

# FUJIFILM

BL00004714-E03 **NO**

DIGITAL CAMERA

# X-T10

## Brukermanual

Takk for at du kjøpte dette produktet. Denne bruksanvisningen forklarer hvordan du bruker ditt FUJIFILM X-T10 digitalkamera. Sørg for at du har lest og forstått innholdet før du tar kameraet i bruk.

### ■ Produktnettside:

<http://fujifilm-x.com/x-t10/>

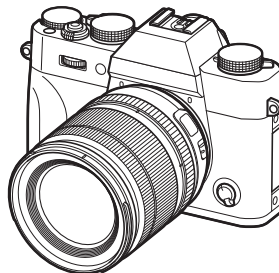

■ Ekstra informasjon finnes i online-bruksanvisningene som er tilgjengelige fra:

<http://fujifilm-dsc.com/manuals/>



Før du starter

Første trinn

Grunnleggende fotografering  
og gjennomsyn av bilder

Grunnleggende filmopptak  
og avspilling

Q (hurtigmeny) knapp  
Fn (funksjons)-knappene

Mer om fotografering og  
gjennomsyn av bilder

Menyer

Tilkoplinger

Tekniske merknader

Feilsøking

Vedlegg



# For din sikkerhet

## Sørg for å lese disse merknadene før bruk

### Sikkerhetsmerknader

- Se til at du bruker kameraet riktig. Les nøye gjennom disse sikkerhetsmerknadene og brukerveiledningen før bruk.
- Etter å ha lest disse sikkerhetsmerknadene, skal de oppbevares på et trygt sted.

### Om ikonene

Ikonene som vises nedenfor brukes i dette dokumentet for å indikere alvorlighetsgraden på skaden eller odelleggelsen som kan oppstå hvis informasjonen som indikeres av ikonet og produktet brukes feil som resultat.

 **ADVARSEL** Dette ikonet indikerer at døden eller alvorlig skade kan være resultatet hvis informasjonen ignoreres.

 **FORSIKTIG** Dette ikonet indikerer at personlig skade eller materialskade kan oppstå hvis informasjonen ignoreres.

Ikonene som vises nedenfor brukes for å indikere typen instruksjoner som skal følges.

 Trekantikonet forteller deg at denne informasjonen krever oppmerksomhet ("Viktig").

 Sirkelikonet med en diagonal strek forteller deg at handlingen som er indikert er forbudt ("Forbudt").

 Fylte sirkler med utroptegn indikerer en handling som må utføres ("Obligatorisk").

### ADVARSEL

 **Hvis det oppstår et problem, slå av kameraet, fjern batteriet, og koble fra og trekk ut vekselstrømsadapteren.** Fortsett bruk av kameraet når det slipper ut røyk, slipper ut uvanlig lukt eller befinner seg i en annen unormal tilstand kan forårsake brann eller elektrisk sjokk. Ta kontakt med din FUJIFILM-forhandler.

 **Ikke la vann eller fremmedlegemer komme i kameraet.** Hvis vann eller fremmedlegemer kommer inn i kameraet, slå det av, fjern batteriet, og koble fra og trekk ut vekselstrømsadapteren. Fortsett bruk av kameraet kan forårsake brann eller elektrisk sjokk. Ta kontakt med din FUJIFILM-forhandler.

 **Ikke bruk kameraet på badet eller i dusjen.** Dette kan forårsake brann eller elektrisk sjokk.

### ADVARSEL



Skal ikke demonteres.

**Aldri prøv å endre på eller ta fra hverandre kameraet (aldri åpne kamerahuset).** Dersom denne foranstaltningen ikke følges, kan det føre til brann eller elektrisk støt.



Interne deler må ikke berøres

**Skulle kamerahuset åpne seg som følge av et fall eller et annet uhell, må de interne delene ikke berøres.** Hvis denne forholdsregelen ikke følges kan det medføre elektriske støt eller skader som følge av å skadde deler berøres. Fjern batteriet med en gang, pass på å unngå skader eller elektriske støt, og ta produktet med til kjøpstedet for konsultasjon.



**Strømledningen må ikke endres, varmes opp, eller vrís eller trekkes i mer enn nødvendig, og ikke plasser tunge gjenstander oppå strømledningen.** Disse handlingene kan skade strømledningen og forårsake brann eller elektrisk sjokk. Hvis strømledningen er skadet, ta kontakt med din FUJIFILM-forhandler.



**Ikke plasser kameraet på en ustabil overflate.** Dette kan gjøre at kameraet faller eller velter og forårsaker skade.



**Gjør aldri forsøk på å ta bilder mens du beveger deg.** Ikke bruk kameraet mens du går eller kjører. Dette kan føre til at du faller eller at du blir involvert i en trafikkulykke.



**Ikke berør noen metalldele av kameraet under tordenvær.** Dette kan forårsake elektrisk sjokk pga. induisert strøm fra lynutladning.



**Ikke bruk batteriet unntatt slik det er spesifisert.** Legg inn batteriet som vist av indikatoren.



**Ikke varm opp, skift ut eller demonter batteriet. Ikke slipp eller utsett batteriet for støt. Ikke lagre batteriet med metallprodukter.** En hvilken som helst av disse handlingene kan gjøre at batteriet sprekker eller lekker og føre til brann eller skade.



**Bruk kun batterier og vekselstrømsadaptere som er spesifisert for bruk med dette kameraet. Ikke bruk andre spenninger enn den strømforsyningsspenningen som er vist.** Bruk av andre strømkilder kan forårsake brann.



**Dersom batteriet lekker, og væsken kommer i kontakt med øynene, huden eller klærne dine, skyll området med rent vann, og oppsøk legehjelp eller ring et nødnummer umiddelbart.**



**Ikke bruk laderen til å lade andre batterier enn de som er spesifisert her.** Den medfølgende laderen skal kun brukes til batterier av den typen som fulgte med kameraet. Bruk av laderen til å lade opp konvensjonelle batterier eller andre typer oppladbare batterier kan gjøre at batteriet lekker, overoppfettes eller sprekker.



**Ikke bruk i nærheten av brennbare objekter, eksplosive gasser eller støv.**

 **ADVARSEL**

**Ved bæring av batteriet skal det installeres i et digitalt kamera eller beholdes i den harde esken. Ved oppbevaring av batteriet skal det beholdes i den harde esken.**



**Ved kassering skal batteriterminalene tildekkes med isolasjonstape.** Kontakt med andre metalliske gjenstander eller batterier kan føre til at batteriet antennes eller eksploderer.



**Minnekortene skal oppbevares utilgjengelig for små barn.** Siden minnekortene er små, kan de svelges av barn. Se til at minnekortene oppbevares utilgjengelig for små barn. Hvis et barn svelger et minnekort, oppsøk legehjelp eller ring et nødnummer.

 **FORSIKTIG**

**Ikke bruk dette kameraet på steder som påvirkes av oljeavgasser, damp, fuktighet eller støv.** Dette kan forårsake brann eller elektrisk sjokk.



**Ikke la kameraet ligge på steder som utsettes for ekstremt høye temperaturer.** Ikke la kameraet ligge på steder som f.eks. en lukket bil eller i direkte sollys. Dette kan forårsake brann.



**Skal oppbevares utilgjengelig for små barn.** Dette produktet kan forårsake skade ved håndtering av et barn.



**Ikke plasser tunge gjenstander på kameraet.** Dette kan gjøre at den tunge gjenstanden velter eller faller og forårsaker skade.



**Ikke flytt kameraet mens strømadapteren er tilkopleet. Ikke trekk i ledningen for å kople fra strømadapteren.** Dette kan skade strømledningen eller kablene og forårsake brann eller elektrisk sjokk.



**Ikke dekk til eller pakk inn kameraet eller strømadapteren i en klut eller et teppe.** Dette kan forårsake varmedannelse og misforme huset eller forårsake brann.



**Når du renjør kameraet, eller du ikke har planer om å bruke kameraet over lang tid, fjern batteriet og koble fra og trekk ut strømadapteren.** Hvis du unnlater å gjøre dette, kan det forårsake brann eller elektrisk sjokk.



**Når ladingen er ferdig, kobl laderen fra strømuttaket.** Hvis du lar laderen være tilkopleet strømuttaket, kan dette forårsake brann.



**Bruk av blits for nært øynene til en person kan påvirke synet til vedkommende midlertidig.** Vær spesielt forsiktig ved fotografering av spedbarn og unge barn.



**Når du tar ut et minnekort, kan kortet komme meget raskt ut av sporet. Bruk fingrene til å holde det igjen og slipp så kortet forsiktig ut.** Skader kan oppstå dersom noen treffes av det utsendte kortet.



**Be om regelmessig innvendig testing og rengjøring av kameraet.** Støvpopsamling i kameraet kan forårsake brann eller elektrisk sjokk. Ta kontakt med din FUJIFILM-forhandler for å be om innvendig rengjøring hvert andre år. Vennligst merk at dette ikke er en gratis tjeneste.



**Eksplisjonsfare hvis batteriet settes inn feil. Byttes kun med samme eller tilsvarende type.**

### Batteriet og strømtilførselen

**Merk:** Sjekk typen batteri som brukes i ditt kamera, og les de gjeldende avsnittene.

Følgende forklarer riktig bruk av batterier, og hvordan du forlenger batteriets levetid. Feilaktig bruk kan korte ned batteriets levetid, eller forårsake lekkasje, overoppheting, brann eller eksplosjon.

#### Li-ion-batterier

Les dette avsnittet dersom kameraet ditt bruker et oppladbart Li-ion-batteri.

Batteriet er ikke ladet ved forsendelse. Lad batteriet før bruk. Oppbevar batteriet i holderen sin når det ikke er i bruk.

#### ■ Merknader om batteriet

Batteriet taper gradvis ladingen når det ikke er i bruk. Lad batteriet i en eller to dager før bruk.

Batteriets levetid kan forlenges ved å slå kameraet av når det ikke er i bruk.

Batterikapasiteten minsker ved lave temperaturer; et nær utladet batteri kan slutte å fungere når det er kaldt. Oppbevar et fulladet reservebatteri på et varmt sted og skift batteri etter behov, eller oppbevar batteriet i lomma eller på et annet varmt sted, og sett det i kameraet først idet du skal ta bilder. Ikke plasser batteriet i direkte kontakt med håndvarmere eller andre oppvarmingsenheter.

#### ■ Lade batteriet

Lad batteriet i den medfølgende batteriladere. Ladetiden øker ved lufttemperaturer under +10°C eller over +35°C. Ikke forsøk å lade batteriet ved temperaturer over +40°C, ved temperaturer under 0°C vil ikke batteriet lade.

Ikke forsøk å lade opp et fulladet batteri. Derimot behøver ikke batteriet å være helt utladet før lading.

Batteriet kan være varmt å ta på umiddelbart etter lading eller bruk. Dette er normalt.

#### ■ Batteriets levetid

Ved normale temperaturer kan batteriet lades omtrent 300 ganger. En merkbar nedgang i tiden batteriet vil holde på lading indikerer at det har nådd slutten på sitt funksjonelle liv, og bør skiftes ut.

#### ■ Lagring

Ytelsen kan bli dårligere dersom batteriet blir liggende ubrukt over lengre tid når det er fulladet. Utlad batteriet til det er flatt før du lagrer det.

Dersom kameraet ikke skal brukes over en lengre periode, fjern batteriet og lagre det på et tørt sted med lufttemperatur mellom +15°C og +25°C. Ikke lagre batteriet på steder som er utsatt for ekstreme temperaturer.

#### ■ Forsiktighetsregler: Håndtere batteriet

- Ikke transporter eller oppbevar batteriet med metallgjenstander slik som smykker eller hårnåler.
- Ikke utsett for flammer eller varme.
- Skal ikke demonteres eller endres.
- Brukes kun sammen med angitte ladere.
- Kast brukte batterier med en gang.
- Ikke mist, eller utsett for harde fysiske støt.
- Ikke utsett for vann.
- Hold terminalene rene.
- Batteriet og kamerahuset kan føles varme etter ekstensiv bruk. Dette er normalt.

#### ■ Kasserings

Kasser brukte batterier i henhold til lokale retningslinjer.

**Vekselstrømsadaptere (selges separat)**

Bruk kun FUJIFILM-vekselstrømsadaptere som er spesifisert for bruk med dette kameraet. Andre adaptere kan skade kameraet.

- Vekselstrømsadapteren er kun for innendørs bruk.
- Sørg for at likestrømspluggen er festet ordentlig i kameraet.
- Skru kameraet av før du kobler fra adapteren. Koble fra adapteren med pluggen, ikke kablen.
- Må ikke brukes sammen med andre enheter.
- Skal ikke demonteres.
- Må ikke utsettes for høy varme eller fuktighet.
- Ikke utsett for harde fysiske støt.
- Adapteren kan summe eller bli varm å ta på under bruk. Dette er normalt.
- Dersom adapteren forårsaker radiointerferens, snu eller flytt på mottakerantennen.

**Bruke kameraet**

- Rett ikke kameraet mot ekstremt lyssterke kilder, slik som solen på en skyfri himmel. Hvis denne forholdsregelen ikke overholdes kan kameraets bildesensor bli skadet.
- Dersom det fokuseres på sterkt sollys gjennom søkeren, kan dette skade panelet til den elektroniske søkeren (EVF). Ikke rett den elektroniske søkeren mot solen.

**Ta testbilder**

Før du tar fotografier ved viktige anledninger (slik som bryllup, eller før du tar med kameraet på tur), ta et testbilde og se på resultatet for å forsikre deg om at kameraet fungerer som normalt. FUJIFILM Corporation tar ikke erstatningsansvar for skade eller tap av profitt som skyldes funksjonsfeil ved produktet.

**Merknader om opphavsrett**

Med mindre det er kun til personlig bruk, kan bilder tatt opp med ditt digitale kamerasytem ikke brukes på måter som bryter opphavsrettslige lover uten eierens samtykke. Merk at visse restriksjoner gjelder for fotografering av sceneopptredener, underholdning og utstillinger, selv hvis det er ment kun til personlig bruk. Brukerne bes også om å være oppmerksomme på at overføringen av minnekort som inneholder bilder eller data som er beskyttet under opphavsrettslige lover kun er tillatt innenfor de begrensningene som er satt ved disse lovene om opphavsrett.

**Håndtering**

For å sikre at bilder tas opp riktig, må du ikke utsette kameraet for støt eller slag mens det tas et bilde.

### Flytende krystall

Dersom visningsskjermen skulle ta skade, sørg for å unngå kontakt med flytende krystall. Utfør indikert nødprosedyre dersom noen av følgende situasjoner oppstår:

- **Dersom flytende krystall kommer i kontakt med huden din**, rengjør området med en klut, og vask så grundig med såpe og rennende vann.
- **Dersom flytende krystall kommer i øynene**, skylldet aktuelle øyet med rent vann i minst 15 minutter, og oppsøk deretter legehjelp.
- **Dersom flytende krystall svelges**, skylldet munnen nøye med vann. Drikk store mengder vann og fremkall oppkast, oppsøk så legehjelp.

Selv om visningsskjermen er produsert med teknologi av ekstremt høy presisjon, kan den inneholde piksler som alltid lyser, eller som ikke lyser. Dette er ikke en funksjonsfeil, og bilder tatt med produktet påvirkes ikke av dette.

### Informasjon om varemerker

Digitalt delt bilde er et varemerke eller registrert varemerke hos FUJIFILM Corporation. **xD-Picture Card** og **SD** er varemerker for FUJIFILM Corporation. Skrifttypene her er utelukkende utviklet av DynaComware Taiwan Inc. Macintosh, QuickTime og Mac OS er varemerker for Apple Inc. i USA og andre land. Windows 8, Windows 7, Windows Vista og Windows-logoen er varemerker for Microsoft-gruppen. Wi-Fi® og Wi-Fi Protected Setup® er registrerte varemerker som tilhører Wi-Fi Alliance. Adobe og Adobe Reader er enten varemerker eller registrerte varemerker for Adobe Systems Incorporated i USA og/eller andre land. Logoene SDHC og SDXC er varemerker for SD-3C, LCC. Logoene HDMI er et varemerke. YouTube er et varemerke for Google Inc. Alle andre merkenavn som er nevnt i denne manualen er varemerker eller registrerte varemerker for sine respektive eiere.

### Elektrisk interferens

Dette kameraet kan påvirke utstyr på sykehus eller i fly. Konsulter ansatte på sykehuset eller luftsekskapet før du bruker kameraet i et sykehus eller på et fly.

### Fargefernsyns-systemer

NTSC (National Television System Committee) er spesifikasjoner for sending av farge-TV, som brukes hovedsakelig i USA, Canada og Japan. PAL (Phase Alternation by Line) er et fargefernsynssystem som hovedsakelig brukes av europeiske land og Kina.

### Exif Print (Exif versjon 2.3)

Exif Print er et nylig endret digitalkamera-filformat der informasjon som lagres med bildene brukes til optimal farge-reproduksjon under utskrift.

### **VIKTIG MERKNAD: Les før programvaren benyttes**

Direkte eller indirekte eksport, i sin helhet eller delvis, av lisensiert programvare er forbudt uten tillatelse fra gjeldende styrende organ.

**MERKNADER**

For å forebygge fare for brann eller elektriske støt må ikke enheten utsettes for regn eller fuktighet.

Vennligst les "Sikkerhetsmerknader", og vær sikker på at du forstår dem før du tar i bruk kameraet.

**Deponering av elektrisk og elektronisk utstyr fra private husholdninger**

**I den europeiske union, Norge, Island og Liechtenstein:** Dette symbolet på produktet eller i bruksanvisningen og i garantien og/eller på emballasjen indikerer at dette produktet ikke må behandles som husholdningsavfall. I stedet må det tas med til et egnet innsamlingssted for resirkulering av elektrisk og elektronisk utstyr.



Ved å sikre at dette produktet deponeres korrekt hjelper du til med å forhindre potensielle negative konsekvenser for miljøet og menneskelig helse, som ellers kan forårsakes av uegnet avfallshåndtering av dette produktet.

Dette symbolet på batteriene eller akkumulatorene indikerer at disse batteriene ikke må håndteres som husholdningsavfall.



Dersom ditt utstyr inneholder lett fjernbare batterier eller akkumulatore, vennligst deponer dem atskilt i samsvar med lokale krav.

Resirkuleringen av materialene vil bidra med å bevare naturlige ressurser. For mer detaljert informasjon om resirkulering av dette produktet, vennligst ta kontakt med lokale myndigheter, din lokale tjeneste for håndtering av husholdningsavfall eller med butikken hvor du kjøpte produktet.

**I land utenfor Den europeiske union, Norge, Island og Liechtenstein:** Dersom du ønsker å kassere dette produktet, inkludert batterier eller akkumulatore, vennligst ta kontakt med lokale myndigheter og spør om korrekt metode for kassering.

**I Japan:** Dette symbolet på batteriene indikerer at de skal kasseres separat.



## Sørg for å lese disse merknadene før bruk

### Sikkerhetsmerknader

Takk for at du kjøpte dette produktet. Kontakt din FUJIFILM forhandler for reparasjon, inspeksjon og intern testing.

- Se til at du bruker objektivet riktig. Les nøye gjennom disse sikkerhetsmerknadene og kameraets *Brukerveiledning* før bruk.
- Etter å ha lest disse sikkerhetsmerknadene, skal de oppbevares på et trygt sted.

### Om ikonene

Ikonene som vises nedenfor brukes i dette dokumentet for å indikere alvorlighetsgraden på skaden eller ødeleggelsen som kan oppstå hvis informasjonen som indikerer av ikonet og produktet brukes feil som resultat.



#### ADVARSEL

Dette ikonet indikerer at døden eller alvorlig skade kan være resultatet hvis informasjonen ignoreres.



#### FORSIKTIG

Dette ikonet indikerer at personlig skade eller materialskade kan oppstå hvis informasjonen ignoreres.

Ikonene som vises nedenfor brukes for å indikere typen instruksjoner som skal følges.



Trekantikonene forteller deg at denne informasjonen krever oppmerksomhet ("Viktig").



Sirkelikonene med en diagonal strek forteller deg at handlingen som er indikert er forbudt ("Forbudt").



Fylte sirkler med utropstegn indikerer en handling som må utføres ("Obligatorisk").



### ADVARSEL



Skal ikke brukes på badet eller i dusjen

**Må ikke senkes i eller utsettes for vann.** Dersom denne forhåndsregelen ikke blir fulgt kan det oppstå brann eller elektrisk støt.



Skal ikke demonteres

**Skal ikke demonteres (ikke åpne dekslet).** Hvis denne forholdsregelen ikke følges kan det medføre brann, elektriske støt eller skader som følge av funksjonsfeil på produktet.



### ADVARSEL



Interne deler må ikke berøres

**Skulle kamerahuset åpne seg som følge av et fall eller et annet uhell, må de interne delene ikke berøres.** Hvis denne forholdsregelen ikke følges kan det medføre elektriske støt eller skader som følge av å berøre de skadde delene. Fjern kameraets batteri med en gang, pass slik at du unngår skader eller elektriske støt, og ta produktet med til kjøpsstedet for konsultasjon.



**Ikke plasser på ustabile overflater.** Produktet kan falle og føre til skade.



**Ikke se på sola gjennom objektivet eller kameraets søkere.** Å ikke etterfølge denne forhåndsregelen kan føre til permanent nedsatt syn.



### FORSIKTIG



**Må ikke brukes eller oppbevares på steder som er utsatt for damp eller røyk, eller som er veldig fuktig eller svært støvete.** Dersom denne forhåndsregelen ikke blir fulgt kan det oppstå brann eller elektrisk støt.



**Må ikke legges i direkte sollys eller på steder som er utsatt for veldig høye temperaturer, som for eksempel i et lukket kjøretøy på en solfyllt dag.** Hvis denne forholdsregelen ikke etterfølges kan det føre til brann.



**Skal oppbevares utilgjengelig for små barn.** Dette produktet kan forårsake skade ved håndtering av et barn.



**Må ikke håndteres med våte hender.** Dersom denne forhåndsregelen ikke blir fulgt kan det oppstå elektrisk støt.



**Hold sola utenfor bildet når du tar bilde med bakgrunnsbelyst motiv.** Sollys fokusert i kameraet når sola er i eller nært bildet kan føre til brann eller brannskader.



**Sett på objektivdekselet når produktet ikke er i bruk, og oppbevar det utenfor direkte sollys.** Sollys fokusert av objektivet kan føre til brann eller brannskader.



**Ikke bær kameraet eller objektivet når de er festet til et stativ.** Produktet kan falle eller slå bort andre gjenstander og føre til skade.



**Informasjon om EU-bestemmelser**

Dette produktet følger følgende EU-direktiver:

- Lavspenningsdirektivet 2006/95/EC
- EMC-direktivet 2004/108/EC
- RoHS-direktivet 2011/65/EU
- R & TTE-direktiv 1999/5/EC

Overensstemmelse med disse direktivene innebærer konformitet til gjeldende harmoniserende europeiske standarder (europeiske normer) som er oppgitt på EUs konformitetserklæring utstedt av FUJIFILM-selskapet for dette produktet eller dets produktfamilie.

Denne overensstemmelsen indikeres ved følgende konformitetsmerke plassert på produktet:



Dette merket er gyldig for ikke-telekommunikasjonsprodukter og EU-harmoniserende telekommunikasjonsprodukter (f.eks. Bluetooth).

Med hensyn til samsvarserklæring, besøk [http://www.fujifilm.com/products/digital\\_cameras/x/fujifilm\\_x\\_t10/pdf/index/fujifilm\\_x\\_t10\\_cod.pdf](http://www.fujifilm.com/products/digital_cameras/x/fujifilm_x_t10/pdf/index/fujifilm_x_t10_cod.pdf).

**VIKTIG: Les de følgende merknadene før du bruker kameraets innebygde trådløse sender.**

- ① Dette produktet, som inneholder krypteringsfunksjon utviklet i USA, kontrolleres av USAs eksportadministrasjonsreguleringer, og det kan være at det ikke kan eksporteres eller reeksporteres til alle land der USA har lagt embargo på varer.
- **Bruk kun som del av et trådløst nettverk.** FUJIFILM tar ikke ansvar for ødeleggelse som skyldes uautorisert bruk. Ikke bruk i applikasjoner som krever en høy grad av pålitelighet, for eksempel i medisinske enheter eller i andre systemer som direkte eller indirekte kan ha innvirkning på menneskelig liv. Når du bruker enheten i en datamaskin og i andre systemer som krever en større grad av pålitelighet enn trådløse nettverk, pass på at du tar alle nødvendige forholdsregler for å ivareta sikkerheten og forhindre funksjonsfeil.
  - **Bruk bare i det landet der enheten ble kjøpt.** Denne enheten følger reguleringer gjeldende for trådløst nettverk-enheter i landet der det ble kjøpt. Overhold alle lokale reguleringer ved bruk av enheten. FUJIFILM tar ikke ansvar for problemer som oppstår etter bruk i andre jurisdiksjoner.
  - **Trådløse data (bilder) kan fanges opp av tredjeparter.** Sikkerheten til data sendt over trådløse nettverk kan ikke garanteres.

- **Ikke bruk enheten på steder som er utsatt for magnetfelt, statisk elektrisitet eller radiofrekvensforstyrrelser.** Ikke bruk senderen i nærheten av mikroølgeovner eller på andre steder utsatt for magnetfelt, statisk elektrisitet eller radiofrekvensforstyrrelser som kan forhindre mottagelse av trådløse signaler. Gjensidig forstyrrelse kan forekomme når senderen brukes i nærheten av andre trådløse enheter som opererer i 2,4 GHz-båndbredden.
- **Den trådløse senderen opererer i 2,4 GHz-båndbredden og bruker DSSS- og OFDM-modulering.**

**Trådløse nettverks-enheter: Advarsler**

- **Denne enheten opererer på samme frekvens som kommersielle, undervisnings- og medisinske enheter og trådløse sendere.** Den opererer også på samme frekvens som sendere med lisens og spesial-lavspenningssendere uten lisens brukt i RFID-sporfølgingsystemer for samleband og i andre lignende applikasjoner.
- **For å unngå forstyrrelser med de ovennevnte enhetene, se følgende forholdsregler.** Bekreft at RFID-senderen ikke er i drift før du bruker denne enheten. Hvis du merker at enheten forårsaker forstyrrelser for sendere med lisens som brukes for RFID-sporing, avslutt bruken av den påvirkede frekvensen øyeblikkelig eller flytt enheten til et annet sted. Dersom du legger merke til at denne enheten forårsaker forstyrrelser i lavspennings-RFID-sporingsystemer, ta kontakt med en FUJIFILM-representant.



Dette klistremerket indikerer at denne enheten opererer i 2,4 GHz-båndbredden og bruker DSSS- og OFDM-moduleringer og kan forårsake forstyrrelser på avstander opp til 40 m.

## Om denne manualen

Les denne brukerveiledningen og advarslene i "For din sikkerhet" (📖 ii) før du bruker kameraet. Slå opp i kildene nedenfor for informasjon om spesifikke emner.

### **Innholdsfortegnelse** ..... 📖 **xii**

"Innholdsfortegnelse" gir en oversikt over hele manualen. Hovedfunksjonene til kameraet er listet opp her.

### **Feilsøking** ..... 📖 **136**

Har du et spesifikt problem med kameraet? Finn svaret her.

### **Advarselmeldinger og -skjermbilder** ..... 📖 **141**

Finn ut betydningen av det blinkende ikonet eller feilmeldingen på monitoren.

### **Begrensninger for kamerainnstillinger** ..... 📖 **152**

Se side 152 angående begrensninger for tilgjengelige alternativer i hver enkel fotomodus.

### **Minnekort**

Bildene lagres på SD, SDHC eller SDXC minnekort (📖 21), disse refereres til som "minnekort" i denne brukerveiledningen.

## Produktpleie

---

**Kamerahuset:** For varig nytte av ditt kamera, bruker du en myk, tørr klut til å rengjøre kamerahuset etter hver bruk. Bruk ikke sprit, tynner eller flyktige kjemikalier som kan misfarge eller deformere læret på kamerahuset. All væske på kameraet må fjernes umiddelbart med en myk, tørr klut. Bruk en blåsebørste til å fjerne støv fra skjermen, pass på å unngå å lage skraper, og tørk deretter forsiktig av med en myk og tørr klut. Gjenværende flekker kan fjernes ved å tørke varsomt med et stykke FUJIFILM linsepapir etter at det er påført en liten mengde rensesvæske for linser. For å unngå at det kommer støv inn i kameraet, må du sette på kamerahusdekslet når objektivet ikke er på plass.

**Bildesensor:** Støv kan fjernes fra bildesensoren med alternativet  **SENSORRENGJØRING** i oppsettsmenyen (📖 111).

**Utskiftbare objektiver:** Bruk en blåsebørste til å fjerne støv, tørk deretter forsiktig med en myk og tørr klut. Gjenværende flekker kan fjernes ved å tørke varsomt med et stykke FUJIFILM linsepapir etter at det er påført en liten mengde rensesvæske for linser. Sett på plass objektivdekslene foran og bak når objektivet ikke er i bruk.

# Innholdsfortegnelse

For din sikkerhet.....	ii
Sikkerhetsmerknader.....	ii
MERKNADER.....	vii
Sikkerhetsmerknader.....	viii
Om denne manualen.....	x
Produktpleie.....	xi

## Før du starter

Symboler og konvensjoner.....	1
Medfølgende tilbehør.....	1
Kameraets deler.....	2
Velgerknappen.....	4
Automodusvelgerspak.....	5
Fremre kommandohjul.....	6
Bakre kommandohjul.....	6
LCD-skjermen.....	7
Kameravisninger.....	8
Opptak: Søker/LCD-skjerm.....	8
Avspilling.....	10
Objektiver.....	11
Objektivets deler.....	11
Fjerning av dekslene.....	11
Festing av solblenderen.....	11
Objektiver med blenderringer.....	12
Objektiver uten blenderringer.....	12
Objektiver med O.I.S.- bryter.....	13
Objektiver med manuell fokusering.....	13

## Første trinn

Feste bærestroppen.....	14
Feste et objektiv.....	16
Lade batteriet.....	17
Sette inn batteriet og et minnekort.....	18
Kompatible minnekort.....	21
Slå kameraet på og av.....	22
Grunnleggende innstilling.....	23
Endre grunnleggende innstillinger.....	24
Displayinnstillinger.....	25
Velge en visning.....	25
Søkervisningen.....	26
Fokusere søkeren.....	26
Justere displayets lysstyrke.....	26
DISP/BACK-knappen.....	27
Søker: Opptak.....	27
LCD-skjerm: Opptak.....	27
Tilpasse standarddisplayet.....	28
Søker/LCD-skjerm: Avspilling.....	29

## Grunnleggende fotografering og gjennomsyn av bilder

Ta fotografier.....	30
Vise bilder.....	32
Vise bilder på fullskjerm.....	32
Vise fotoinformasjon.....	33
Avspillingszoom.....	34
Visning av flere bilder samtidig.....	35
Slette bilder.....	36

**Grunnleggende filmopptak og avspilling**

Ta opp filmer .....	37
Bruke en ekstern mikrofon.....	38
Vise filmer .....	39

**Q (hurtigmeny) knappen**

Redigere hurtigmenyen .....	41
-----------------------------	----

**Fn (funksjons)-knappene**

Standardroller .....	44
Filmopptak (Fn1) .....	44
AF-modus (Fn2) .....	44
Alternative eksponeringer og avanserte filtre (Fn3) .....	45
Alternative eksponeringer .....	45
Avanserte filtre.....	45
Filmsimulering (Fn4).....	46
Blitsmodus (Fn5).....	47
Valg av fokusramme (Fn6).....	49
Trådløse alternativer (Fn7).....	49

**Mer om fotografering og gjennomsyn av bilder**

Modusvalg .....	50
<b>P, S, A og M</b> Moduser.....	50
Automoduser .....	50
Velge en eksponeringsmodus.....	51
Program AE (P) .....	51
Lukkerprioritet AE (S) .....	52
Blender-prioritet AE (A) .....	53
Manuell eksponering (M).....	54

Velge et motivprogram .....	55
☑ AVANSERT SR AUTO .....	56
Selvtløseren.....	57
Hvitbalanse .....	58
Følsomhet .....	60
AUTO .....	61
Eksponeringskompensasjon.....	62
Lysmåling .....	63
DRIVE-hjulet .....	64
Alternative eksponeringer .....	64
Kontinuerlig fotografering (Bildeserie) .....	66
Avanserte filtre.....	67
Multieksponeringer .....	68
Panoramaer .....	69
Vise panoramaer .....	70
Fokusfunksjon .....	71
Fokusindikatoren .....	72
MF-hjelp.....	73
Autofokusalternativer (AF-modus) .....	74
Fokuspunktvalg.....	75
Enkelt punkt AF .....	75
Sone AF .....	76
Følgfokus (Kun fokusmodus C) .....	77
Lang eksponeringstid (T/B) .....	78
Tid (T).....	78
Lyspære (B) .....	78
Bruke en fjernutløser .....	79
Fotografering med intervallutløser .....	80

<b>Fokus-/eksponeringslås</b> .....	81
<b>Ta opp bilder i RAW-format</b> .....	83
Lage JPEG-kopier av RAW-bilder .....	84
<b>Lagre innstillinger</b> .....	85
<b>Bruke en festeadapter</b> .....	86
Innstillinger for festeadapteren .....	86
Velge en brennvidde .....	86
Forvreng.korr. ....	86
Fargetonekorr. ....	87
Perif.belys.korr. ....	87
<b>Bildesøk</b> .....	88
<b>Fotobokhjelp</b> .....	89
Lage et fotoalbum .....	89
Vise fotobøker .....	90
Redigere og slette fotobøker .....	90
<b>Menyer</b>	
<b>Bruke menyene: Opptaksmodus</b> .....	91
Alternativer i opptaksmenyen (fotografier) .....	91
📷 MOTIVPROGRAM .....	91
RF AUTOFOKUSINNST. ....	91
ISO ISO .....	93
🔍 BILDESTØRRELSE .....	94
📷 BILDEKVALITET .....	94
D-RNG DYNAMISK OMFANG .....	94
🎞 FILMSIMULERING .....	94
🕒 SELVUTLØSER .....	94
🎤 OPPT. M. INTERV.-TIDTAKER .....	95
WB HVITBALANSE .....	95

Color FARGE .....	95
Sharp SKARPHET .....	95
LEA HØYLYS NIVÅ .....	95
LEB SKYGGE NIVÅ .....	95
NR STØYREDUSERING .....	95
📷 LANG EKSPONERING .....	95
LMO LINSEMOD.OPTIM. ....	95
📷 VELG TILPAS. INNST. ....	95
📷 ENDRE/LAGRE TILPAS. INNST. ....	95
LEIS MONT.AD.INNS. ....	96
📷 TA BILDE UTEN OBJEKTIV .....	96
MF MF-HJELP .....	96
AE/AF AE/AF-LÅSEMODUS .....	96
AF-L AF-LÅSEMODUS .....	96
📷 LYSMÅLING .....	96
📷 KOBLE PUNKT-AE & FOKUSOMR .....	96
⚡ BLITS INNSTILLINGER .....	97
📷 FILMOPPSETT .....	97
DRV BKT/Adv.-INNST. ....	98
📷 BILDESTAB MODE .....	98
📶 TRÅDLØS KOMMUNIK. ....	98
🔄 BLENDERINNST. ....	98
📷 LUKKERTYPE .....	99
<b>Bruke menyene: Avspillingsmodus</b> .....	100
Avspillingsmenyens alternativer .....	100
📶 TRÅDLØS KOMMUNIK. ....	100
RAW RAW-KONVERTERING .....	100
🗑 SLETT .....	100

BESKJÆR BILDE .....	100	SENSORRENGJØRING.....	111
ENDRE STØRRELSE .....	101	LAGRE DATA-OPPS.....	112
BESKYTT .....	101	FARGEROM.....	112
ROTER BILDE.....	101	TILKOBINGSINNSTILLING .....	113
FJERN RØDE ØYNE.....	102	FORMATERE .....	114
BILDEFRAMVISNING .....	102	<b>Standardinnstillinger .....</b>	<b>115</b>
FOTOBOKHJELP .....	102	<b>Tilkoplinger</b>	
MERKE FOR OPPL .....	103	<b>Trådløs overføring.....</b>	<b>118</b>
BILDESØK.....	103	Trådløse tilkoblinger: Smarttelefoner.....	118
PC AUTOLAGRE .....	103	Trådløse tilkoblinger: Datamaskiner .....	118
FOTOBESTIL. (DPOF).....	104	<b>Vise bilder på en datamaskin.....</b>	<b>119</b>
UTSK. M. instax-SKRIVER.....	104	Windows.....	119
BILDEFORHOLD.....	104	Macintosh .....	119
<b>Oppsettsmenyen .....</b>	<b>105</b>	Koble til kameraet .....	120
Bruke oppsettsmenyen .....	105	<b>Skrive ut bilder via USB .....</b>	<b>122</b>
Oppsettsmenyens alternativer .....	106	Koble til kameraet .....	122
DATO/TID .....	106	Skrive ut valgte bilder .....	123
TIDSFORSKJELL .....	106	Skrive ut DPOF-fotobestillingen .....	124
言語/LANG. ....	106	Opprette en DPOF-fotobestilling .....	125
TILBAKESTILL.....	106	MED DATO /UTEN DATO .....	125
LYD OG BLITS AV .....	106	TILBAKESTILL ALT .....	126
LYDOPPSETT.....	107	<b>instax SHARE skrivere.....</b>	<b>127</b>
SKJERMOPPSETT .....	108	Etablere en tilkobling.....	127
KNP/HJUL-INNSTILLINGER .....	110	Skrive ut bilder.....	128
FOKUSRING.....	110	<b>Vise bilder på TV .....</b>	<b>129</b>
STRØMSTYRING .....	111		

## Tekniske merknader

Tilleggsutstyr.....	130
Tilbehør fra FUJIFILM.....	130
Koble kameraet til andre enheter .....	133
Vedlikehold av kameraet.....	134
Oppbevaring og bruk .....	134
På reise .....	134
Rengjøre bildebrikken .....	135

## Feilsøking

Problemer og løsninger.....	136
Advarselsmeldinger og visninger.....	141

## Vedlegg

Kapasitet for minnekort .....	144
Lenker .....	145
FUJIFILM X-T10 Produktinformasjon.....	145
Firmware-oppdateringer.....	145
Gratis FUJIFILM -apper.....	145
Spesifikasjoner .....	146
Begrensninger på kamerainnstillinger .....	152



# Før du starter

## Symboler og konvensjoner

Følgende symboler brukes i denne bruksanvisningen:

- ⓘ Denne informasjonen bør leses før bruk for å sikre korrekt bruk.
- 🔍 Ytterligere informasjon som kan være nyttig ved bruk av kameraet.
- 📖 Andre sider i denne bruksanvisningen der beslektet informasjon kan finnes.

Menyer og annen tekst på skjermene vises med **fet skrift**. I illustrasjonene i denne bruksanvisningen kan skjermen være forenklet av forklaringshensyn.

## Medfølgende tilbehør

Følgende deler leveres sammen med kameraet:



Oppladbart batteri NP-W126

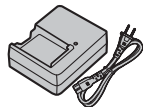

Batterilader BC-W126

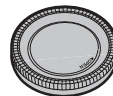

Kamerahusdeksel



Verktøy til å feste klyper



Metallklyper (x2)

- Beskyttelsesark (x 2)
- Skulderstropp
- Bruksanvisning (denne veiledningen)

🔍 Hvis du har kjøpt et objektivsett, må du kontrollere at et objektiv følger med.

## Kameraets deler

For mer informasjon, se sidenummeret til høyre for hvert element.

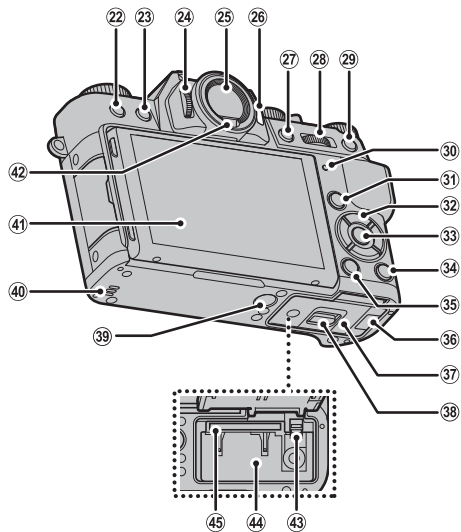
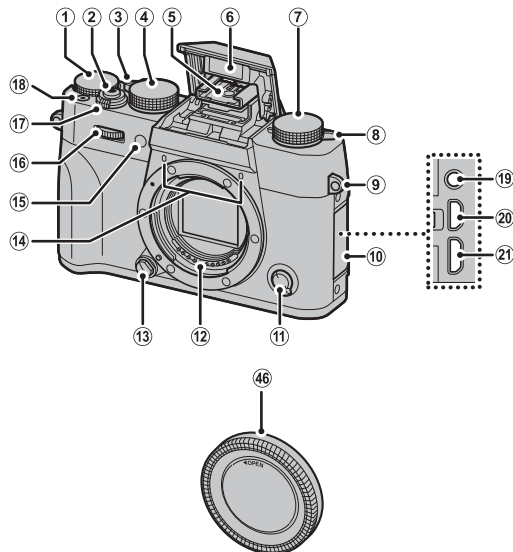

① Eksponeringskompensasjonshjul .....	62	⑩ Filoppptaksknapp .....	37	③③ MENU/OK-knapp .....	4, 91, 100, 105
② Utløser .....	31	Funksjonsknapp (Fn1) .....	42, 44	☞ (kontrollås)-button (trykk og hold nede)	
③ Autofunksjonsvelgerspak .....	5, 50	⑪ Mikrofon-/fjernutløserkontakt .....	38, 79	③④ Funksjonsknapp (Fn7) .....	42, 49, 118
④ Lukkertidshjul .....	51, 52, 53, 54	⑫ Mikro HDMI-kontakt .....	129	③⑤ DISP (display)/BACK-knapp .....	27
⑤ Blitssko .....	48	⑬ Mikro-USB-kontakt .....	120, 122	Valg av funksjonsknapprolle	
⑥ Blits .....	47	⑭ ☐ (slett)-knapp .....	36	(trykk og hold nede) .....	42
⑦ DRIVE-hjul .....	64, 66, 67, 68, 69	⑮ ▶ (avspillings)-knapp .....	32	③⑥ Kabelkanaldekse for likestrømskobler .....	130
⑧ ⚡ (blitsheving)-spak .....	47	⑯ Diopterjusteringskontroll .....	26	③⑦ Batterikammerdekse for .....	18
⑨ Festeøye for bærestropp .....	14	⑰ Elektronisk søker (EVF) .....	8, 25, 27	③⑧ Lås til batterikammerdekse for .....	18
⑩ Kontaktdekse for .....	38, 120, 122, 129	⑱ VIEW-knapp .....	25	③⑨ Innfesting til stativ .....	
⑪ Fokusfunksjonsvelger .....	71	⑲ AE-L (eksponeringslås)-knapp .....	81, 96, 110	④⑩ Høytaler .....	39
⑫ Objektivets signalkontakter .....	11	⑳ Bakre kommandohjul .....	6	④① LCD-skjerm .....	7, 8, 25, 27
⑬ Objektivets utløserknapp .....	16	㉑ AF-L (fokuslås)-knapp .....	71, 81, 96, 110	④② Øyesensor .....	25
⑭ Mikrofon .....	37	㉒ Indikatorlampe .....	7	④③ Batterilås .....	18
⑮ AF-følgelys .....	93	⑳ Q (hurtigmeny)-knapp * .....	40	④④ Batterikammer .....	18
Selvutløserlampe .....	57	Hurtigmenyredigering/knapp for egendefinerte		④⑤ Minnekortspor .....	19
⑯ Fremre kommandohjul .....	6	innstillinger (trykk på og hold nede) * .....	41, 85	④⑥ Kamerahusdekse for .....	16
Funksjonsknapp (Fn2; trykk på midten) .....	42, 44	RAW-konverteringsknapp (avspillingsmodus) .....	84		
⑰ ON/OFF-bryter .....	22	⑳ Velger/funksjonsknapper .....	4		

\* I opptaksmodus trykk og slipp for å vise hurtigmeny, eller trykk og hold nede for å vise alternativer for hurtigmenyredigering. Når hurtigmenyen vises, trykk og hold nede for å redigere egendefinerte innstillinger.

### Kontroll-lås

For å forhindre utilsiktet bruk av velgeren, **Q** og funksjons (Fn7) knappene under opptak, trykker du på **MENU/OK** til ☞ vises. Kontrollene kan låses opp ved å trykke på **MENU/OK** helt til ☞ ikke vises lenger.

### **Velgerknappen**

Trykk velgeren opp (②), til høyre (④), ned (⑤) eller til venstre (③) for å markere elementer og trykk på **MENU/OK** (①) for å velge. Knappene for opp, venstre, høyre og ned dobler også som henholdsvis **Fn3**-, **Fn4**-, **Fn5**- og **Fn6**-knapper (📖 42, 45, 46, 47, 49).

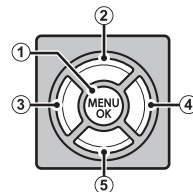

**Automodusvelgerspak**

Bytt mellom auto og manuell modus.

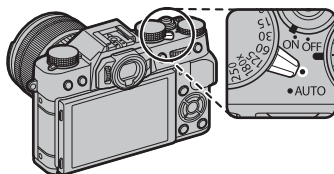

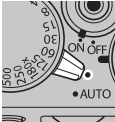
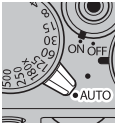
Posisjon	Modus
	<p>Velg mellom eksponeringskontrollene <b>P</b> (program AE), <b>S</b> (lukkerprioritert AE), <b>A</b> (blenderprioritert AE) og <b>M</b> (manuell) (☞ 51, 52, 53, 54). Juster lukkertid og blenderåpning ved bruk av programjustering (eksponeringskontroll <b>P</b>) eller still inn lukkertid og/eller blenderåpning manuelt (eksponeringskontroll <b>S</b>, <b>A</b> og <b>M</b>).</p>
	<p>Automodus. Når drive-knappen dreies til <b>S</b>, justerer kameraet innstillinger automatisk i henhold til alternativet som er valgt ved å dreie på bakre kommandohjul. Velg mellom moduser som passer til bestemte motivtyper (☞ 55), eller velg <b>AVANSERT SR AUTO</b> for å la kameraet tilpasse modusen til motivet automatisk (☞ 56).</p>

- ◆ Restriksjoner kan gjelde for kamerainnstillinger, avhengig av modusen og opptaksforholdene (☞ 152). Oppdateringer på kameraets firmware kan også påvirke alternativene som er tilgjengelige.

### **Fremre kommandohjul**

Drei på fremre kommandohjul for å velge ønsket kombinasjon av lukkertid og blenderåpning (programvalg; (☞ 51), finjustering av lukkertid (☞ 52, 54), eller vis andre bilder i avspillingsmodus (☞ 32).

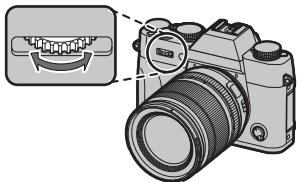

Trykk på midten av hjulet for å få tilgang til funksjonen som er tildelt **Fn2**-knappen (☞ 42, 44).



### **Bakre kommandohjul**

Drei bakre kommandohjul for å justere blenderåpningen (☞ 12, 53), velg alternativer i hurtigmenydisplayet (☞ 40), velg størrelsen på fokusrammen (☞ 75, 76), zoom inn eller ut i fullskjerm- eller miniatyrbildeavspilling (☞ 34, 35), eller velg et motiv i automodus (☞ 55).

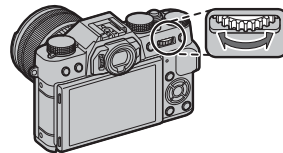

Trykk midt på bakre kommandohjul for å zoome inn på det valgte fokusområdet (☞ 72) eller i avspillingsmodus for å zoome inn på det aktive fokuspunktet (☞ 33). I manuell fokusmodus kan du velge et fokusdisplay ved å trykke og holde nede midten av hjulet (☞ 73).



**LCD-skjermen**

LCD-skjermen kan vippes for enklere visning.

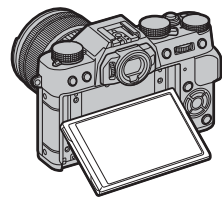

Knippepunkt

Når du vipper monitoren, pass på at du ikke klemmer fingrene eller andre gjenstander mellom skjermen og kamerahuset. Ikke rør ledningene bak displayet; dersom denne forholdsregelen ikke overholdes, kan det føre til funksjonsfeil.

### **Indikatorlampen**

Indikatorlampen viser kameraets status når søkeren ikke er i bruk (🗨 25).

Indikatorlampe	Kamerastatus
Lyser grønt	Fokus låst.
Blinker grønt	Varsel for uskarphet, fokus eller eksponering. Bilde kan tas.
Blinker grønt og oransje	Lagrer bilder. Flere bilder kan tas.
Lyser oransje	Lagrer bilder. Ingen flere bilder kan tas på nåværende tidspunkt.
Blinker oransje	Blits lader; blitsen vil ikke avfyres når et bilde tas.
Blinker rødt	Objektiv- eller minnefeil.

♦ Advarsler kan også vises på displayet (🗨 141).

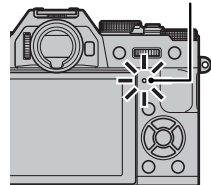

**Kameravisninger**

Følgende indikeringer kan vises under opptak og avspilling. I beskrivelsen som følger er alle tilgjengelige indikatorer vist i illustrasjonsøymed; indikatorene som faktisk vises, varierer med kamerainnstillingene. Vær oppmerksom på at LCD-skjermen og den elektroniske søkeren har forskjellige sideforhold.

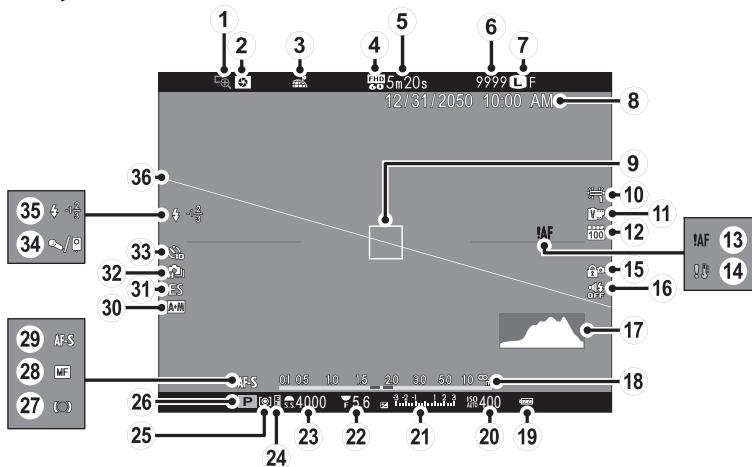
**■ Opptak: Søker/LCD-skjerm**



① Fokussjekk .....	72	⑭ Temperaturadvarsel.....	143	⑳ Opptaksmodus .....	50
② Forhåndsvisning av dybdeskarphet .....	53	⑮ Kontroll-lås .....	3	㉑ Fokusindikator .....	72
③ Nedlastningsstatus for posisjonsdata .....	113	⑯ Lyd av/blits av-indikator .....	106	㉒ Manuell fokusindikator .....	72
④ Film-modus .....	97	⑰ Histogram.....	29	㉓ Fokusfunksjon.....	71
⑤ Gjenstående tid .....	37	⑱ Avstandsindikator.....	71	㉔ AF+MF indikator .....	92
⑥ Antall tilgjengelige bilder.....	144	⑲ Batterinivå.....	22	㉕ Lukkertype.....	99
⑦ Bildekvalitet og bildestørrelse .....	94	㉚ Følsomhet.....	60	㉖ Kontinuerlig modus.....	66
⑧ Dato og klokkeslett.....	23, 24	㉛ Eksponeringskompensasjons-/ eksponeringsindikator .....	54, 62	㉗ Selvttløserindikator .....	57
⑨ Fokusramme.....	81	㉜ Blønderåpning.....	51, 53, 54	㉘ Mikrofon/fjernløser .....	38, 79, 97
⑩ Hvitbalanse.....	58	㉝ Lukkerhast.....	51, 52, 54	㉙ Blitsmodus.....	47
⑪ Filmsimulering .....	46	㉞ AE låseindikator.....	81	Blitskompensasjon .....	97
⑫ Dynamisk omfang .....	94	㉟ Lysmåling.....	63	㉚ Virtuell horisont.....	29
⑬ Fokusadvarsel .....	7, 138, 141				

### Kontrollås



Hvis du trykker på en låst kontroll, (☰ 3) vises et  ikon.

## ■ Avspilling

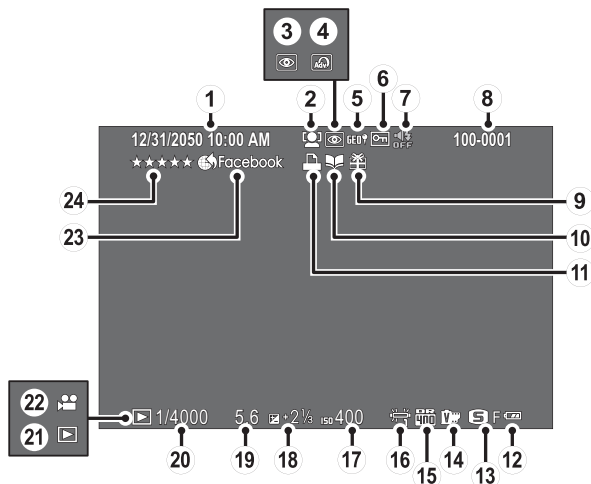

① Dato og klokkeslett .....	23, 24	⑨ Gavebilde .....	32	⑰ Følsomhet .....	60
② Intelligent ansiktsoppdagingsindikator .....	92	⑩ Fotobokhjelpindikator .....	89	⑱ Avspøringskompensasjon .....	62
③ Indikator for fjerning av røde øyne .....	102	⑪ DPOF-utskriftsindikator .....	125	⑲ Blenderåpning .....	51, 53, 54
④ Avansert filter .....	67	⑫ Batterinivå .....	94	⑳ Lukkertid .....	51, 52, 54
⑤ Posisjonsdata .....	113	⑬ Bildestørrelse/Kvalitet .....	22	㉑ Avspilningsmodusindikator .....	32
⑥ Beskyttet bilde .....	101	⑭ Filmsimulering .....	46	㉒ Filmikon .....	39
⑦ Lyd av/blits av-indikator .....	106	⑮ Dynamisk omfang .....	94	㉓ Merke for opplasting til .....	103
⑧ Bildenummer .....	112	⑯ Hvitbalanse .....	58	㉔ Rangering .....	32

## Objektiver

Kameraet kan benyttes med objektiver med FUJIFILM X-fatning.

### Objektivets deler

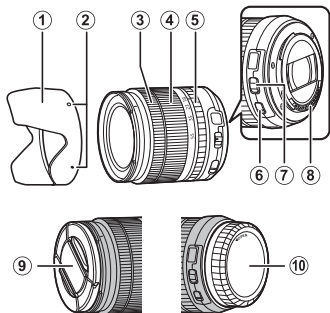

- ① Solblender
- ② Festemerker
- ③ Fokusring
- ④ Zoomring
- ⑤ Blenderring
- ⑥ O.I.S.-bryter
- ⑦ Bryter for blenderåpningsfunksjon
- ⑧ Objektivets signalkontakter
- ⑨ Fremre objektivdeksel
- ⑩ Bakre objektivdeksel

### Fjerning av dekslene

Fjern dekslene som vist.

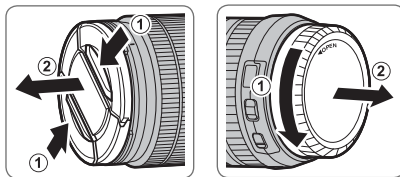

- ① Objektivdekslene kan være forskjellige fra de som vises.

### Festing av solblenderen

Når solblenderen er montert, reduserer den blenden-  
de lys og beskytter det fremre objektivelementet.

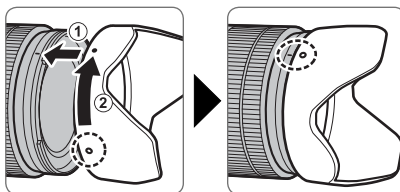

**Objektiver med blenderringer**

Ved andre innstillinger enn **A** kan du justere blenderåpningen ved å dreie på objektivets blenderring (eksponeringsmodusene **A** og **M**).

Blenderring

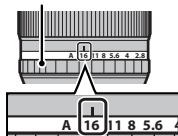
**Bryteren for blenderåpningsfunksjon**

Hvis objektivet har en bryter for blenderåpningsfunksjon, kan blenderåpningen justeres manuelt ved å skyve bryteren til  og rotere blenderringen.

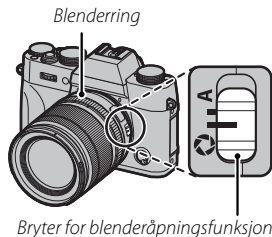

- ❗ Når blenderringen er stilt inn på **A**, dreier du bakre kommandohjul for å justere blenderåpningen.

**Objektiver uten blenderringer**

Metoden som brukes til å justere blenderåpningen kan bestemmes med alternativet  **BLENDERINNST.** (📖 98) i opptaksmenyen. Når et annet alternativ enn **AUTO** er valgt, kan blenderåpningen justeres med det bakre kommandohjulet.

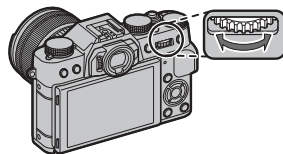

- ❖ Med standardinnstillingene justeres blenderåpningen med det bakre kommandohjulet, men funksjonen kan tildeles til det fremre kommandohjulet ved bruk av alternativet  **KNP/HJUL-INNSTILLINGER > KOMMANDOHJULINNST.** i oppsettsmenyen.

### **Objektiver med O.I.S.- bryter**

Dersom objektivet støtter optisk bildestabilisering (O.I.S.), kan du velge bildestabiliseringsmodus i kameramenyene. For å aktivere bildestabilisering, skyv O.I.S.-bryteren til **ON** (På).

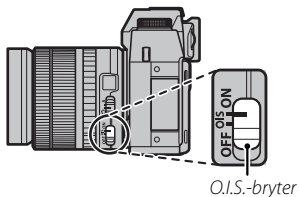

### **Objektiver med manuell fokusering**

Skyv fokuseringen forover for autofocus.

For manuell fokusering, skyv fokuseringen bakover og drei den mens du kontrollerer resultatet i kameradisplayet. Fokusavstandsindikatoren og dybdeskarphetsindikatoren kan brukes for å bistå manuell fokusering. Merk at manuell fokusering kanskje ikke er tilgjengelig i alle opptaksmodi.

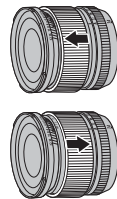

**Før du starter**

#### **Dybdeskarphetsindikatoren**

Dybdeskarphetsindikatoren viser den omtrentlige dybdeskarpheten (avstanden foran og bak fokuspunktet som ser ut til å være i fokus).



- ⓘ Kameraet viser ikke fokusavstanden når objektivet er i manuell fokusfunksjon.

# Første trinn

## Feste bærestroppen

Fest klypene til kameraet, og fest deretter stroppen.

### 1 Åpne en klype.

Bruk verktøyet for festing av klyper for å åpne en klype. Se til at verktøyet og klypen er orientert som vist.

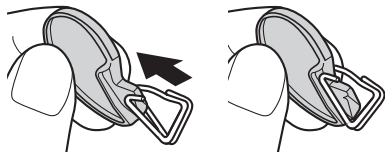

Ⓛ Oppbevar verktøyet på et trygt sted. Du trenger det til å åpne klypene når du vil fjerne stroppen.

### 2 Plasser klypen på et festeøyre.

Hekt festeøyet klypens åpning. Fjern verktøyet mens du bruker den andre hånden til å holde klypen på plass.

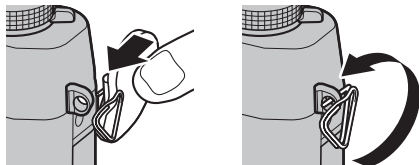

### 3 Trekk klypen gjennom festeøyet.

Roter klypen hele veien gjennom festeøyet til den lukker seg med et klikk.

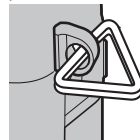

### 4 Fest et beskyttelsesdeksel.

Legg beskyttelsesdekselet over festeøyet som vist, med dekselets svarte side mot kameraet. Gjenta trinn 1–4 for det andre festeøyet.

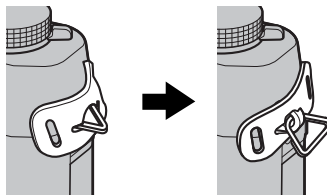

## 5 Sett i stroppen.

Sett inn stroppen gjennom et beskyttelsesdeksel og en klype.

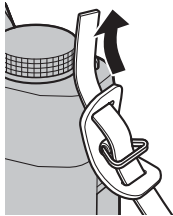

## 6 Fest stroppen.

Fest stroppen som vist. Gjenta trinn 5–6 for det andre festeøyet.

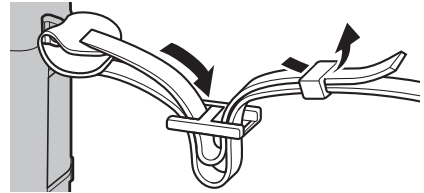

- ⓘ Sørg for at stroppen er riktig festet for å unngå å miste kameraet.

## Feste et objektiv

Objektiver festes som beskrevet nedenfor.

① Pass på at det ikke kommer støv inn i kameraet når du setter på eller tar av et objektiv.

### 1 Fjern kamerahusdekslet og det bakre objektivdekslet.

Fjern dekslet fra kamerahuset og objektivets bakre deksel.

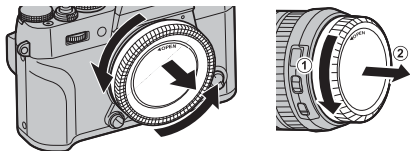

① Berør ikke kameraets indre deler.

### 2 Monter objektivet.

Sett objektivet i fatningen, pass sammen merket på objektivet med merket på kameraet, og vri deretter objektivet til det klikker på plass.

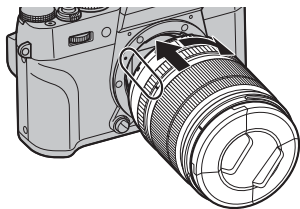

① Trykk ikke på objektivets utløserknapp mens du fester objektivet.

### Fjerne objektiver

For å fjerne objektivet må du slå av kameraet, deretter trykke på objektivets utløserknapp og vri objektivet som vist.

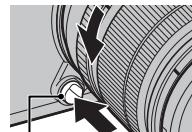

Objektivets utløserknapp

① For å forhindre at støv samler seg på objektivet eller på insiden av kameraet, må du sette på objektivdekslene og kamerahusdekslet når objektivet ikke er på plass.

### Objektiver og annet ekstrautstyr

Kameraet kan benyttes sammen med objektiver med FUJIFILM X-fatning, og annet ekstrautstyr listet opp på side 130.



## Lade batteriet

Batteriet er ikke ladet fra fabrikk. Før du bruker batteriet, må du lade det i den medfølgende batteriladeren.

### 1 Sett batteriet i batteriladeren.

Lad batteriet i den medfølgende batteriladeren, slik som vist.

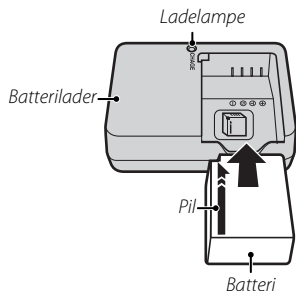

Kameraet bruker et NP-W126 oppladbart batteri.

- Den medfølgende vekselstrømledningen er utelukkende for bruk sammen med den medfølgende batteriladeren. Ikke bruk den medfølgende laderen med andre kabler eller den medfølgende kablen med andre enheter.

### 2 Sett inn laderen.

Koble laderen til en veggkontakt innendørs. Ladeindikatoren tennes.

#### Ladeindikatoren

Ladeindikatoren viser batteriets ladestatus som følger:

Ladeindikator	Batteristatus	Tiltak
Av	Batteriet er ikke satt inn.	Sett inn batteriet.
	Batteriet er helt oppladet.	Ta ut batteriet.
På	Batteriet lades.	—
Blinker	Batterifeil.	Kople fra laderen og ta ut batteriet.

### 3 Lad batteriet.

Ta ut batteriet når ladingen er fullført. Se spesifikasjonene (150) for ladetider (merk at ladetiden øker ved lave temperaturer).

- ⓘ Kople fra laderen når den ikke er i bruk.

## Sette inn batteriet og et minnekort

Kameraet har ikke noe internminne. Fotografier lagres i stedet på et separat SD-, SDHC- eller SDXC-minnekort (selges separat). Etter at batteriet er ladet opp, sett inn batteriet og minnekortet som beskrevet nedenfor.

### 1 Åpne dekslet til batterikammeret.

Skyv batterikammerets lås som vist og åpne dekslet til batterikammeret.

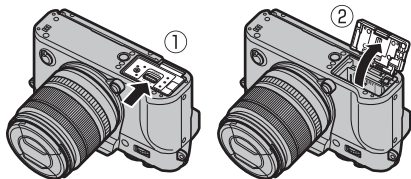

- ① Ikke åpne dekslet til batterikammeret når kameraet er slått på. Dersom denne forhåndsregelen ikke blir fulgt, kan bildefilene eller minnekortene bli skadet.
- ② Ikke bruk overdreven kraft når du åpner/lukker batteridekslet.

### 2 Sett inn batteriet.

Bruk batteriet til å presse låsen til den ene siden. Sett inn batterikontaktene først i retningen som pilen viser. Kontroller at batteriet er trygt festet.

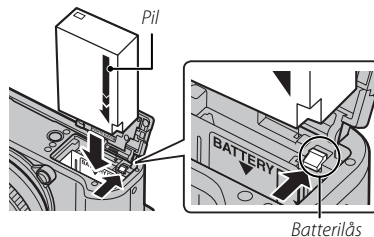

- ① Sett inn batteriet i retningen som vises. **Ikke bruk makt og forsøk heller ikke å sette inn batteriet opp ned eller bakvendt.** Batteriet vil i riktig retning gli lett inn i batterisporet.

**3** Sett inn minnekortet.

Hold minnekortet i retningen som vises, og skyv det inn til det klikker på plass bakerst i sporet.

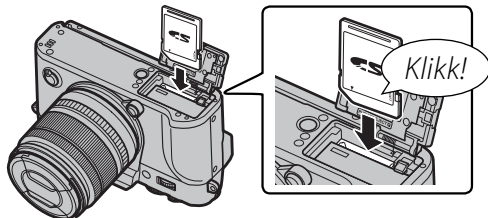

① Pass på at kortet er i riktig retning; ikke sett det inn skjevt eller bruk makt.

① SD/SDHC/SDXC-minnekort kan låses slik at man ikke kan formatere kortet eller lagre eller slette bilder. Før du setter inn et minnekort, skyv skrivesperren til ulåst posisjon.

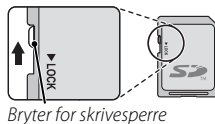
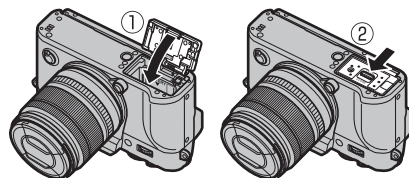
**4** Lukk dekslet til batterikammeret.

### Fjerne batteriet og minnekortet

Før du fjerner batteriet eller minnekortet, *slå av kameraet* og åpne dekslet til batterikammeret.

For å fjerne batteriet, press batterilåsen til siden og la batteriet gli ut av kameraet som vist.

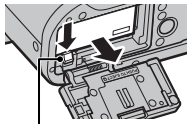

Batterilås

For å fjerne minnekortet, trykk det inn og slipp det sakte ut. Kortet kan nå fjernes for hånd. Når du tar ut et minnekort, kan kortet komme for raskt ut av sporet. Bruk fingeren til å holde det igjen og slipp så kortet forsiktig ut.

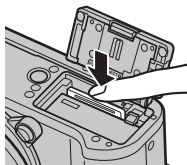

### Batterier

- Fjern skitt fra batteripolene med en ren, tørr klut. Hvis du ikke etterfølger denne forhåndsregelen kan det forhindre at batteriet lades.
- Ikke sett på klistremerker eller andre ting på batteriet. Hvis du ikke etterfølger denne forhåndsregelen kan det bli umulig å ta batteriet ut av kameraet.
- Ikke kortslutt batteripolene. Batteriet kan bli overopphetet.
- Les advarslene i "Batteriet og strømtilførselen" (iv).
- Bruk bare batteriladere som er beregnet til dette batteriet. Hvis du ikke etterfølger denne forhåndsregelen kan det føre til feifunksjon i produktet.
- Ikke fjern etikettene fra batteriet eller forsøk å dele eller ta av det ytre dekslet.
- Batteriet taper gradvis ladningen når det ikke er i bruk. Lad batteriet en eller to dager før bruk.

## ■ Kompatible minnekort



SD-, SDHC- og SDXC-minnekort fra FUJIFILM og SanDisk er godkjente for bruk med kameraet. Du finner en komplett liste over godkjente minnekort på [http://www.fujifilm.com/support/digital\\_cameras/compatibility/](http://www.fujifilm.com/support/digital_cameras/compatibility/). Driften garanteres ikke med andre kort. Kameraet kan ikke brukes med **xD-Picture Card** eller **MultiMedia-Card (MMC)** utstyr.

### ① Minnekort

- *Ikke slå av kameraet eller ta ut minnekortet mens minnekortet formateres, eller mens data registreres på eller slettes fra kortet.* Hvis denne forholdsregelen ikke etterfølges, kan det skade kortet.
- Formater minnekort før førstegangs bruk, og formater alle minnekort på nytt etter at du har brukt dem i en datamaskin eller annen enhet. Se side 114 for mer informasjon om formatering av minnekort.
- Minnekort er små og kan svelges; hold dem utenfor barns rekkevidde. Kontakt lege umiddelbart hvis barn svelger minnekort.
- miniSD- eller microSD-adaptore som er større eller mindre enn SD/SDHC/SDXC-kortenes standarddimensjoner støttes kanskje ikke ut normalt. Dersom kortet ikke støttes ut, må du ta med kameraet til en autorisert servicerepresentant. Ikke ta ut kortet med makt.
- Ikke sett merkelapper på minnekortene. Flassende merkelapper kan føre til funksjonsfeil.
- Filmopptak kan bli avbrutt med noen typer SD/SDHC/SDXC-minnekort. Bruk et **CLASS10**-kort eller bedre for filmer og seriefotografering.
- Formatering av minnekort i kameraet lager en mappe der bildene lagres. Ikke endre navn på eller slett denne mappen. Bruk heller ikke en datamaskin eller en annen enhet til å endre, slette eller endre navn på bildefilene. Bruk alltid kameraet til å slette bilder; før du redigerer eller omdøper filer, bør du kopiere dem til en datamaskin og redigere eller døpe om kopiene, ikke originalene. Å gi filene i kameraet nye navn kan føre til problemer under avspilling.

## Slå kameraet på og av



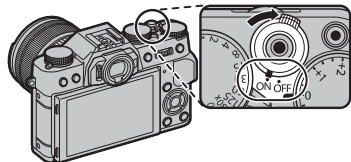

Drei **ON/OFF**-bryteren til **ON** for å slå på kameraet. Velg **OFF** for å slå av kameraet.

- Trykk på -knappen for å starte avspillingen. Trykk utløseren halvveis ned for å gå tilbake til opptaksmodus.
  - Kameraet slår seg automatisk av hvis ingen operasjoner utføres i tidsrommet angitt i menyen  **STRØMSTYRING** > **AUTOM. AVSLÅING** (111). For å aktivere kameraet på nytt hvis det har slått seg av automatisk, trykk utløseren halvveis ned eller still **ON/OFF**-bryteren på **OFF** og så tilbake på **ON**.
  - For mer informasjon om oppstartalternativer, se side 111.
- ⓘ Fingeravtrykk og andre merker på objektivlinsen eller søkeren innvirke på bildene eller visningen gjennom søkeren. Hold objektivlinsen og søkeren rene.



### Batterinivå

Etter at du har skrudd på kameraet, sjekk batterinivået på displayet.

Indikator	Beskrivelse
 (hvitt)	Batteriet er delvis utladet.
 (hvitt)	Batteriet er mer enn halvveis utladet.
 (rødt)	Lavt batterinivå. Lad så snart som mulig.
 (blinker rødt)	Batteriet er utladet. Slå av kameraet og lad batteriet på nytt.



# Grunnleggende innstilling

En dialogboks for språkvalg vises første gang kameraet slås på.

## 1 Velg et språk.



Marker et språk og trykk på **MENU/OK**.

- Trykk på **DISP/BACK** for å hoppe over trinnet. De trinnene du hopper over vil bli vist neste gang kameraet slås på.

## 2 Still inn dato og tid.



Trykk velgeren mot venstre eller høyre for å markere år, måned, dag, time eller minutt og trykk opp eller ned for å endre. Marker datoformat og trykk velgeren opp eller ned for å endre visningsrekkefølgen for år, måned og dag. Trykk på **MENU/OK** for å gå til opptaksmodus når innstillingene er ferdige.



- Hvis batteriet fjernes i lengre tid, vil kameraklokken bli nullstilt, og språkvalgdialogen vises når kameraet slås på.



## **Endre grunnleggende innstillinger**

For å endre språket eller nullstille klokken:

### **1 Vis ønsket alternativ.**

Vis oppsettsmenyen, og velg  言語/LANG. for å endre språket, eller  DATO/TID for å nullstille klokken ( 105).

### **2 Juster innstillingene.**

For å velge et språk markerer du ønsket alternativ og trykker på **MENU/OK**. For å stille inn klokken trykker du valgknappen mot venstre eller høyre for å markere år, måned, dag, time eller minutt, eller trykk opp eller ned for å endre, trykk deretter på **MENU/OK** med en gang klokken har blitt stilt slik du ønsker.



## Displayinnstillinger

Kameraet er utrustet med en elektronisk søker (EVF) og en LCD-skjerm.

### Velge en visning

Trykk på **VIEW**-knappen for å bla gjennom visningene som vist nedenfor.

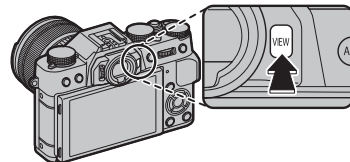

Første trinn

 **ØYESENS**: Automatisk valg av visning med øyesensoren

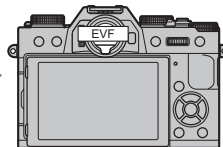
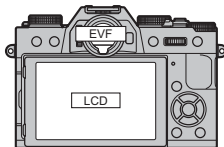

**KUN EVF**: Kun søker

**KUN EVF +** : Kun søker; øyesensoren slår visningen på eller av

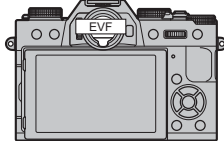

**KUN LCD**: Kun LCD-skjerm

### Øyesensoren

Øyesensoren slår søkeren på når du legger øyet mot søkeren og slår den av når du tar øyet vekk (merk at øyesensoren kan reagere på andre gjenstander enn øyet ditt eller på lys som skinner direkte på sensoren). Dersom automatisk valg av visning er valgt, slås LCD-skjermen på når søkeren slår seg av.

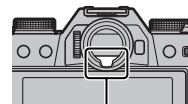

Øyesensor

### Søkervisningen

Når **PÅ** er valgt for **SKJERMOPPSETT** > **AU-TOROT. EVF-VISN.** i oppsettsmenyen (📖 108), dreies indikatorene i søkeren automatisk for å passe til kameraretningen.

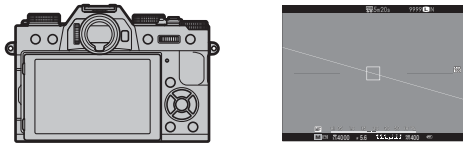

↙ Retning endret fra "liggende" til "stående"

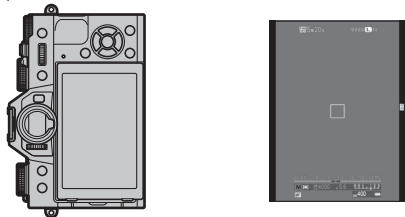

① LCD-skjermens visning påvirkes ikke.

### Fokusere søkeren

Kameraet er utstyrt med diopterjustering i omfanget  $-4$  til  $+2$  m<sup>-1</sup> for å kunne tilpasses individuelle synsforskjeller. Roter diopterjusteringskontrollen til søkervisningen er i skarp fokus.

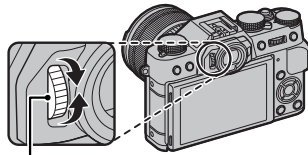

Diopterjusteringskontroll

### Justere displayets lysstyrke

Søkerens og LCD-skjermens lysstyrke og nyanse kan justeres ved å benytte alternativene under **SKJERMOPPSETT** i oppsettsmenyen. Velg **EVF-LYSSTYRKE** eller **EVF-FARGE** for å justere søkerens lysstyrke eller nyanse (📖 108), **LCD-LYSSTYRKE** eller **LCD-FARGE** for å gjøre det samme på LCD-skjermen (📖 108).

## DISP/BACK-knappen

DISP/BACK-knappen kontrollerer visning av indikatorene i søkeren og på LCD-skjermen.

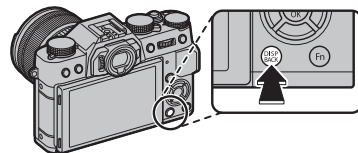

### ■ Søker: Opptak

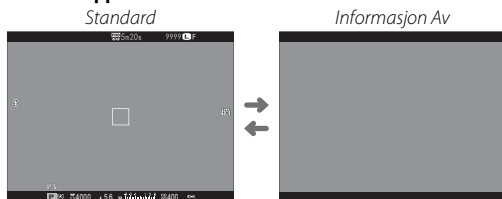

### ■ LCD-skjerm: Opptak

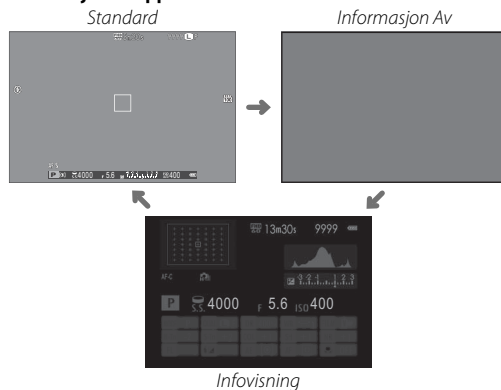

## ■ Tilpasse standarddisplayet

For å velge elementene som skal vises i standarddisplayet:

### 1 Vis standardindikatorer.

Trykk på **DISP/BACK**-knappen til standardindikatorene vises.

### 2 Velg TILPASSET BILDE INNST.

Velg  **SKJERMOPPSETT > TILPASSET BILDE INNST** i oppsettsmenyen.

### 3 Velg elementer.

Marker elementer og trykk på **MENU/OK** for å velge eller velge bort.

- INNRAMMINGSGUIDE (📖 109)
- ELEKTRONISK NIVÅ (📖 29)
- FOKUSOMRÅDE
- AF AVSTANDSINDIKATOR
- MF AVSTANDSMÅLER
- HISTOGRAM
- OPPTAKSMODUS
- APERT./LUK.HAST./ISO
- INFORMASJONSBAGGRUNN
- EKSP. KOMPENSASJON
- FOKUSMODUS
- LYSMÅLING
- LUKKERTYPE
- BLITS
- KONTINJERLIG-MODUS
- DOBBEL BS-MODUS
- HVITBALANSE
- FILMSIMULERING
- DYNAMISK OMFANG
- ANTALL BILDER IGJEN
- BILDESTR./KVALITET
- FILM-MODUS OG OPPTAKSTID
- BATTERINIVÅ

### 4 Lagre endringer.

Trykk på **DISP/BACK** for å lagre endringene.

### 5 Gå ut av menyene.

Trykk på **DISP/BACK** etter behov for å gå ut av menyene og gå tilbake til opptaksdisplayet.

📌 Se side 8 for disse elementenes plasseringer på displayene.

## Virtuell horisont

Valg av **ELEKTRONISK NIVÅ** viser en virtuell horisont. Kameraet er i vater når de to linjene overlapper hverandre.

Den virtuelle horisonten kan ikke vises hvis kameralinsen peker oppover eller nedover.

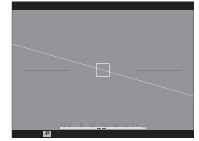

## Søker/LCD-skjerm: Avspilling

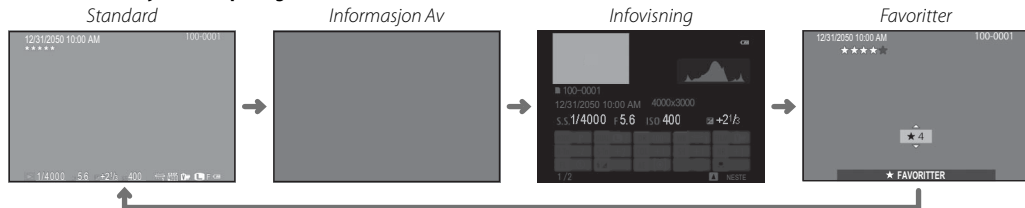

Første trinn

## Histogrammer

Histogrammer viser fordelingen av fargetoner i bildet. Lysstyrken vises på den horisontale akse, antallet piksler på den vertikale akse.

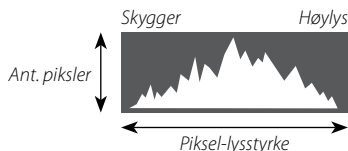

**Optimal eksponering:** Pikslene er jevnt fordelt gjennom hele toneområdet.



**Overeksponert:** Pikslene er samlet på høyre siden av grafen.



**Underekspontert:** Pikslene er samlet på venstre siden av grafen.



# Grunnleggende fotografering og gjennomsyn av bilder

## Ta fotografier

Denne delen beskriver hvordan man tar bilder ved bruk av program AE (eksponeringskontroll **P**). Se sidene 51 – 54 for informasjon om eksponeringskontroll **S**, **A** og **M** og side 50 og 55 for informasjon om alternativene som er tilgjengelig i automodus.

### 1 Tilpass innstillingene for program AE.

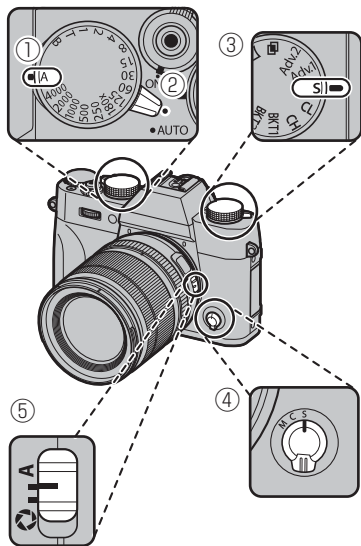

- ① **Lukkerhast.** (📖 51): Velg **A** (auto)
- ② **Automodusvelgerspak** (📖 50): Velg ●
- ③ **DRIVE-hjul** (📖 64): Velg **S** (enkeltbilde)
- ④ **Fokussfunksjon** (📖 71): Velg **S** (enkel AF)
- ⑤ **Blenderåpning** (📖 51): Velg **A** (auto)

Bekreft at **P** vises på displayet.

- 📌 Bildestabilisering (📖 98) anbefales.

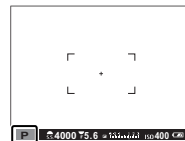

#### Q-knappen

Q-knappen kan benyttes for å kontrollere og justere kamerainnstillingene (📖 40).

## 2 Klargjør kameraet.

Hold kameraet stødig i begge hender og støtt albue-ene mot siden. Risting eller ustødige hender kan gjøre bildene dine uskarpe.



For å unngå at bilder er ute av fokus eller er for mørke (underekspnerte), hold dine fingre og andre objekter unna objektivet, blitsen og AF-følgelyset.



## 3 Komponer bildet.

### Objektiver med zoomringer

Bruk zoomringen til å komponere bildet i displayet.

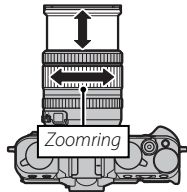

## 4 Fokuser.

Komponer bildet med motivet ditt i visningens sentrum, og trykk utløseren halvveis ned for å fokusere.



◆ Hvis motivet er dårlig belyst, kan det hende at AF-følgelyset tennes (☰ 93).

**Hvis kameraet klarer å fokusere**, piper det to ganger og området i fokus lyser grønt. Fokus og eksponering vil låses mens utløseren er trykket halvveis ned.

**Dersom kameraet ikke kan fokusere**, vil fokusrammen bli rød, **!AF** vises og fokusindikatoren blinker hvitt.

## 5 Ta bildet.

Trykk utløseren rolig resten av veien ned for å ta bildet.



## Vise bilder

### Vise bilder på fullskjerm

Bilder kan vises i søkeren eller på LCD-skjermen. Når viktige bilder skal tas, er det lurt å først ta et testbilde for å kontrollere resultatet.

For å vise bilder på fullskjerm, trykk på .

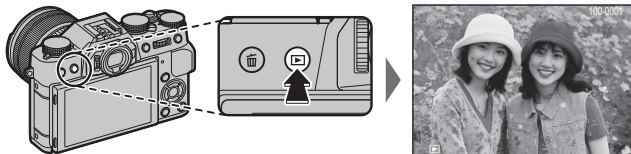

Flere bilder kan vises ved å trykke velgeren mot venstre eller høyre eller ved å vri på fremre kommandohjul. Trykk velgeren eller vri hjulet mot høyre for å vise bilder i rekkefølgen de ble tatt, eller trykk til venstre for å vise bilder i omvendt rekkefølge. Hold kommandohjulet inne for å bla fort til ønsket bilde.



- ◆ Bilder som er tatt ved bruk av andre kameraer, er markert med  ("gavebilde") ikonet for å advare om at de ikke kan vises korrekt og at avspillingszoom kanskje ikke er tilgjengelig.

### Favoritter: Rangere bilder

For å rangere nåværende bilde, trykk på **DISP/BACK** og trykk velgeren opp og ned for å velge fra null til fem stjerner.



## Vise fotoinformasjon

Visningen av fotoinformasjon endres hver gang velgeren trykkes opp.

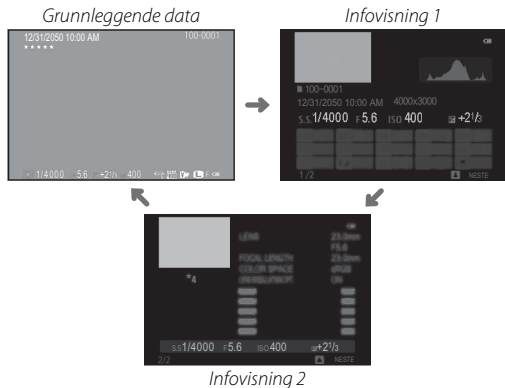

❖ Vri fremre kommandohjul for å vise andre bilder.

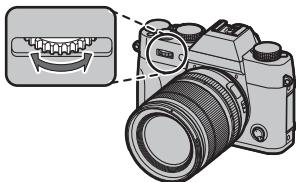

## Zoom inn på fokuspunktet

Trykk midt på bakre kommandohjul for å zoome inn på fokuspunktet.

Trykk igjen for å gå tilbake til avspilling på full skjerm.

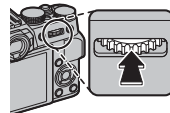

## **Avspillingszoom**

Drei bakre kommandohjul til høyre for å zoome inn på gjeldende bilde, til venstre for å zoome ut (for å vise flere bilder dreier du hjulet til venstre når bildet vises på full skjerm; 35). Når bildet zoomes inn, kan velgeren brukes for å se deler av bildet som for øyeblikket ikke vises på displayet. For å gå ut av zoom, trykk på **DISP/BACK, MENU/OK** eller midten av bakre kommandohjul.



- ◆ Maksimal zoom varierer med bildestørrelsen (94). Avspillingszoom er ikke tilgjengelig med beskårne kopier, eller kopier med endret størrelse, som er lagret med størrelsen 640.

**Visning av flere bilder samtidig**

For å endre antallet bilder som vises samtidig, dreier du det bakre kommandohjulet til venstre når et bilde vises på full skjerm.

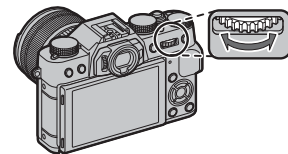

*Drei til venstre for å vise flere bilder.*





*Drei til høyre for å vise færre bilder.*

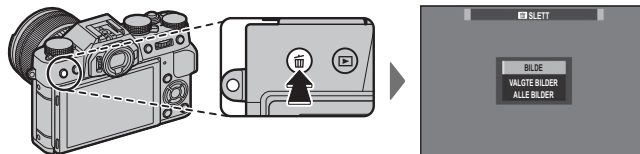

Bruk velgeren til å markere bilder og trykk på **MENU/OK** for å vise det markerte bildet på fullskjerm (for å zoome inn på valgt bilde, dreier du det bakre kommandohjulet til høyre når bildet vises på fullskjerm; 34). I ni- og hundrebilders visning, kan du trykke velgeren opp eller ned for å vise flere bilder.

## Slette bilder

For å slette enkeltbilder, flere valgte bilder eller alle bilder, trykk på  når et bilde vises i fullskjerm og velg blant alternativene nedenfor. **Vær oppmerksom på at slettede bilder ikke kan gjenopprettes. Kopier viktige bilder til en datamaskin eller en annen lagringsenhet før du fortsetter.**



Alternativ	Beskrivelse
<b>BILDE</b>	Trykk velgeren til høyre eller venstre for å bla gjennom bildene, og trykk på <b>MENU/OK</b> for å slette vist bilde (en bekreftelsesdialogboks vises ikke).
<b>VALGTE BILDER</b>	Marker bilder og trykk på <b>MENU/OK</b> for å velge eller velge bort (bilder i fotobøker eller fotobestillinger vises med  ). Når handlingen er fullført, trykk på <b>DISP/BACK</b> for å vise en bekreftelsesdialogboks, marker deretter <b>OK</b> og trykk på <b>MENU/OK</b> for å slette valgte bilder.
<b>ALLE BILDER</b>	En bekreftelsesdialogboks vises. Marker <b>OK</b> og trykk på <b>MENU/OK</b> for å slette alle ubeskyttede bilder. Trykker du på <b>DISP/BACK</b> avbrytes slettingen. Merk at ingen bilder som ble slettet før avbrytelsen kan gjenopprettes.

- ❖ Beskyttede bilder kan ikke slettes. Fjern beskyttelsen fra alle bilder du ønsker å slette ( 101).
- ❖ Bilder kan også slettes med  **SLETT** fra avspillingsmenyen.
- ❖ Dersom en melding vises, som sier at valgte bilder ligger i DPOF-fotobestilling, trykker du på **MENU/OK** for å slette bildene.

# Grunnleggende filmopptak og avspilling

## Ta opp filmer

Kameraet kan benyttes til å ta opp korte høydefinisjonsfilmer. Lyd tas opp i stereo via den innebygde mikrofonen. Ikke dekk til mikrofonen under opptak.

- 1 Trykk på filmopptaks (**Fn1**) knappen for å starte opptaket.

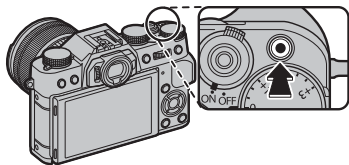

Opptaksindikator

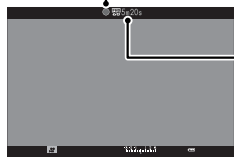

Gjenværende tid

- 2 Trykk på knappen igjen for å avslutte opptaket. Opptaket slutter automatisk når den maksimale størrelsen nås eller minnekortet er fullt.

- ◆ Zoom kan justeres mens opptaket pågår.
- ◆ Følsomhet og bildestørrelse og -frekvens kan velges ved bruk av alternativet **FILMOPPSETT** (97). Fokusmodus velger du med fokusmodusvelgeren (71); for kontinuerlig fokusjustering, velg **C**, eller velg **S** og aktiver intelligent ansiktsoppdaging (92). Intelligent ansiktsoppdaging er ikke tilgjengelig i fokusmodus **M**.
- ◆ Under opptak kan eksponeringskompensasjonen justeres med opptil  $\pm 2$  EV.
- ◆ Indikatorlampen lyser mens du tar opp film.
- ⓘ Mikrofonen kan ta opp objektivlyder og andre lyder fra kameraet under opptak.
- ⓘ Vertikale eller horisontale streker kan vises i filmer som inneholder veldig lyse motiver. Dette er normalt og angir ikke en funksjonsfeil.

### ◆ Dybdeskarpheit

Juster blenderåpningen før opptaket begynner. Velg et lavt f-tall for å myke opp bakgrunnsdetaljene.

### **Bruke en ekstern mikrofon**

Lyd kan tas opp med eksterne mikrofoner som kobles til ved bruk av støpsler på 2,5 mm i diameter, mikrofoner som krever busstrøm, kan ikke brukes. Se mikrofonens bruksanvisning for detaljer.

- ☛ Dialogen til høyre vises når en mikrofon koples til mikrofon/fjernutløser-porten. Trykk på **MENU/OK** og velg **MIK/FJERNUTLØSN.** >  **MIK.**

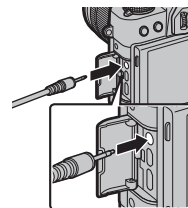

## Vise filmer

Under avspilling vises filmer som vist til høyre. Følgende handlinger kan utføres mens en film vises:

Handling	Beskrivelse
Starte/stanse avspilling	<b>Trykk velgeren ned</b> for å starte avspilling. Trykk en gang til for å ta en pause. Mens det er pause i avspillingen, kan du trykke velgeren mot venstre eller høyre for å spole tilbake eller fremover ett og ett bilde.
Avslutt avspilling	<b>Trykk velgeren opp</b> for å avslutte avspillingen.
Juster hastighet	<b>Trykk velgeren til venstre eller høyre</b> for å justere avspillingshastigheten under avspilling.
Juster volumet	<b>Trykk på MENU/OK</b> for å ta en pause i avspillingen og vise lydstyrkekontrollene. Trykk valgknappen opp eller ned for å justere lydstyrken, og trykk på <b>MENU/OK</b> igjen for å fortsette avspillingen. Lydstyrken kan også justeres ved å benytte alternativet <b>LYDOPPSETT &gt; AVSPILL.-LYDSTR</b> i oppsettsmenyen (107).



Filmikon

Fremdrift vises i visningen under avspilling.

- ⓘ Dekk ikke til høyttaleren under avspilling.
- ⓘ Lyd spilles ikke av hvis **PÅ** er valgt for **LYD OG BLITS AV** (106).

Fremdriftslinje



### Avspillingshastighet

**Trykk velgeren til venstre eller høyre** for å justere avspillingshastigheten under avspilling. Hastigheten vises ved antallet piler (▶ eller ◀).

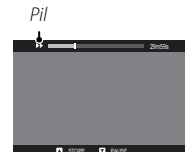

## Q (hurtigmeny) knappen

Trykk på **Q** for rask tilgang til følgende elementer. For mer informasjon om tilgjengelige alternativer, se sidene listet opp nedenfor.

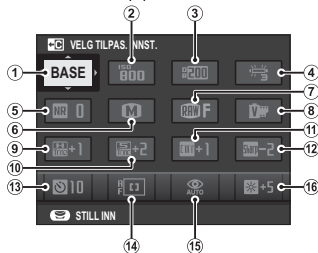

1	VELG TILPAS. INNST.	85	9	HØYLYS NIVÅ	95
2	ISO	60	10	SKYGGJE NIVÅ	95
3	DYNAMISK OMFANG	94	11	Color FARGE	95
4	WB HVITBALANSE	58	12	SKARPHET	95
5	NR STØYREDUSERING	95	13	SELVUTLØSER	57
6	BILDESTØRRELSE	94	14	AF-MODUS	74
7	BILDEKVALITET	94	15	BLITSMODUS	47
8	FILMSIMULERING	46	16	EVF/LCD-LYSSTYRKE	108

☛ **EGENDEFINERT** og **FARGETEMPERATUR** kan ikke nås ved bruk av **Q**-knappen.  
Bruk en funksjonsknapp eller opptaksmenyen.

**1** Trykk på **Q** for å vise hurtigmenyen under opptak.

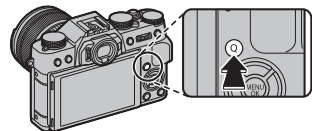

**2** Bruk velgeren til å markere elementer og vri på det bakre kommandohjulet for å endre verdi.



**3** Trykk på **Q** for å avslutte når innstillingene er fullførte.

- ☛ Alternativene som vises i hurtigmenyen, kan velges ved bruk av alternativet **KNP/HJUL-INNSTILLINGER > RED./LAGRE HURTIGMENY** i oppsettsmenyen. Alternativer for hurtigmenyredigering kan også vises ved å trykke på og holde nede **Q**-knappen (41).



## Redigere hurtigmenyen

For å velge elementene som skal vises i hurtigmenyen:

1 Trykk og hold nede **Q**-knappen under optak.

2 Gjeldende hurtigmeny vil vises; bruk velgeren til å markere elementet du ønsker å endre, og trykk på **MENU/OK**. Du vil bli gitt følgende valg av elementer å tildele den valgte posisjonen:

- |                       |                     |                     |
|-----------------------|---------------------|---------------------|
| • VELG TILPAS. INNST. | • FARGE             | • FILM-MODUS        |
| • ISO                 | • SKARPHET          | • ISO FOR FILM      |
| • DYNAMISK OMFANG     | • SELVUTLØSER       | • MIK-NIVÅJUSTERING |
| • HVITBALANSE         | • ANSIKTSOPPDAGING  | • LYD OG BLITS AV   |
| • STØYREDUSERING      | • LYSMÅLING         | • EVF/LCD-LYSSTYRKE |
| • BILDESTØRRELSE      | • AF-MODUS          | • EVF/LCD-FARGE     |
| • BILDEKVALITET       | • BLITSMODUS        | • LUKKERTYPE        |
| • FILMSIMULERING      | • BLITSKOMPENSASJON | • INGEN             |
| • HØYLYS NIVÅ         | • BILDESTAB MODE    |                     |
| • SKYGGJE NIVÅ        | • MF-HJELP          |                     |

❖ Velg **INGEN** for ikke å tildele noe alternativ til den valgte posisjonen. Når **VELG TILPAS. INNST.** er valgt, vises gjeldende innstillinger i hurtigmenyen av etiketten **BASE**.

3 Marker ønsket element, og trykk på **MENU/OK** for å tildele den til den valgte posisjonen.

❖ Hurtigmenyen kan også redigeres ved bruk av alternativet **KNP/HJUL-INNSTILLINGER > RED./LAGRE HURTIGMENY** i oppsettsmenyen (📖 110).



## Fn (funksjons)-knappene

Rollene som de syv funksjonsknappene skal ha, kan velges ved bruk av alternativet

**KNP/HJUL-INNSTILLINGER** i oppsettsmenyen (📖 110) eller ved at du trykker og holder nede **DISP/BACK**-knappen og velger en knapp i menyen som vises til høyre. Tilgjengelige alternativer inkluderer:

- BKT/Adv.-INNST. (📖 45, 98)
- FORHÅNDSVISNING FELTDYBDE (📖 53)
- ISO (📖 60)
- SELVUTLØSER (📖 57)
- BILDESTØRRELSE (📖 94)
- BILDEKVALITET (📖 94)
- DYNAMISK OMFANG (📖 94)
- FILMSIMULERING (📖 46)
- HVITBALANSE (📖 58)
- LYSMÅLING (📖 63)
- AF-MODUS (📖 44, 74)
- FOKUSOMRÅDE (📖 49, 75)
- BLITSMODUS (📖 47)
- BLITSKOMPENSASJON (📖 97)
- VELG TILPAS. INNST. (📖 85)
- FILM (📖 37, 44)
- ANSIKTSOPPDAGING (📖 92)
- RAW (📖 83)
- BLENDERINNST. (📖 98)
- TRÅDLØS KOMMUNIK. (📖 49, 118)
- LUKKERTYPE (📖 99)
- F.VIS EKS. M. MOD. (📖 108)
- FORHÅNDSVIS BILDEEFFEKT (📖 109)
- INGEN

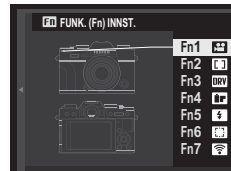

For å deaktivere den valgte knappen velger du **INGEN**.

Alternativenes standardinnstillinger vises nedenfor:

#### Fn1-knapp

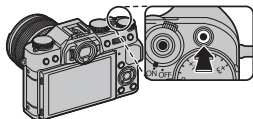

Filmopptak (☞ 37, 44)

#### Fn2-knapp

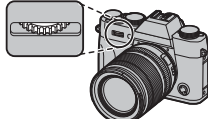

AF-modus (☞ 44, 74)

#### Fn3-knapp

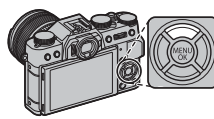

Alternative eksponeringer og  
avanserte filtre (☞ 45)

#### Fn4-knapp

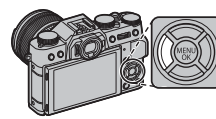

Filmsimulering (☞ 46)

#### Fn5-knapp

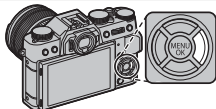

Blitsfunksjon (☞ 47)

#### Fn6-knapp

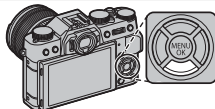

Valg av fokusramme  
(☞ 49, 75)

#### Fn7-knapp

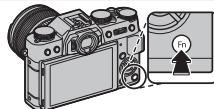

Trådløse alternativer (☞ 49, 118)

☛ Du kan også vise alternativer for en av funksjonsknappene ved å trykke og holde knappen.

#### Fn1-knappen

For å unngå utilsiktet bruk av **Fn1**-knappen ved bruk av eksponeringskompensasjonshjulet, er den tilordnede funksjonen (som standard, filmopptak) kun tilgjengelig når du trykker og holder inne knappen. Nye funksjoner kan ikke tildeles ved å trykke og holde inne knappen. For å tildele en ny funksjon til **Fn1**-knappen, trykk og hold inne **DISP/BACK**-knappen (☞ 42) eller bruk **KNP/HJUL-INNSTILLINGER** i oppsettsmenyen (☞ 110).

## Standardroller

Følgende avsnitt beskriver standardrollene som er tildelt funksjonsknappene (**Fn1–Fn7**).

### **Filmopptak (Fn1)**

Trykk på knappen for å starte eller stanse filmopptak (📖 37).

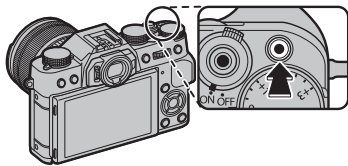

### **AF-modus (Fn2)**

Velg AF-modus som fokusmodus **S** eller **C**.

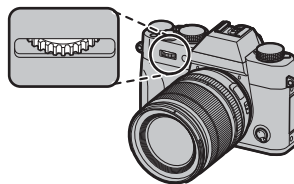

- ☛ Valg av AF-modus kan også nås med alternativet **AF AUTOFOKUSINNST.** i opptaksmenyen (📖 91).

## **Alternative eksponeringer og avanserte filtre (Fn3)**

Knapper som har fått tildelt denne rollen, kan brukes til å velge alternativer for alternative eksponeringer eller avanserte filtre.

- ☛ Du kan også få tilgang til alternativer for alternative eksponeringer og avanserte filtre i opptaksmenyen (📖 98).

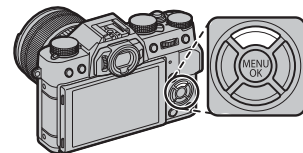

### ■ Alternative eksponeringer

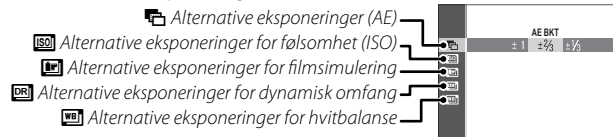

Når **DRIVE**-hjulet dreies til **BKT1** eller **BKT2**, kan du vise alternativene for alternativ eksponering ved at trykke på knappen (📖 65). Trykk velgeren opp eller ned for å velge en type for alternative eksponeringer; om nødvendig kan du deretter trykke velgeren til venstre eller høyre for å velge en mengde for alternative eksponeringer.

### ■ Avanserte filtre

Når **DRIVE**-hjulet dreies til **Adv.1** eller **Adv.2.**, kan du vise alternativene for avanserte filtre ved at trykke på knappen (📖 67). Trykk velgeren opp eller ned for å velge ønsket filter.

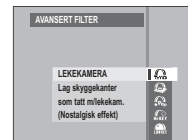

**Filmsimulering (Fn4)**

Simuler effektene av forskjellige typer film, inkludert svart-hvitt (med eller uten fargefilter). Trykk på funksjonsknappen for å vise alternativene som vises nedenfor, trykk deretter velgeren opp eller ned for å markere et alternativ og trykk på **MENU/OK** for å velge.

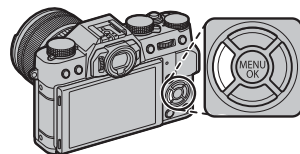

Alternativ	Beskrivelse
(PROVIA/STANDARD)	Standard reproduksjon av farger. Passer til et stort utvalg av motiver, fra portretter til landskap.
(Velvia/LEVENDE)	En høykontrastpalett med mettede farger, som passer til naturbilder.
(ASTIA/MYK)	Forbedrer fargetonene for hudnyanser i portretter samtidig som klare blåfarger beholdes hos himmel i dagslys. Anbefales for utendørs portrettfotografering.
(CLASSIC CHROME)	Myk farge og forbedret skyggekontrast for et rolig uttrykk.
(PRO Neg. Hi)	Gir litt bedre kontrast enn  (PRO Neg. Std). Anbefales for utendørs portrettfotografering.
(PRO Neg. Std)	En palett med myke toner. Disse fargetonene gir bedre fargetoner i huden, og er et godt valg for portrettfotografering i studio.
(MONOKROM)	Tar bilder i standard svart/hvitt.
(MONOKROM+Ye FILTER)	Ta sort/hvitt-bilder med litt økt kontrast. Denne innstillingen toner også ned lysstyrken til himmelen noe.
(MONOKROM+R-FILTER)	Ta sort/hvitt-bilder med økt kontrast. Denne innstillingen toner også ned lysstyrken til himmelen.
(MONOKROM+G-FILTER)	Gjør hudfarger i sort-hvitt bilder mykere.
(SEPIA)	Tar bilder i sepia.

- ◆ Filmsimuleringsalternativene kan kombineres med tone- og skarphetsinnstillinger (📖 95).
- ◆ Du kan også få tilgang til filmsimuleringsalternativene fra opptaksmenyen (📖 94).

## Blitsmodus (Fn5)

Bruk den innebygde blitsen til å gi ytterligere lys når du tar bilder om natten eller innendørs i lite lys.

- 1 Trykk på  spaken som vist for å heve blitsen.

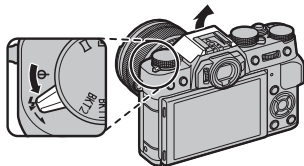

- 1 Vær forsiktig så du ikke skader deg på kantene av den hevede blitsen.

- 2 Trykk på funksjonsknappen for å vise følgende alternativer, bruk deretter velgeren til å markere et alternativ og trykk på **MENU/OK** for å velge.

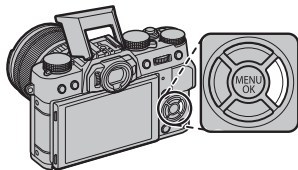

Modus	Beskrivelse
 <b>AUTO</b> (AUTOMATISK BLITS)/  (RØDØYEREDUKSJON)*	Blitsen avfyres ved behov. Anbefales i de fleste situasjoner.
 (TVUNGEN BLITS)/  (TVUNGEN BLITS)*	Blitsen avfyres hver gang du tar et bilde. Bruk denne for motiver i motlys, eller for naturlige farger når du tar bilder i skarpt lys.
 (LANGSOM SYNK)/  (RØDØYERED. & LS)*	Få med både hovedmotivet og bakgrunnen selv i svak belysning (merk at skarpt belyste scener kan bli overeksponert).
 (2. GARDINSYNK./  (2. GARDINSYNK.)*	Blitsen avfyres rett før lukkeren lukkes.
 (KOMMANDØR)	Den innebygde blitsen kan brukes til å styre eksterne blitsenheter (ekstrautstyr).
 (ALDRI BLITS)	Blitsen avfyres ikke selv når belysningen er svak. Et stativ anbefales.

\* Fjerning av røde øyne er tilgjengelig i disse funksjonene når intelligent ansiktsoppdaging er aktiv (92) og fjerning av røde øyne er på (97). Fjerning av røde øyne reduserer "røde øyne"-effekten som forårsakes av at lys fra blitsen reflekteres fra motivets netthinne som vist i illustrasjonen til høyre.



- ① Avhengig av avstanden til motivet, vil noen objekter kaste skygger i bilder som er tatt med blits.
- ⚡ Blitsalternativer kan også nås med alternativet **⚡ BLITS INNSTILLINGER** i opptaksmenyen (📖 97).
- ⚡ Hvis blitsen senkes, slås blitsen av (🔇) og forhindrer at den avfyres selv når motivet er dårlig belyst; bruk av stativ anbefales. Senk blitsen når blitsfotografering er forbudt eller for å fange naturlig lys under dunkle lysforhold. Vi anbefaler også at du senker blitsen når kameraet er av.
- ⚡ Dersom ⚡ vises når utløseren trykkes halvveis ned, vil blitsen avfyres når bildet tas.
- ⚡ Med unntak av i kommandørmodus kan blitsen utløses opptil flere ganger i hvert enkelt bilde. Ikke flytt kameraet før bildet er tatt.

### ⚡ Blitssynkroniseringshastighet

Blitsen vil synkroniseres med lukkeren ved en lukkertid på 1/60 s eller lengre.

### ⚡ Eksterne blitsenheter

Kameraet kan også brukes med eksterne FUJIFILM-blitsenheter (ekstrautstyr) festet i blitsskoen. Ikke bruk tredjeparts blitsenheter som legger mer enn 300 V på kameraets blitssko.

### ⚡ Blitsmodus og opptaksmodus

Tilgjengelige blitsmoduser varierer med opptaksmodusen (📖 152):

Blitsmodus	P	S	A	M	Adv.	📄	📄	SR+	📄	📄	📄	📄	📄	📄	📄	📄	📄	📄	📄	📄	📄	📄	📄	📄	📄	📄	📄	
AUTO	✓				✓	✓		✓	✓	✓		✓					✓	✓	✓	✓								✓
⚡	✓	✓	✓	✓	✓	✓		✓	✓	✓		✓					✓	✓	✓	✓						✓		✓
📄 SLOW	✓		✓		✓	✓			✓	✓																		✓
📄 SLOW	✓	✓	✓	✓	✓	✓								✓	✓													✓
📄 SLOW	✓	✓	✓	✓	✓	✓		✓	✓	✓		✓	✓				✓	✓	✓	✓	✓	✓	✓	✓	✓	✓	✓	✓
📄 SLOW	✓	✓	✓	✓	✓	✓	✓	✓	✓	✓	✓	✓	✓	✓	✓	✓	✓	✓	✓	✓	✓	✓	✓	✓	✓	✓	✓	✓

\* Trådløs fjernstyrt fotografering.



**Valg av fokusramme (Fn6)**

Trykk på knappen for å velge fokusområdet for fokusmoduser **S** og **C**. Prosedyren varierer med alternativet som er valgt for AF-modus (📖 75).

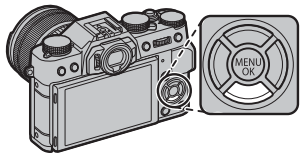

- ❖ Valg av fokusområde kan også nås med alternativet **AF AUTOFOKUSINNST.** i opptaksmenyen (📖 91).

**Trådløse alternativer (Fn7)**

Trykk på funksjonsknappen i opptaksmodus for å koble til en smarttelefon eller et nettbrett via Wi-Fi (📖 118). Når en tilkobling er etablert, kan du styre kameraet fra telefonen eller laste ned stedsdata.

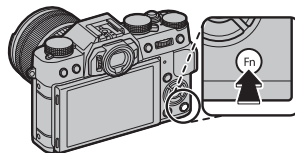

- ❖ Du kan også få tilgang til trådløse alternativer fra opptaks- og avspillingsmenyene (📖 98, 100).

# Mer om fotografering og gjennomsyn av bilder

## Modusvalg

Bruk automodusvelgerspaken til å bytte mellom manuell (**P, S, A, M**) og automodus.

### ■ P, S, A og M Moduser

Drei automodusvelgerspaken til ● for å ta bilder i **P, S, A** og **M** modus.

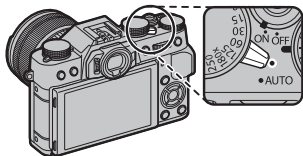

### ● Blenderåpning

Blenderåpningen kan justeres ved bruk av objektivet blenderring. Hvis objektivet ikke er utstyrt med blenderring, kan blenderåpningen justeres ved bruk av alternativet  **BLENDERINNST.** i opptaksmenyen (98). Velg et annet alternativ enn **AUTO** for å justere blenderåpningen med det bakre kommandohjulet.

### ■ Automoduser

Drei automodusvelgerspaken til **AUTO** for å la kameraet justere innstillinger slik at de passer motivet.

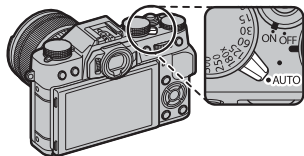

### ● Motivvalg

I automodus velger du alternativer for forskjellige motivtyper ved å dreie bakre kommandohjul eller bruke alternativet  **MOTIVPROGRAM** i opptaksmenyen.

## Velge en eksponeringsmodus

Når automodusvelgerspaken er dreid til **●**, kan du velge mellom følgende eksponeringskontroller: program AE (**P**), lukkerprioritert AE (**S**), blenderprioritert AE (**A**) og manuell (**M**).

### Program AE (P)

For å la kameraet justere både lukkerhastighet og blenderåpning for optimal eksponering, roter automodusvelgerspaken til **●** og still inn lukkertiden og blenderåpningen på **A**. **P** vil vises på displayet.

- ① Dersom motivet er utenfor kameraets lysmålings-spekter, vises "----" ved lukkertids- og blenderåpningsvisningene.

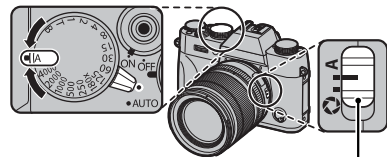

Bryter for blenderåpningsfunksjon

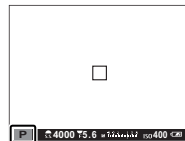

### **Programjustering**

Dersom ønskelig kan du dreie det fremre kommandohjulet for å velge andre kombinasjoner av lukkertid og blenderåpning uten å endre eksponering (programjustering). De nye verdiene for lukkertid og blenderåpning vises i gult. Programjustering er ikke tilgjengelig dersom den påmonterte blitsen støtter TTL auto, eller hvis et autoalternativ er valgt for **D-Ring DYNAMISK OMFANG** i opptaksmenyen (94). For å avbryte bytte av program, slå av kameraet.



### Lukkerprioritet AE (S)

For å justere lukkerhastigheten manuelt mens du lar kameraet velge blenderåpning for optimal eksponering, roter automodusvelgerspaken til ● og still inn blenderåpningen på **A** og bruk lukkertidshjulet. **S** vises på displayet.

- Ved andre innstillinger enn **180X** kan lukkertiden også justeres i intervaller på  $\frac{1}{3}$ EV ved å dreie det fremre kommandohjulet. Lukkertiden kan justeres selv når utløseren trykkes halvveis ned.
- ① Dersom korrekt eksponering ikke kan oppnås ved valgt lukkertid, vil blenderåpningen vises i rødt når utløseren trykkes halvveis ned. Juster lukkertiden inntil den korrekte eksponeringen er oppnådd.
- ① Dersom motivet er utenfor kameraets lysmålingspekter, vises "—" ved blenderåpningsvisningen.

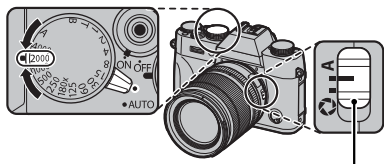

Bryter for blenderåpningsfunksjon

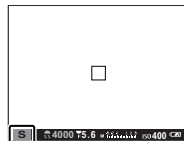

**Blender-prioritet AE (A)**

For å justere blenderåpningen manuelt mens du lar kameraet velge lukkertid for optimal eksponering, dreier du automodusvelgerspaken til **●** og dreier lukkertidshjulet til **A** og justerer blenderåpningen som ønsket. **A** vises på displayet.

- 👉 Blenderåpningen kan justeres selv når utløseren trykkes halvveis ned.
- ⓘ Dersom korrekt eksponering ikke kan oppnås ved valgt blenderåpning, vil lukkertiden vises i rødt når utløseren trykkes halvveis ned. Juster blenderåpning inntil den korrekte eksponeringen oppnås.
- ⓘ Dersom motivet er utenfor kameraets lysmålings-spekter, vises "----" ved lukkertidsvisningen.

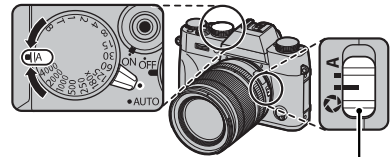

Bryter for blenderåpningsfunksjon

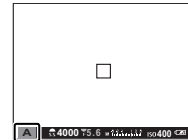
**🔍 Forhåndsvisning av dybdeskarphet**

Når **🔍 FORHÅNDSVISNING FELTDYBDE** er tildelt en funksjonsknapp (42), kan du blende ned til den valgte blenderåpningen ved å trykke på knappen og forhåndsvisse dybdeskarpheten på displayet.

Dybdeskarpheten kan også forhåndsvises ved bruk av dybdeskarphetsindikatoren i standarddisplayet. Trykk på **DISP/BACK** for å bla igjennom visningsmoduser før standard-indikatorene vises.

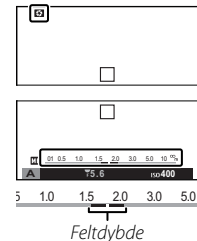

## **Manuell eksponering (M)**

Eksponering kan endres fra verdien foreslått av kameraet ved å rotere automodusvelgerspaken til ● og stille inn både lukkertid og blenderåpning på andre verdier enn **A**. **M** vil vises på displayet.

- ❖ Ved andre innstillinger enn **180X** kan lukkertiden også justeres i intervaller på  $\frac{1}{3}$ EV ved å dreie det fremre kommandohjulet.
- ❖ Den manuelle eksponeringsvisningen inkluderer en eksponeringsindikator som viser hvor mye bildet ville være under- eller overeksponert ved de nåværende innstillingene.

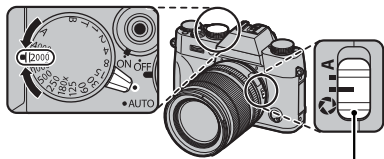

Bryter for blenderåpningsfunksjon

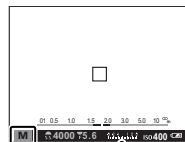

Eksponeringsindikator

### **Forhåndsvisning av eksponering**



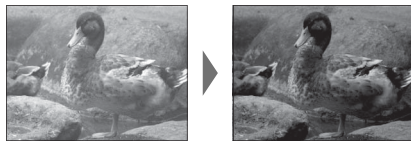











For å forhåndsvisne eksponeringen på LCD-skjermen, velg **PÅ** for  **SKJERMOPPSETT > F.VIS EKS. M. MOD.**. Velg **AV** når du bruker blitsen eller ved andre anledninger der eksponeringen kan endre seg når bildet tas.



## Velge et motivprogram

Når automodusvelgerspaken er dreid til **AUTO**, kan du dreie bakre kommandohjul for å velge mellom moditypene som er oppgitt nedenfor.

♦ Du kan også velge motivtype ved bruk av alternativet  **MOTIVPROGRAM** i opptaksmenyen.

Modus	Beskrivelse
 <b>AVANSERT SR AUTO</b>	Kameraet optimaliserer innstillingene etter hva som passer for motivet.
 <b>PORTRETT</b>	Velg dette for portretter.
 <b>OPT. PORTRETT</b>	Behandler portretter for å gi motivet en myk, naturtro hudfarge.
 <b>LANDSKAP</b>	Velg dette for bilder av bygninger og landskap i dagslys.
 <b>SPORT</b>	Velg dette alternativet når du skal fotografere motiver som beveger seg.
 <b>NATT</b>	Velg denne modusen for dårlig belyste skumrings- eller nattmotiver.
 <b>NATT (STATIV)</b>	Velg denne modusen for lange lukkertider når du fotografere om natten.
 <b>FYRVERKERI</b>	Lange lukkertider blir brukt til å fange opp det forlengede lysutbruddet fra fyrverkeri.
 <b>SOLNEDGANG</b>	Velg denne modusen for å fange opp de intense fargene i soloppganger og solnedganger.
 <b>SNØ</b>	Velg dette for klare og skarpe bilder som fanger klarheten i omgivelser dominert av hvit snø.
 <b>STRAND</b>	Velg dette for klare og skarpe bilder som fanger opp glansen på en solopplyst strand.
 <b>UNDER VANN</b>	Reduserer blåskjæret som er typisk i forbindelse med undervannsbelysning.
 <b>FEST</b>	Fang innendørs bakgrunnslys under forhold med lite lys.
 <b>BLOMSTER</b>	Gir mer fargerike og varme bilder av blomster.
 <b>TEKST</b>	Ta tydlige bilder av tekst eller tegninger på trykk.

## ■ SR+ AVANSERT SR AUTO

Motivet som er valgt av kameraet i SR+ AVANSERT SR AUTO modus, vises av et ikon på displayet.

📷 AUTO

🌄 LANDSKAP

🌃 NATT

🌃 NATT (STATIV)

📷 MAKRO

🌅 SOLNEDGANG

☁️ HIMMEL

🌄 HIMMEL OG GRØNT

📷 MOTLYSPORTRETT

📷 PORTRETT&BEVEGELSE

🌊 STRAND

❄️ SNØ

🌿 GRØNT

📷 PORTRETT

📷 MOTIV I BEVEGELSE

📷 MOTLYS, PORTRETT & BEVEG



ⓘ Valgt modus kan variere med opptaksforholdene. Hvis modus og motiv ikke passer sammen, velg motiv manuelt.





## Selvtløseren

Bruk selvtløseren til selvportretter, eller for å motvirke uskarphet på grunn av ustødig kamera.

- 1 Trykk på **MENU/OK** i fotomodus for å vise fotomenyen. Trykk valgknappen opp eller ned for å markere  **SELV-UTLØSER** og trykk på **MENU/OK**.



- 2 Trykk velgeren opp eller ned for å markere ønsket alternativ og trykk på **MENU/OK** for å velge.

Alternativ	Beskrivelse
 <b>2 SEK</b>	Lukkeren utløses to sekunder etter at utløseren trykkes ned. Bruk til å redusere uskarphet som skyldes kamerabevegelse når utløseren trykkes ned.
 <b>10 SEK</b>	Lukkeren utløses ti sekunder etter at utløseren trykkes ned. Bruk til bilder der du ønsker å være med selv.
<b>AV</b>	Selvtløser av.

- 3 Trykk utløseren halvveis ned for å fokusere.



- ① Stå bak kameraet når du bruker utløseren. Står du foran objektivet, kan du forstyrre fokus og eksponering.

- 4 Trykk utløseren resten av veien ned for å starte nedtellingen. Visningen på skjermen viser antall sekunder som gjenstår før bildet tas. For å stoppe nedtellingen før bildet tas, kan du trykke på **DISP/BACK**.

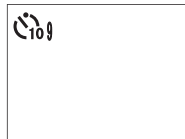

Selvtløserlampen foran på kameraet vil blinke rett før bildet tas. Dersom to-sekunders selvtløser er valgt, vil selvtløserlampen blinke etter som kameraet teller ned.

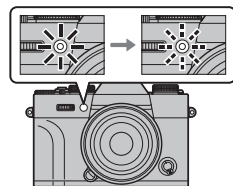

- ❖ Selvtløseren slår seg av automatisk når kameraet slås av.

## Hvitbalanse

For naturlige farger velger du et hvitbalansealternativ som passer til lyskilden.

1 Trykk på **MENU/OK** i fotomodus for å vise fotomenyen. Trykk velgeren opp eller ned for å markere **WB HVITBALANSE** og trykk **MENU/OK**.



2 Trykk velgeren opp eller ned for å markere ønsket alternativ og trykk på **MENU/OK** for å velge. Dialogboksen vist nederst til høyre, kommer opp; bruk valgknappen til å fininnstille hvitbalansen eller trykk på **DISP/BACK** for å avslutte uten fininnstilling.



Alternativ	Beskrivelse
<b>AUTO</b>	Hvitbalansen justeres automatisk.
	Mål en verdi for hvitbalanse (☞ 59).
<b>K</b>	Velges dette alternativet, vises en liste med fargetemperaturer (☞ 59). Marker en temperatur og trykk på <b>MENU/OK</b> for å velge det markerte alternativet og vis dialogboksen for finjustering.
	For motiver i direkte sollys.

Alternativ	Beskrivelse
	For motiver i skyggen.
	Bruk med "dagslys"-fluorescerende lys.
	Bruk med "varmt hvitt"-fluorescerende lys.
	Bruk med "kjølig hvitt"-fluorescerende lys.
	Bruk med levende lys.
	Reduserer blåskjæret som er typisk i forbindelse med undervannsbelysning.

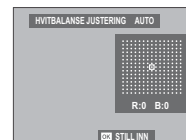

- ◆ Hvitbalansen justeres for blits kun i **AUTO**- og -modus. Slå blitsen av ved bruk av andre hvitbalanse-alternativer.
- ◆ Resultatene varierer med bildeomgivelsene. Vis bildet etter fotografering for å sjekke fargene.

### Egendefinert hvitbalanse

Velg  for å justere hvitbalansen for uvanlige belysningsforhold. Målealternativene for hvitbalanse vises. Komponer et hvitt motiv slik at det fyller skjermbildet, trykk utløseren helt ned for å måle hvitbalansen (for å velge siste egen-definerte verdi uten å måle hvitbalansen, trykk på **DISP/BACK** eller trykk på **MENU/OK** for å velge seneste verdi og vise dialogen for finjustering).

- **Dersom "Fullført!" vises**, trykk på **MENU/OK** for å stille hvitbalansen på den målte verdien.
- **Dersom "UNDER" vises**, hev eksponeringskompensasjonen ( 62), og prøv igjen.
- **Dersom "OVER" vises**, senk eksponeringskompensasjonen ( 62), og prøv igjen.

### Fargetemperatur

Fargetemperatur er et objektivt mål på fargen til en lyskilde, uttrykt i Kelvin (K). Lyskilder med en fargetemperatur nært direkte sollys framstår som hvite; lyskilder med lavere fargetemperatur har et gul eller rødt fargeskjær, mens de med høyere fargetemperatur har et skjær av blått. Du kan matche lyskildens fargetemperatur som vist i følgende tabell, eller velge alternativer som avviker klart fra lyskildens farge for å gjøre bildene "varmere" eller "kaldere".

◀ Velg denne for rødere lyskilder  
eller "kaldere" bilder

Velg denne for blåere lyskilder  
eller "varmere" bilder ▶

2000 K  
Stearinlys

5000 K  
Direkte sollys

15000 K  
Blå himmel

*Soloppgang/solnedgang*

*Skygge*

## Følsomhet

"Følsomhet" refererer til kameraets lysfølsomhet. Velg fra verdier mellom 200 og 6400, eller velg **L (100)**, **H (12800)**, **H (25600)** eller **H (51200)** for spesielle situasjoner. Høyere verdier kan brukes for å redusere uskarphet når det er lite lys, mens lavere verdier tillater lengre lukkertider eller større blenderåpninger ved skarpt lys, men merk at marmorering kan oppstå i bilder tatt med høy følsomhet, særlig ved **H (51200)**, mens valg av **L (100)** reduserer det dynamiske omfanget. Verdier mellom ISO 200 og ISO 6400 anbefales i de fleste situasjoner. Hvis **AUTO1**, **AUTO2** eller **AUTO3** er valgt, vil kameraet justere følsomheten automatisk etter opptaksforholdene.

- 1 Trykk på **MENU/OK** i opptaksmodus for å vise opptaksmenyen. Trykk valgknappen opp eller ned for å markere **ISO ISO** og trykk på **MENU/OK**.



- 2 Trykk valgknappen opp eller ned for å markere ønsket alternativ og trykk på **MENU/OK** for å velge.

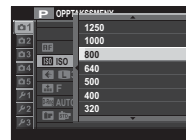
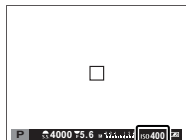

- ❖ Følsomheten nullstilles ikke når kameraet slås av.
- ❖ **L (100)** tilbakestilles til ISO 200 og **H (12800)**, **H (25600)** og **H (51200)** tilbakestilles til ISO 6400 når **RAW**, **FINE+RAW** eller **NORMAL+RAW** velges som bildekvalitet (94). For mer informasjon om innstillinger som er tilgjengelige med **L (100)**, **H (12800)**, **H (25600)** og **H (51200)**, se side 152.

## ■ AUTO

Følgende alternativer er tilgjengelige når **AUTO1**, **AUTO2** eller **AUTO3** er valgt:

Alternativ	Standard
<b>STANDARD SENSITIVITET</b>	200
<b>MAKS. FØLSOMHET</b>	800 ( <b>AUTO1</b> )
	1600 ( <b>AUTO2</b> )
	3200 ( <b>AUTO3</b> )
<b>MIN. LUKKERHAST.</b>	1/60

Kameraet velger automatisk en følsomhet mellom standard- og maksimalverdier. Følsomheten heves bare over standardverdien hvis lukkertiden, som er nødvendig for å oppnå optimal eksponering, er lengre enn verdien valgt for **MIN. LUKKERHAST.**

- ❖ Hvis verdien som er valgt for **STANDARD SENSITIVITET** er høyere enn den som er valgt for **MAKS. FØLSOMHET**, endres **STANDARD SENSITIVITET** til valgt verdi for **MAKS. FØLSOMHET**.
- ❖ Kameraet kan velge lengre lukkertider enn **MIN. LUKKERHAST.** hvis bildene likevel ville blitt undereksponert med den verdien som er valgt for **MAKS. FØLSOMHET**.

## Eksponeringskompensasjon

Drei eksponeringskompensasjonshjulet for å justere eksponeringen når du fotograferer veldig skarpe, veldig mørke eller høykontrast-motiver. Effekten er synlig i displayet.

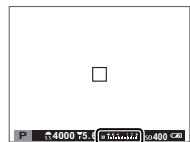
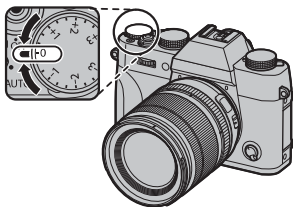

Eksponeringskompensasjonsindikator

Velg positive verdier (+) for å øke eksponeringen



Velg negative verdier (-) for å redusere eksponeringen



- ⓘ Tilgjengelig kompensasjonsmengde varierer med valgt opptaksfunksjon.

### ● Eksponeringsverdi (EV)

Eksponeringsverdien bestemmes av bildesensorens følsomhet og mengden lys som kommer inn i kameraet når bildesensoren eksponeres. En doubling av lysmengden øker EV med én, mens en halvering vil redusere EV med én. Mengden lys som kommer inn i kameraet kan kontrolleres ved å justere blenderåpning og lukkertid.

### ● Velge en eksponeringskompensasjonsverdi

- **Motiver i motlys:** Velg verdier fra  $+2/3$  EV til  $+12/3$  EV.



- **Høyreflekterende motiver eller scener med veldig skarpt lys** (for eksempel snømarker):  $+1$  EV







- **Scener domineres av himmel:**  $+1$  EV
- **Lyskastermotiver** (spesielt dersom fotografert mot en mørk bakgrunn):  $-2/3$  EV
- **Motiver med lav reflektering** (furutrær eller mørkt løvverk):  $-2/3$  EV

## Lysmåling

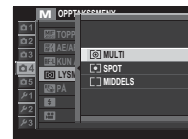
Velg hvordan kameraet skal måle eksponeringen.

- 1 Trykk på **MENU/OK** i opptaksmodus for å vise opptaksmenyen. Trykk valgknappen opp eller ned for å markere  **LYSMÅLING** og trykk på **MENU/OK**.
- 2 Trykk valgknappen opp eller ned for å markere ønsket alternativ og trykk på **MENU/OK** for å velge.





Modus	Beskrivelse
 (MULTI)	Kameraet bestemmer øyeblikkelig eksponeringen basert på en analyse av komposisjon, farge og lysfordeling. Anbefales i de fleste situasjoner.
 (SPOT)	Kameraet måler lysforholdene på et område midt i bildet, som motsvarer 2 % av bildefeltet. Anbefales med motiver i motlys og i andre tilfeller der bakgrunnen er mye lysere eller mørkere enn hovedmotivet.
 (MIDDELS)	Eksponeringen settes som et gjennomsnitt av hele bildet. Sørger for stabil eksponering over flere bilder med samme belysning, og er spesielt effektivt for landskap og portretter med motiver kledd i svart eller hvitt.

- ⓘ Det valgte alternativet aktiveres bare når intelligent ansiktsgjenkjenning er av (🗨 92).

## DRIVE-hjulet

DRIVE-hjulet gir deg tilgang til følgende alternativer.

Alternativ	Beskrivelse
<b>BKT1/BKT2</b>	<b>Alternative eksponeringer:</b> Varierer innstillingene automatisk over en bildeserie (🗨 64). Hver av <b>BKT1</b> og <b>BKT2</b> posisjonene kan tildeles forskjellige innstillinger for alternative eksponeringer. <sup>1</sup>
<b>CH</b>	<b>Høyhastighets serieopptak:</b> Ta fotografier i en serie med høy hastighet (🗨 66).
<b>CL</b>	<b>Lavhastighets serieopptak:</b> Ta fotografier i en serie med lav hastighet (🗨 66).
<b>S</b>	<b>Enkeltbilde:</b> Ta ett fotografi om gangen.
<b>Adv.1/Adv.2</b>	<b>Avansert filter:</b> Ta bilder med filtereffekter (🗨 67). Hver av plasseringene <b>Adv.1</b> og <b>Adv.2</b> kan tildeles et annet filter. <sup>2</sup>
	<b>Multieksponering:</b> Lag fotografier som kombinerer to eksponeringer (🗨 68). <sup>2</sup>
	<b>Panorama:</b> Følg instruksjonene på skjermen for å lage panoramaer (🗨 69). <sup>2</sup>

<sup>1</sup> Kun tilgjengelig i eksponeringskontroll **P**, **S**, **A** og **M**.

<sup>2</sup> Kameraet fungerer i automodus når automodusvelgerspaken er dreid til **AUTO**.

### Alternative eksponeringer

Du kan variere innstillingene automatisk over en bildeserie.

**1** Drei **DRIVE**-hjulet til **BKT1** eller **BKT2**.

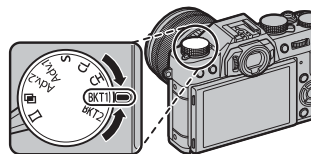
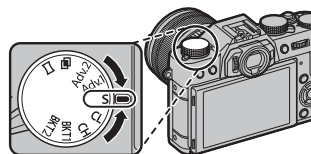



- 2 Velg et av følgende alternativer ved bruk av en funksjonsknapp (☰ 45; ved standardinnstillingene er programvalget for alternative eksponeringer tildelt **Fn3**-knappen) eller opptaksmenyen (☰ 98).

Alternativ	Beskrivelse
<b>AE BKT</b>	Velg en mengde for alternative eksponeringer. Hver gang utløseren trykkes ned, tar kameraet tre bilder: ett med den målte eksponeringsverdien, det andre overeksponert med valgt mengde, og det tredje undereksponert med samme mengde (uansett hvilken mengde du velger, vil ikke eksponeringen overskride eksponeringsmålesystemets grenser).
<b>ISO BKT</b>	Velg en mengde for alternative eksponeringer. Hver gang lukkeren utløses vil kameraet ta et bilde med nåværende følsomhet (☰ 60) og behandle det for å lage to kopier i tillegg, ett med økt følsomhet og ett med redusert følsomhet av valgt mengde (uansett hvilken mengde du velger, vil ikke følsomheten overskride ISO 6400 eller komme under ISO 200).
<b>FILMSIMULERING BKT</b>	Hver gang utløseren trykkes ned, tar kameraet ett bilde, og prosesserer det for å lage kopier med forskjellige filmsimuleringsinnstillinger (☰ 46). Filmsimuleringsinnstillinger kan velges ved å velge <b>DRIVE BKT/Adv.-INNST.</b> i opptaksmenyen og valg av en type alternative innstillinger ved bruk av alternativet <b>FILMSIMULERING BKT</b> for ønsket <b>DRIVE</b> hjulposisjon ( <b>BKT1-INNSTILLING</b> for <b>BKT1</b> posisjon eller <b>BKT2-INNSTILLING</b> for <b>BKT2</b> posisjon).
<b>DYNAMISK OMFANG BKT</b>	Hver gang utløseren trykkes ned, tar kameraet tre bilder med forskjellig dynamisk omfang (☰ 94): 100 % for det første, 200 % for det andre, og 400 % for det tredje. Når alternative eksponeringer for dynamisk omfang er på, begrenses følsomheten til minimum ISO 800, men den tidligere innstilte følsomheten gjenopprettes når de alternative eksponeringene er ferdige.
<b>HVITBAL. BKT</b>	Velg en mengde for alternative eksponeringer. Hver gang utløseren trykkes ned tar kameraet tre bilder: ett med gjeldende hvitbalanseinnstilling, ett med finjusteringen økt med den valgte mengden og et annet med finjusteringen redusert med den valgte mengden.

- 3 Ta fotografier.

**Kontinuerlig fotografering (Bildeserie)**

Fang bevegelse i en serie bilder.

- 1 Drei **DRIVE**-hjulet for å velge **CH** (høyhastighets serie) eller **CL** (lavhastighets serie).

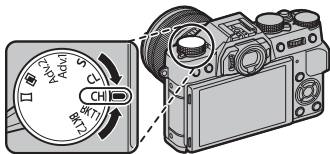

- 2 Ta fotografier. Kameraet vil ta bilder så lenge utløseren trykkes ned; opptaket avsluttes når utløseren slippes, det maksimale antallet bilder har blitt tatt eller minnekortet er fullt.

- ◆ Bildehastigheten varierer med motivet, lukkertid, følsomhet og fokusfunksjon og kan synke ettersom flere bilder tas.
- ◆ Blitsen slås av automatisk; den tidligere valgte blitsfunksjonen gjenoprettes når serieopptak deaktiveres.

- ◆ Ekstra tid kan være nødvendig for å lagre bildene når opptaket avsluttes.
- ◆ Dersom filnummereringen når 999 før bildeserien er fullført, lagres de gjenværende bildene i en ny mappe (☰ 112).
- ◆ Seriefotografering vil ikke starte dersom tilgjengelig plass på minnekortet er utilstrekkelig.

### **Fokus og eksponering**

For å variere fokus og eksponering med hvert bilde velger du fokusfunksjon **C**; i andre funksjoner avgjøres fokus og eksponering av første bilde i hver serie.

- ① Hvis du velger **CH** i fokusmodus **C**, begrenses valg av fokusrammer (☰ 77).
- ① Eksponering og følgefokusyttelsen kan variere med blenderåpningen, følsomheten og opptaksforholdene.

**Avanserte filtre**

Ta bilder med filtereffekter.

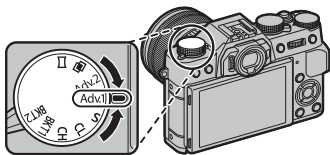
**1** Drei **DRIVE**-hjulet til **Adv.1** eller **Adv.2**.

**2** Velg et av følgende alternativer ved bruk av funksjonsknappen (☰ 45; ved standardinnstillingene er filtervalg tildelt **Fn3**-knappen) eller opptaksmenyen (☰ 98).

Filter	Beskrivelse
<b>LEKAMERA</b>	Velg dette for en retro lekekamerareffekt.
<b>MINIATYR</b>	De øverste og nederste kantene på bildene gjøres uskarpe for å gi en dioramaeffekt.
<b>POP-FARGE</b>	Lag høykontrastbilder med mettede farger.
<b>HØY-TAST</b>	Lag lyse bilder med lav kontrast.
<b>LAV-NØKSEL</b>	Lag bilder med jevne mørke toner og kun få områder med høylys.

Filter	Beskrivelse
<b>DYNAMISK TONE</b>	Dynamisk toneuttrykk brukes for å gi en fantasieffekt.
<b>MYK FOKUS</b>	Lag bilder med et jevnt mykt toneuttrykk gjennom hele bildet.
<b>DELVIS FARGE (RØD)</b>	De områder av bildet som er i den valgte fargen, registreres i den fargen. Alle andre områder på bildet registreres i svart og hvitt.
<b>DELVIS FARGE (ORANSJE)</b>	
<b>DELVIS FARGE (GUL)</b>	
<b>DELVIS FARGE (GRØNN)</b>	
<b>DELVIS FARGE (BLÅ)</b>	
<b>DELVIS FARGE (LILLA)</b>	

**3** Ta fotografier.

- ◆ Avhengig av motivet og kamerainnstillingene, kan bildene i noen tilfeller bli kornete eller variere i lysstyrke og nyanse.

**Multieksponering**

Lag et fotografi som kombinerer to eksponeringer.



**1** Drei **DRIVE**-hjulet til .

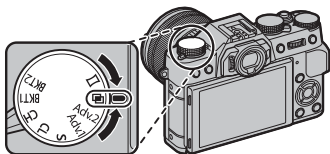

**2** Ta det første bildet.

**3** Trykk på **MENU/OK**. Det første bildet vil overlappes på visningen gjennom objektivet, og du vil bli bedt om å ta det andre bildet.

- ◆ For å gå tilbake til trinn 2 og ta om igjen det første bildet trykker du velgeren til venstre. For å lagre det første opptaket og avslutte uten å lage en multieksponering, trykk på **DISP/BACK**.

**4** Ta det andre bildet mens du bruker det første bildet som en veiledning.

**5** Trykk på **MENU/OK** for å lage en multieksponering, eller trykk velgeren opp for å gå tilbake til trinn 4 og ta opp igjen det andre opptaket.

## **Panoramaer**

Følg instruksjoner på skjermen for å lage et panorama.

- 1** Drei **DRIVE**-hjulet til .

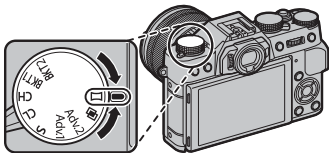

- 2** For å velge vinkelomfanget du vil panorere kameraet mens du tar bilder, trykk velgeren til venstre. Marker et omfang og trykk på **MENU/OK**.
- 3** Trykk velgeren mot høyre for å vise mulige panoreringsretninger. Marker en panoreringsretning og trykk på **MENU/OK**.
- 4** Trykk utløseren helt ned for å starte opptaket. Du behøver ikke holde utløseren nede mens bildet tas.

- 5** Panorer kameraet i pilens retning. Opptaket slutter automatisk når kameraet er panorert til panoramaguidens slutt og panoramaet er komplett.



- ❖ Opptaket slutter dersom utløseren trykkes hele veien ned under panoramaopptaket. Det er ikke sikkert at et panorama tas opp dersom utløseren trykkes ned før panoramaet er fullført.

### **For beste resultat**

For best resultat, bruk et objektiv med en brennvidde på 35 mm eller mindre (motsvarer 50 mm eller mindre med 35 mm formatet). For beste resultat, hold albuen mot siden og beveg kameraet langsomt i en liten sirkel med jevn hastighet mens du holder kameraet horisontalt, og pass på å kun panorere i panoramaguidens retning. Bruk et stativ for beste resultat. Dersom ønsket resultat ikke oppnås, prøv å panorere med en annen hastighet.

- ① Panorama lages av flere bilder, og eksponeringen for hele panoramaet bestemmes av det første bildet. Kameraet kan i noen tilfeller ta opp en større eller mindre vinkel enn ønsket, eller være ute av stand til å sy bildene sammen perfekt. Det er ikke sikkert den siste delen av panoramaet tas opp dersom opptaket tar slutt før panoramaet er komplett.
- ① Fotograferingen kan avbrytes dersom kameraet panoreres for fort eller for langsomt. Panoreres kameraet i en annen retning enn vist, avbrytes fotograferingen.
- ① Det er ikke sikkert ønsket resultat oppnås med motiver i bevegelse, motiver nært kameraet, konstante motiver som himmelen eller en eng, motiver i konstant bevegelse, som bølger og fossefall, eller motiver som har påfallende endringer i lyshet. Panoramaer kan bli uskarpe dersom motivet er i utilstrekkelig belysning.

### **Vise panoramaer**

Ved avspilling på full skjerm kan du bruke det bakre kommandohjulet til å zoome inn eller ut på panoramaer. Du kan alternativt spille av panoramaet ved bruk av velgeren.



Trykk velgeren ned for å starte avspilling og trykk en gang til for å sette den på pause. Når avspillingen er satt på pause, kan du flytte panoramaet manuelt ved å trykke velgeren mot venstre eller høyre. Vertikale panoramaer flyttes vertikalt, horisontale panoramaer flyttes horisontalt. For å avslutte avspilling på fullskjerm trykker du velgeren opp.



## Fokusfunksjon

Bruk velgeren for fokusfunksjon for å velge hvordan kameraet skal fokusere (merk at uavhengig av hvilken innstilling man velger, vil manuell fokus bli brukt når objektivet er i manuell fokusfunksjon).

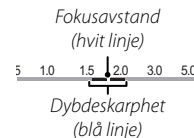
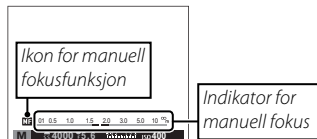
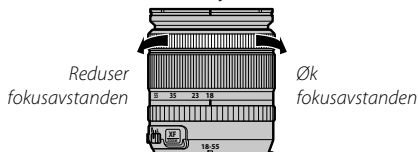
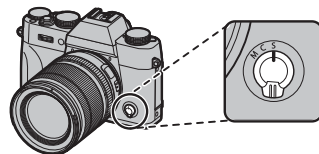
- **S** (enkel AF): Fokus låses når utløseren trykkes halvveis ned. Velg for stillestående motiver.
- **C** (kontinuerlig AF): Fokus justeres kontinuerlig for å gjenspeile endringer i avstanden til motivet mens utløseren er trykket halvveis ned. Brukes til motiver i bevegelse. Øyedeteksjons-AF er ikke tilgjengelig.
- **M** (manuell): Fokuser manuelt ved hjelp av objektivets fokusring. Roter ringen til venstre for å redusere fokusavstanden, til høyre for å øke den. Den manuelle fokusindikatoren viser hvor godt fokusavstanden passer til avstanden til motivet i fokusrammen (den hvite linjen indikerer fokusavstanden, den blå linjen dybdeskarpheten, eller med andre ord, avstanden foran og bak fokuspunktet som synes å være i fokus); du kan også sjekke fokus visuelt i den elektroniske søkeren eller på LCD-skjermen. Velg for manuell fokuskontroll, eller i situasjoner der kameraet ikke klarer å fokusere med autofokus (82).



- Bruk alternativet **FOKUSRING** i oppsettsmenyen (110) for å snu fokusringens rotasjonsretning.
- For å bruke autofokus til å fokusere på motivet i valgt fokusområde (75), trykker du på **AF-L**-knappen (størrelsen på fokusområdet kan velges med bakre kommandohjul). I manuell fokusmodus kan du bruke denne funksjonen til å hurtig fokusere på et valgt motiv ved bruk av enten enkel eller kontinuerlig AF i henhold til alternativet valgt for **AUTOFOKUSINNST.** > **ØYEBLIKKS-AF-INNST** (91).

- ❖ Kameraet kan vise fokusavstanden i meter eller fot. Bruk alternativet  **SKJERMOPPSETT** > **FOKUSAVSTAND** i oppsettsmenyen (📖 109) for å velge enheten som skal brukes.
- ❖ Hvis **PÅ** er valgt for  **AUTOFOKUSINNST.** > **PRE-AF** i opptaksmenyen (📖 93), justeres fokus kontinuerlig i modiene **S** og **C** selv når utløseren ikke trykkes ned.

### ■ Fokusindikatoren

Fokusindikatoren lyser grønt når motivet er i fokus og blinker hvitt når kameraet ikke er i stand til å fokusere. Parentes (" ( )") indikerer at kameraet fokuserer og vises kontinuerlig i modusen **C**.  vises i manuell fokusmodus.

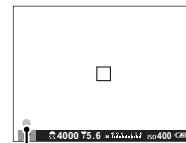



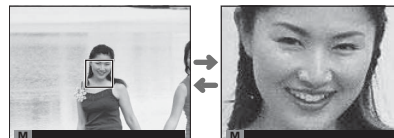

Fokusindikator

### ● Kontrollere fokus

For å zoome inn på gjeldende fokusområde (📖 75) for nøyaktig fokusering, trykker du på midten av bakre kommandohjul. Trykk igjen for å avbryte zoom. I manuell fokusfunksjon kan zoom justeres ved å dreie det bakre kommandohjulet når **STANDARD** eller **FOKUSTOPPMERKING** er valgt for  **MF-HJELP**, mens dersom **PÅ** er valgt for



 **SKJERMOPPSETT** > **FOKUSSJEKK**, vil kameraet automatisk zoome inn på det valgte fokusområdet når du dreier på fokusringen. Fokuszoom er ikke tilgjengelig i fokusmodus **C** eller når  **AUTOFOKUSINNST.** > **PRE-AF** er på, eller et annet alternativ enn  **ENKELT PUNKT** er valgt for  **AUTOFOKUSINNST.** > **AF-MODUS**.



## ■ MF-hjelp

Alternativet  **MF-HJELP** i opptaksmenyen kan brukes til å kontrollere fokuseringen når bilder komponeres på LCD-skjermen eller i den elektroniske søkeren i manuell fokusmodus.

 **MF-HJELP**-menyen kan vises ved å trykke og holde ned midten av bakre kommandohjul.

Følgende alternativer er tilgjengelige:

- **FOKUSTOPPMERKING:** Markerer høykontrast konturer. Roter fokuseringen til motivet er markert.
- **DIGITALT DELT BILDE:** Viser et delt, svart-hvitt-bilde i midten av bildet. Komponer motivet i området til det delte bildet og roter fokuseringen til de tre delene av det delte bildet er korrekt justert.

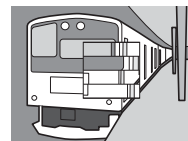

### **Autofokusalternativer (AF-modus)**

For å velge AF-modus for fokusmoduser **S** og **C** trykker du på funksjonsknappen (**Fn2**) for å vise alternativene som vises nedenfor, trykk deretter velgeren opp eller ned for å markere et alternativ og trykk på **MENU/OK** for å velge.

- **ENKELT PUNKT**: Kameraet fokuserer på motivet i det valgte fokuspunktet. Bruk for nøyaktig fokus på et valgt motiv.
  - **SONE**: Kameraet fokuserer på motivet i den valgte fokussonen. Fokussoner inkluderer flere fokuspunkter (5 × 3, 5 × 5 eller 3 × 3), noe som gjør det enklere å fokusere på motiver som er i bevegelse.
  - **VID/SPORING**: I fokusmodus **C** følger kameraet fokus på motivet i de valgte fokuspunktene når utløseren trykkes halvveis ned. I fokusmodus **S** fokuserer kameraet automatisk på høykontrastmotiver; områdene i fokus vises på displayet. Det kan hende at kameraet ikke er i stand til å fokusere på små gjenstander eller motiver som beveger seg hurtig.
- ◆ AF-modusalternativer kan også nås med alternativet **AF AUTOFOKUSINNST.** i opptaksmenyen (91).

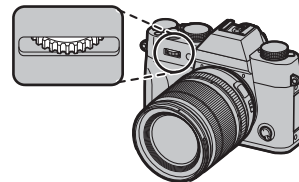

## **Fokuspunktvalg**

Velg et fokuspunkt for autofokus. Prosedyren for valg av fokuspunkter varierer med alternativet som er valgt for AF-modus (📖 74).

- 🔹 Valg av fokusområde kan også nås med alternativet **AF** **AUTOFOKUSINNST.** i opptaksmenyen (📖 91).
- 🔹 Valg av fokusområde kan også brukes til å velge fokuspunktet for manuell fokusering og fokuszoom.

### ■ Enkelt punkt AF

Trykk på funksjonsknappen (**Fn6**) for å vise fokuspunktene (“+”) og fokusrammen. Bruk velgeren til å plassere fokusrammen over det ønskede fokuspunktet, eller trykk på **DISP/BACK** for å gå tilbake til det midtre punktet.

Drei på bakre kommandohjul for å velge størrelsen på fokusrammen. Vri hjulet mot venstre for å redusere rammen med inntil 50 %, mot høyre for å øke størrelsen med inntil 150 %, eller trykk på midten av hjulet for å gjenopprette bilderammen til sin originalstørrelse. Trykk på **MENU/OK** for å aktivere valget ditt.

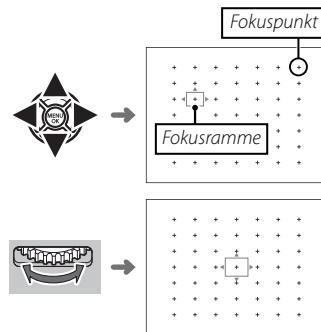
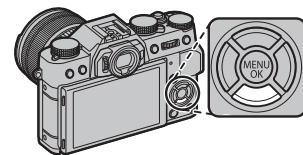

## ■ Sone AF

Trykk på funksjonsknappen (**Fn6**) for å vise fokussonen. Bruk velgeren til å plassere sonen, eller trykk på **DISP/BACK** for å gå tilbake til sonen i midten av displayet.

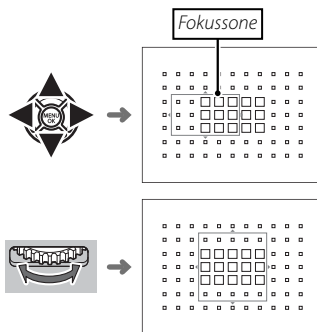

Drei bakre kommandohjul for å velge antall fokusrammer i sonen. Drei hjulet til høyre for å gå gjennom sonestørrelser i rekkefølgen  $5 \times 5$ ,  $3 \times 3$ ,  $5 \times 3$ ,  $5 \times 5$ ..., til venstre for å gå gjennom sonestørrelser i motsatt rekkefølge, eller trykk på midten av hjulet for å velge sonestørrelsen  $5 \times 3$ . Trykk på **MENU/OK** for å aktivere valget ditt.

## ■ Følgfokus (Kun fokusmodus C)

Trykk på funksjonsknappen (**Fn6**) for å vise fokusrammen. Bruk velgeren til å plassere fokusrammen, eller trykk på **DISP/BACK** for å gå tilbake til sonen i midten av displayet. Trykk på **MENU/OK** for å aktivere valget ditt. Kameraet vil spre fokus på motivet mens utløseren er trykket halvveis ned.

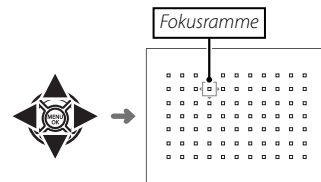

ⓘ Manuelt valg av fokusramme er ikke tilgjengelig når vid/sporing er valgt i fokusmodus **S**.

### ● Valg av fokusramme for seriemodus

Når **DRIVE**-hjulet er i posisjonen **CH** (høyhastighetsserie), faller antall tilgjengelige fokusrammer i fokusmodus **C**, og den maksimale sonestørrelsen er  $5 \times 3$ .

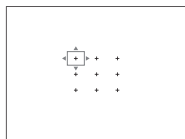

Enkelt punkt

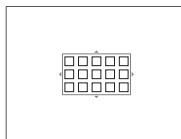

Sone

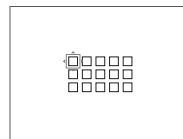

Vid/sporing

## Lang eksponeringstid (T/B)

Velg en lukkertid for **T** (tid) eller **B** (lyspære) for lang eksponeringstid.

- ♦ Det anbefales å bruke et stativ for å unngå kamerabevegelse under eksponeringen.
- ♦ For å redusere "støy" (marmorering) i bilder tatt med lang eksponeringstid, velg **PÅ** for **LANG EKSPONERING** i opptaksmenyen. (📖 95). Merk at dette kan øke tiden som er nødvendig til å lagre bilder etter opptak.

### Tid (T)

1 Drei lukkertidshjulet til **T**.



2 Drei det fremre kommandohjulet for å velge en lukkertid på mellom 30 s og  $\frac{1}{32000}$  s i trinn på  $\frac{1}{3}$  EV.



3 Trykk utløseren helt ned for å ta et bilde med den valgte lukkertiden. En nedtellingstimer vises i displayet under eksponeringen.



### Lyspære (B)

1 Drei lukkertidshjulet til **B**.



2 Trykk utløseren helt ned. Lukkeren holdes åpen i opp til 60 minutter mens utløseren trykkes ned. Displayet viser tiden som har gått siden eksponeringen startet.



- ♦ Hvis du velger en blenderåpning på **A** settes lukkertiden til 30 s.

## **Bruke en fjernutløser**

En fjernutløser RR-90 (ekstrautstyr) kan benyttes for lange eksponeringer. Se bruksanvisningen som følger med RR-90 for mer informasjon.

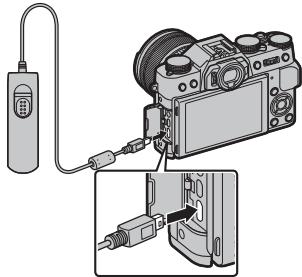

### **Tredjeparts fjernutløsere**

Elektroniske fjernutløsere fra tredjeparts forhandlere kan kobles til via mikrofon-/fjernutløserkontakten. En bekreftelsesdialogboks vises når en tredjepartsutløser kobles til; trykk på **MENU/OK** og velg **FJERN** for **MIK/FJERNUTLØSN.**

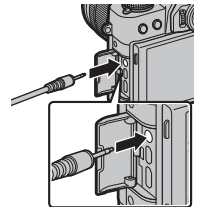

SJEKK MIK/FJERNUTLØSNINGS-  
INNSTILLINGEN  
 STILL  HOPP OVER

## Fotografering med intervallutløser

Følg trinnene nedenfor for å konfigurere kameraet til å ta fotografier automatisk med et forhåndsinnstilt intervall.

1 Trykk på **MENU/OK** i opptaksmodus for å vise opptaksmenyen. Trykk velgeren opp eller ned for å markere  **OPPT. M. INTERV.-TIDTAKER** og trykk på **MENU/OK**.

2 Bruk velgeren til å velge intervall og antall bilder. Trykk på **MENU/OK** for å gå videre.

3 Bruk velgeren for å velge starttidspunktet og trykk deretter på **MENU/OK**. Opptaket vil starte automatisk.

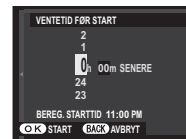
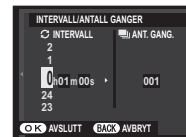

- ⓘ Fotografering med intervallutløser kan ikke brukes med en lukkertid på **B** (lyspære) eller under panoramaopptak eller fotografering med multieksposering. I serieopptaksmodus vil kun ett bilde tas hver gang lukkeren utløses.
- 🔧 Bruk av stativ anbefales.
- 🔧 Kontroller batterinivået før du starter. Vi anbefaler at du bruker en vekselstrømadapter AC-9V og en likestrømkobling CP-W126 (begge er ekstrautstyr).
- 🔧 Displayet slår seg av mellom bildene og tenes noen få sekunder før neste bilde tas. Visningen kan aktiveres når som helst ved at du trykker utløseren helt ned.



## Fokus-/eksponeringslås

For å komponere fotografier med motiver utenfor sentrum:

**1 Fokuser:** Posisjoner fokusrammen over motivet, og trykk utløseren halvveis ned for å låse fokus og eksponering. Fokus og eksponering forblir låst så lenge utløseren er trykket halvveis ned (AF/AE-lås).



◆ Fokus og eksponering kan også låses med henholdsvis knappene **AF-L** og **AE-L** (hvis **AE/AF-LÅS** er valgt for **AF-L** **AF-LÅSEMODUS** i opptaksmenyen, låse både fokus og eksponering når du trykker på **AF-L**-knappen; (bok 96).

**2 Omkomponer bildet:** Hold utløseren trykket halvveis ned, eller hold **AF-L-** eller **AE-L-** knappen trykket ned.

◆ Fokus og/eller eksponering forblir låst så lenge **AF-L-** eller **AE-L-** knappen trykkes ned, uavhengig av om utløseren trykkes halvveis ned. Hvis **AE/AF-LÅS PÅ/AV-BR.** er valgt som **AF-L** **AF/AF-LÅSEMODUS** (bok 96), låses fokus og/eller eksponering når knappen trykkes ned og forblir låst til knappen trykkes ned igjen.



**3 Ta bildet:** Trykk utløseren helt ned.



◆ Rollene til **AE-L** og **AF-L**-knappene kan reverseres ved bruk av alternativet **KNP/HJUL-INNSTILLINGER > AE-L/AF-L-KNP-INNSTILLING** i oppsettsmenyen.

### **Autofokus**

Selv om kameraet er utstyrt med et høypresisjons autofokussystem, kan det være ute av stand til å fokusere på motivene nevnt under.

- Svært glinsende motiver, som speil eller bilkarosserier.



- Motiver i høy fart.

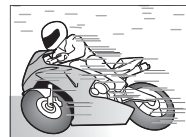

- Motiver som fotograferes gjennom et vindu eller en annen reflekterende overflate.
- Mørke motiver, og motiver som absorberer lys, slik som hår eller pels.
- Flyktige motiver, slik som røyk eller flammer.
- Motiver som har liten kontrast mot bakgrunnen (for eksempel motiver i klær med samme farge som bakgrunnen).
- Motiver som er stilt opp foran eller bak et høykontrastobjekt som også er i fokusrammen (for eksempel et motiv som er fotografert mot en bakgrunn av elementer med høy kontrast).

## Ta opp bilder i RAW-format

For å ta opp rå, ubehandlet data fra kameraets bildebrikke, kan du velge et **RAW**-alternativ for bildekvalitet i opptaksmenyen som beskrevet nedenfor. JPEG-kopier av RAW-bilder kan lages ved hjelp av alternativet **RAW RAW-KONVERTERING** i avspillingsmenyen, ellers kan RAW-bilder vises på en datamaskin ved hjelp av RAW FILE CONVERTER-applikasjonen (📖 84, 119).

- 1 Trykk på **MENU/OK** i opptaksmodus for å vise opptaksmenyen. Trykk valgknappen opp eller ned for å markere **BILDEKVALITET** og trykk på **MENU/OK**.
- 2 Marker et alternativ og trykk på **MENU/OK**. Velg **RAW** for å bare ta RAW-bilder, eller **FINE+RAW** eller **NORMAL+RAW** for å lagre en JPEG-kopi sammen med RAW-bildene. **FINE+RAW** bruker lavere JPEG-komprimeringsrater for JPEG-bilder av høyere kvalitet, mens **NORMAL+RAW** bruker høyere JPEG-komprimeringsrater for å øke antallet bilder som kan lagres.

### Funksjonsknappene

For å veksle RAW-bildekvalitet på eller av for et enkeltbilde, kan du tildele **RAW** til en funksjonsknapp (📖 42). Hvis et JPEG-alternativ er valgt for bildekvalitet, velges det tilsvarende alternativet RAW+JPEG når du trykker på knappen. Hvis alternativet RAW+JPEG er valgt, velges det tilsvarende alternativet JPEG når du trykker på knappen, mens hvis **RAW** er valgt, så velges **FINE**. Kameraet går tilbake til forrige innstilling dersom du tar et bilde eller trykker på knappen igjen.

- ❖ Følsomheter på **L (100)**, **H (12800)**, **H (25600)** og **H (51200)** er ikke tilgjengelige når RAW-bildekvalitet er på (📖 60).

**Lage JPEG-kopier av RAW-bilder**

RAW-bilder lagrer informasjon om kamerainnstillingene separat fra data samlet inn fra kameraets bildebrikke. Ved hjelp av **RAW RAW-KONVERTERING**-alternativet på avspillingsmenyen kan du lage JPEG-kopier av RAW-bilder ved bruk av forskjellige innstillingsalternativer listet opp under. De originale bildedataene påvirkes ikke, slik at ett enkelt RAW-bilde kan behandles på mange forskjellige måter.

- 1 Trykk på **MENU/OK** under avspilling for å vise avspillingsmenyen, trykk deretter velgeren opp eller ned for å markere **RAW RAW-KONVERTERING** og trykk på **MENU/OK** for å vise innstillingene listet opp i tabellen til høyre.

❖ Disse alternativene kan også vises ved å trykke på **Q**-knappen under avspilling.

- 2 Trykk velgeren opp eller ned for å markere en innstilling, og trykk velgeren til høyre for å velge den. Trykk velgeren opp eller ned for å markere ønsket alternativ, og trykk på **MENU/OK** for å velge det og gå tilbake til innstillingslisten. Gjenta dette trinnet for å justere andre innstillinger.



- 3 Trykk på **Q**-knappen for å forhåndsvisne JPEG-kopien, og trykk på **MENU/OK** for å lagre den.

Innstilling	Beskrivelse
<b>TILBAKESTILLER OPPTAKSINNST</b>	Oppretter en JPEG-kopi med innstillingene som var i kraft da bildet ble tatt.
<b>ØKE/MINSKE FØLSOMHETEN</b>	Juster eksponering med -1 EV til +3 EV i trinn på 1/3 EV.
<b>DYNAMISK OMFANG</b>	Øk detaljer i høylys for naturlig kontrast (🗨️ 94).
<b>FILMSIMULERING</b>	Simuler effektene hos forskjellige filmtyper (🗨️ 46).
<b>HVITBALANSE</b>	Juster hvitbalansen (🗨️ 58).
<b>HVITBALANSE JUSTERING</b>	Finjuster hvitbalansen (🗨️ 58).
<b>FARGE</b>	Juster fargetettheten (🗨️ 95).
<b>SKARPHET</b>	Gjør konturer skarpere eller mykere (🗨️ 95).
<b>HØYLYS NIVÅ</b>	Juster høylysområder (🗨️ 95).
<b>SKYGGE NIVÅ</b>	Juster skygger (🗨️ 95).
<b>STØYREDUSERING</b>	Behandle kopien for å redusere marmorering (🗨️ 95).
<b>LINSEMOD.OPTIM.</b>	Forbedre definisjonen ved å justere diffraksjon og objektivets svake tap av fokus ved bildekantene (🗨️ 95).
<b>FARGEROM</b>	Velg fargerommet som skal brukes for fargerproduksjon (🗨️ 112).

## Lagre innstillinger

Du kan lagre opptil 7 sett med egendefinerte kamerainnstillinger for situasjoner som inntreffer ofte. Lagrede innstillinger kan finnes ved hjelp av  **VELG TILPAS. INNST.**-alternativet i opptaksmenyen.

- 1 Trykk på **MENU/OK** i opptaksmodus for å vise opptaksmenyen. Trykk velgeren opp eller ned på for å markere  **ENDRE/LAGRE TILPAS. INNST.** og trykk på **MENU/OK**.

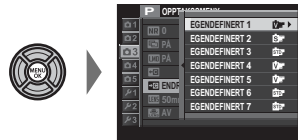

- 2 Marker en bank for tilpassete innstillinger og trykk på **MENU/OK** for å velge. Juster følgende som ønsket, og trykk på **DISP/BACK** når justeringene er fullført: **ISO** ISO, **D-Range** DYNAMISK OMFANG, **Film** FILMSIMULERING, **WB** HVITBALANSE, **Color** FARGE, **Sharp** SKARPHET, **Level** HØYLYS NIVÅ, **ISO Noise** SKYGGE NIVÅ og **NR** STØYREDUSERING.

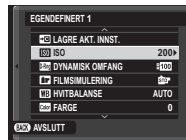

- ◆ For å erstatte innstillingene i den valgte banken med de nåværende innstillingene på kameraet, velg  **LAGRE AKT. INNST.** og trykk på **MENU/OK**.

- 3 En bekreftelsesdialogboks vises; marker **OK** og trykk på **MENU/OK**.



## Bruke en festeadapter

Når objektiver med M-fatning er montert ved hjelp av en **FUJIFILM M MOUNT ADAPTER** (ekstrautstyr), behandler kameraet bilder etter hvert som de tas for å beholde bildekvaliteten og korrigerer en mengde ulike effekter.

- ♦ Montering av en festeadapter muliggjør **TA BILDE UTEN OBJEKTIV** (📖 96) og skjuler avstandsmåleren i standardvisningen.
- ♦ Still velgeren for fokusfunksjon på **M** før du kontrollerer fokus (📖 71).

### Innstillinger for festeadapteren

Trykk på festeadapterens funksjonsknapp for å vise **LENS MONT. AD.INNS.**-alternativer.

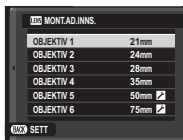

### ■ Velge en brennvidde

Dersom objektivet har en brennvidde på 21, 24, 28 eller 35 mm, velger du et passende alternativ i **LENS MONT.AD.INNS.**-menyen. For andre objektiver, velger du alternativet 5 eller 6 og bruker velgeren for å velge brennvidden.



### ■ Forvreg.korr.

Velg mellom alternativene **STERK, MIDDELS** eller **SVAK** for å korrigere **TØNNE-** eller **PINPUTE-**fortegning.

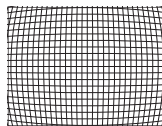
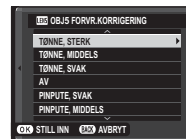

Tønnefortegning

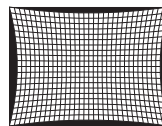

Pinputeortegning

- ♦ For å fastslå justeringsmengden som trengs, juster forvregningskorrigeringen samtidig som du tar bilder av rutepapir eller andre objekter med gjentakende vertikale og horisontale linjer, eksempelvis vinduer i en høyblokk.

## ■ Fargetonekorr.

Variasjoner i fargenyansen mellom midten og kantene av et bilde kan justeres separat for hvert enkelt hjørne.

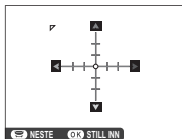

Følg trinnene nedenfor for å benytte fargetonekorrigering.

- 1 Vri det bakre kommandohjulet for å velge et hjørne. Det valgte hjørnet markeres med en triangel.



- 2 Bruk valgknappen for å justere skyggen til det ikke lenger er noen synlig forskjell i fargen mellom det valgte hjørnet og midten av bildet. Trykk valgknappen til venstre eller høyre for å justere fargene langs cyan-rød-aksen, opp eller ned for å justere fargene langs den blå-gule-aksen.



- ♦ For å fastslå den nødvendige justeringsmengden, juster fargenyanskorrigeringen samtidig som du fotograferer en blå himmel eller et grått papirark.

## ■ Perif.belys.korr.

Velg verdier mellom  $-5$  og  $+5$ . Valg av positive verdier øker den perifere belysningen, mens valg av negative verdier reduserer den perifere belysningen.

Positive verdier anbefales for eldre objektiver, negative verdier for å skape effekten av at bildene er tatt med et antikt objektiv eller et hullkamera.

- ♦ For å fastslå den nødvendige justeringsmengden, juster korrigeringen av den perifere belysningen samtidig som du fotograferer en blå himmel eller et grått papirark.

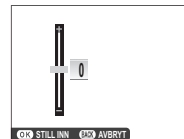



## Bildesøk

Følg trinnene nedenfor for å søke etter bilder.

- 1 Trykk på **MENU/OK** under avspilling for å vise avspillingsmenyen. Trykk velgeren opp eller ned for å markere  **BILDESØK** og trykk på **MENU/OK**.
- 2 Marker et alternativ og trykk på **MENU/OK**.

Alternativ	Beskrivelse
<b>PÅ DATO</b>	Søk etter dato.
<b>PÅ ANSIKT</b>	Søk etter bilder som inneholder ansikter.
<b>ETTER ★ FAVORITTER</b>	Søk etter rangering (  32).
<b>PÅ MOTIV</b>	Søk etter motiv.
<b>PÅ DATATYPE</b>	Finn alle stillbilder, alle filmer eller alle RAW-bilder.
<b>SØK VALGT MOTIV</b>	Finn alle bilder som er valgt for opplasting til en spesifikk destinasjon.

- 3 Velg et søkekriterium. Kun bilder som passer med søkekriteriet vil vises. For å slette eller beskytte valgte bilder, eller for å vise valgte bilder i en bildeframvisning, trykk på **MENU/OK** og velg mellom alternativene til høyre.
- 4 For å avslutte søket, velg **AVSLUTT SØK**.

Alternativ	Se side
 <b>SLETT</b>	100
 <b>BESKYTT</b>	101
 <b>BILDEFRAMVISNING</b>	102



## Fotobokhjelp

Opprett album med dine favorittbilder.

### Lage et fotoalbum

**1** Velg **NY BOK** for  **FOTOBOKHJELP** i avspillingsmenyen ( 102) og velg mellom følgende alternativer:

- **VELG FRA ALLE:** Velg fra alle tilgjengelige bilder.
- **VELG ETTER BILDESØK:** Velg mellom bilder som passer til valgte søkebetingelser ( 88).

❖ Verken fotografier på **640** eller mindre eller filmer kan velges til fotoalbum.

**2** Bla gjennom bildene og trykk velgeren opp for å markere eller fjerne markeringen. For å sette vist bilde på forsiden av albumet, trykk velgeren ned. Trykk på **MENU/OK** for å avslutte når albumet er ferdig.

❖ Det første valgte bildet blir forsidebildet. Trykk velgeren ned for å velge et annet bilde som forside.

**3** Marker **FULLFØR FOTOBOK** og trykk på **MENU/OK** (for å velge alle bilder eller alle bilder som passer med de angitte søkekriteriene for albumet, velg **VELG ALLE**). Den nye boken vil legges til listen i fotobokhjelpmenyen.

- ① Fotobøker kan inneholde opptil 300 bilder.
- ① Bøker som ikke inneholder noen bilder blir automatisk slettet.

### **Vise fotobøker**

Marker en bok i fotobokhjelpmenyen, og trykk på **MENU/OK** for å vise boken, og trykk deretter velgeren til høyre eller venstre for å bla gjennom bildene.

### **Redigere og slette fotobøker**

Vis fotoboken, og trykk på **MENU/OK**. Følgende alternativer vil vises; velg ønsket alternativ og følg instruksjonene på skjermen.

- **REDIGER**: Rediger boken som beskrevet i "Lage en fotobok" (📖 89).
- **SLETT**: Slett albumet.

#### **Fotobøker**

Fotoalbum kan kopieres til en datamaskin ved hjelp av MyFinePix Studio-programvaren (📖 119).

## Bruke menyene: Opptaksmodus

Opptaksmenyen brukes for å justere innstillingene for et vidt spekter av opptaksforhold. Trykk på **MENU/OK** i opptaksmodus for å vise opptaksmenyen. Marker elementer og trykk velgeren til høyre for å vise alternativene, merk så et alternativ og trykk på **MENU/OK**. Trykk på **DISP/BACK** for å avslutte når innstillingene er ferdige.



## Alternativer i opptaksmenyen (fotografier)

### MOTIVPROGRAM

Velg opptaksmodusen som brukes når automodusvelgerspaken er i posisjonen **AUTO**.

### AUTOFOKUSINNST.

Juster autofokusinnstillingene.

Alternativ	Beskrivelse
<b>FOKUSOMRÅDE</b>	Velg fokusområde (☞ 75).
<b>AF-MODUS</b>	Velg AF-modus som fokusmodus <b>S</b> og <b>C</b> (☞ 74).
<b>UTLØSER-/FOKUS-PRI.</b>	Velg hvordan kameraet skal fokusere i fokusfunksjon <b>AF-S</b> eller <b>AF-C</b> . <ul style="list-style-type: none"><li>• <b>UTLØSER:</b> Lukkerrespons prioriteres over fokusering. Bilder kan tas når kameraet ikke er i fokus.</li><li>• <b>FOKUS:</b> Fokusering prioriteres over lukkerrespons. Bilder kan kun tas når kameraet er i fokus.</li></ul>
<b>ØYEBLIKK-S-AF-INNST</b>	Velg hvordan kameraet skal fokusere når <b>AF-L</b> -knappen trykkes ned i manuell fokusfunksjon (☞ 71).

**AF AUTOFOKUSINNST. (fortsett)**

Alternativ	Beskrivelse
<b>AF+MF</b>	<p>Hvis <b>PÅ</b> er valgt i fokusmodus <b>S</b>, kan fokus justeres manuelt ved å dreie på fokuseringsringen mens utløseren trykkes halvveis ned. Både standard og fokuspekende MF-hjelpalternativer støttes (73). Objektiver med en fokusavstandsindikator må stilles inn i manuell fokusfunksjon (MF) før dette alternativet kan brukes. Hvis du velger MF, deaktiveres fokusavstandsindikatoren. Still inn fokuseringsringen i midten av fokusavstandsindikatoren, da kameraet kan mislykkes i å fokusere hvis ringen er stilt inn på uendelig eller minste fokusavstand.</p> <div style="border: 1px solid gray; padding: 5px; margin-top: 10px;"> <p><b>AF+MF fokuseringszoom</b></p> <p>Når <b>PÅ</b> er valgt for <b>SKJERMOPPSETT &gt; FOKUSSJEKK</b> i oppsettsmenyen, og <b>ENKELT PUNKT</b> valgt for <b>AF-MODUS</b>, kan fokuseringszoom brukes til å zoome inn på det valgte fokusområdet. Fokuszoom er ikke tilgjengelig når <b>SONE</b> eller <b>VID/SPORING</b> er valgt for <b>AF-MODUS</b>. Zoomforholdet er det samme som det som er valgt i manuell fokusfunksjon (fra 2,5x til 6x) og kan ikke endres.</p> </div>
<b>ANSIKTSOPPDAGING</b>	<p>Intelligent ansiktsgjenkjenning bestemmer fokus og eksponering for menneskeansikter i bildet og forhindrer kameraet fra å fokusere på bakgrunnen i gruppebilder. Velg dette for bilder som skal legge vekt på portrettmotiver.</p> <p>For å bruke intelligent ansiktsgjenkjenning, trykk på <b>MENU/OK</b> for å vise opptaksmenyen og velg <b>PÅ</b> for <b>ANSIKTSOPPDAGING</b>. Ansikter kan gjenkjennes med kameraet i vertikal eller horisontal stilling; hvis et ansikt blir påvist indikeres det med en grønn ramme. Hvis det er mer enn ett ansikt i bildet, vil kameraet velge det ansiktet som er nærmest midten; andre ansikter angis med hvite rammer.</p> <div style="display: flex; align-items: center; margin-top: 10px;"> <div style="flex: 1;"> <ul style="list-style-type: none"> <li>① I noen funksjoner, kan det være at kameraet stiller inn eksponering for bildet som helhet i stedet for portrettmotivet.</li> <li>① Dersom motivene flytter seg når utløseren trykkes, vil ansiktene deres kanskje ikke være i det området som er markert med grønn ramme når bildet tas.</li> </ul> </div> <div style="flex: 0.5; text-align: center;">  </div> </div>

**AF** AUTOFOKUSINNST. (fortsatt)

Alternativ	Beskrivelse
<b>ØYEGJENKJENNELSE AF</b>	<p>Velg om kameraet oppdager og fokuserer på øyne når intelligent ansiktsgjenkjenning er slått på. Velg mellom <b>AF</b> <b>AUTO</b> (kameraet velger hvilket øye det fokuserer på), <b>AF</b> <b>PRIORITERE HØYRE ØYE</b> (kameraet fokuserer på høyre øyet), <b>AF</b> <b>PRIORITERE VENSTRE ØYE</b> (kameraet fokuserer på venstre øyet) og <b>AF</b> <b>AV</b> (øyefokus av).</p> <p>❖ Hvis kameraet ikke kan oppdage motivets øyne fordi de er skjult av hår, briller eller andre gjenstander, vil kameraet i stedet fokusere på ansikter.</p>
<b>PRE-AF</b>	<p>Hvis <b>PA</b> er valgt, vil kameraet fortsette å justere fokus, selv når utløseren ikke trykkes halvveis ned. Merk at dette øker belastningen på batteriet.</p>
<b>AF-BELYSNING</b>	<p>Hvis <b>PA</b> er valgt, vil AF-følgelyset tennes opp for å hjelpe med autofokus.</p> <p>❖ AF-hjelpelyset slår seg av automatisk når <b>PA</b> er valgt for <b>AF</b> <b>LYD OG BLITS AV</b> i oppsettsmenyen.</p> <p>① Kameraet vil muligens ikke kunne fokusere i alle tilfeller med bruk av AF-følgelys. Hvis kameraet ikke kan fokusere i makromodus, prøv å øke avstanden til motivet.</p> <p>① Ikke rett lyset fra AF-følgelyset direkte i motivets øyne.</p>

**ISO** ISO

Kontrollerer kameraets lysfølsomhet (☞ 60).

**BILDESTØRRELSE**

Velg størrelse og sideforhold for tagging av stillbilder.

**Sideforhold**

Bilder med et sideforhold på 3:2 har samme proporsjoner som et bilde i 35 mm filmformatet, mens et sideforhold på 16:9 passer for visning på High Definition (HD)-enheter. Bilder med et sideforhold på 1:1 er kvadratiske.

**BILDESTØRRELSE** tilbakestilles ikke når kameraet slås av eller en annen opptaksfunksjon velges.

Alternativ	Kan skrives ut i størrelser opptil	Alternativ	Kan skrives ut i størrelser opptil
<b>L</b> 3:2	41×28 cm	<b>S</b> 3:2	21×14 cm
<b>L</b> 16:9	41×23 cm	<b>S</b> 16:9	21×12 cm
<b>L</b> 1:1	28×28 cm	<b>S</b> 1:1	14×14 cm
<b>M</b> 3:2	29×20 cm		
<b>M</b> 16:9	29×16 cm		
<b>M</b> 1:1	20×20 cm		

**BILDEKVALITET**

Velg et filformat og en komprimeringsgrad. Velg **FINE** eller **NORMAL** for å ta JPEG-bilder, **RAW** for å ta RAW-bilder, eller **FINE+RAW** eller **NORMAL+RAW** for å ta både JPEG- og RAW-bilder. **FINE** og **FINE+RAW** bruker lavere JPEG-komprimeringsgrad for JPEG-bilder av høyere kvalitet, mens **NORMAL** og **NORMAL+RAW** bruker høyere JPEG-komprimeringsgrad for å øke antallet bilder som kan lagres.

**DYNAMISK OMFANG**

Bestemmer kontrasten. Velg lavere verdier for å øke kontrasten når du tar bilder inne eller når det er overskyet, høyere verdier for å redusere tap av detaljer i høylysområder og skygger når du fotograferer høykontrast-scener. Høyere verdier anbefales for motiver som inkluderer både sollys og dype skygger, eller for økt kontrast med motiver som sollys på vann, sterkt belyste høstløv, portretter tatt mot en blå himmel og hvite motiver eller mennesker som er kledd i hvitt; merk likevel at marmorering kan oppstå i bilder tatt med høye verdier.

- ◆ Hvis **AUTO** er valgt, vil kameraet automatisk enten velge **#100 100%** eller **#200 200%** i henhold til motivet og opptaksforholdene. Lukkerhastighet og blenderåpning vil vises når utløseren trykkes halvveis ned.
- ◆ **#200 200%** er tilgjengelig ved en følsomhet på ISO 400 og høyere, **#400 400%** ved en følsomhet på ISO 800 og høyere.

**FILMSIMULERING**

Simuler effektene hos forskjellige filmtyper (📄 46).

**SELVUTLØSER**

Ta bilder med selvutløseren (📄 57).

**OPPT. M. INTERV.-TIDTAKER**

Juster innstillingene for fotografering med intervallutløser (📖 80).

**WB HVITBALANSE**

Juster fargene til å passe lyskilden (📖 58).

**Color FARGE**

Juster fargetettheten.

**Sharp SKARPHET**

Gjør konturer skarpere eller mykere.

**High HØYLYS NIVÅ**

Juster hvordan høydeområder vises.

**Low SKYGGE NIVÅ**

Juster hvordan skygger vises.

**NR STØYREDUSERING**

Reduser støy i bilder tatt med høy følsomhet.

**Long LANG EKSPONERING**

Velg **PÅ** for å redusere marmorering ved lang eksponering (📖 78).

**Low Mod LINSEMOD.OPTIM.**

Velg **PÅ** for å forbedre definisjonen ved å justere og objektivets svake tap av fokus ved bildekantene.

**Custom VELG TILPAS. INNST.**

Finn igjen lagrede innstillinger med **Custom ENDRE/LAGRE TILPAS. INNST.**

**Custom ENDRE/LAGRE TILPAS. INNST.**

Lagre innstillinger (📖 85).

### MONT.AD.INNS.

Juster innstillinger for objektiver med M-fatning som er montert på kameraet ved bruk av en **FUJIFILM M MOUNT ADAPTER** (📖 86).

### TA BILDE UTEN OBJEKTIV

Velg om utløseren skal være aktiv når det ikke er montert et objektiv på kameraet.

### MF-HJELP

Velg hvordan fokus skal vises i manuell fokusmodus (📖 73).

- **STANDARD:** Fokus vises normalt (høykontrastfokus og digitalt delt bilde er ikke tilgjengelig).
- **DIGITALT DELT BILDE:** Et delt svart-hvitt-bilde.
- **FOKUSTOPPMERKING:** Kameraet forsterker høykontrastkonturer. Velg en farge og et toppnivå.

### AE/AF-LÅSEMODUS

Hvis **AE/AF-LÅS V/TRYKK** er valgt, låses eksponering og/eller fokus mens knappen **AE-L** eller **AF-L** trykkes ned. Hvis **AE/AF-LÅS PÅ/AV-BR.** er valgt, låses eksponering og/eller fokus når knappen **AE-L** eller **AF-L** trykkes ned og forblir låst til du trykker på knappen igjen.

### AF-LÅSEMODUS

Velg hvilken rolle **AF-L**-knappen skal ha (📖 81).

### LYSMÅLING

Velg hvordan kameraet skal måle eksponeringen når intelligent ansiktsgjenkjenning er slått av (📖 63).

### KOBLE PUNKT-AE & FOKUSOMR

Velg **PÅ** for å måle gjeldende fokusbilde når **ENKELT PUNKT** er valgt for **AUTOFOKUSINNST.** > **AF-MODUS** og **SPOT** er valgt for **LYSMÅLING**.

---



**⚙️ BLITS INNSTILLINGER**

Juster blitsinnstillinger.

Alternativ	Beskrivelse
<b>BLITSMODUS</b>	Velg en blitsmodus (📖 47).
<b>BLITSKOMPENSASJON</b>	Juster blitsens blinkstyrke. Velg verdier mellom +2 EV og -2 EV. Legg merke til at ønsket resultat kanskje ikke kan oppnås, avhengig av opptaksforholdene og avstanden til motivet.
<b>FJERN RØDE ØYNE</b>	Velg <b>PÅ</b> for å fjerne røde øyne-effektene forårsaket av blitsen. <ul style="list-style-type: none"> <li>🔍 Reduksjon av røde øyne utføres bare når et ansikt blir påvist.</li> <li>🔍 Fjerning av røde øyne er ikke tilgjengelig for RAW bilder.</li> </ul>

**🎞️ FILMOPPSETT**

Juster filminnstillingene (📖 37).







Alternativ	Beskrivelse
<b>FILM-MODUS</b>	Velg en bildestørrelse og frekvens for filmopptak. <ul style="list-style-type: none"> <li>• 📺 <b>1920 × 1080 60 fps</b>: Full HD (60 b/s)</li> <li>• 📺 <b>1920 × 1080 50 fps</b>: Full HD (50 b/s)</li> <li>• 📺 <b>1920 × 1080 30 fps</b>: Full HD (30 b/s)</li> <li>• 📺 <b>1920 × 1080 25 fps</b>: Full HD (25 b/s)</li> <li>• 📺 <b>1920 × 1080 24 fps</b>: Full HD (24 b/s)</li> </ul> <ul style="list-style-type: none"> <li>• 📺 <b>1280 × 720 60 fps</b>: HD (60 b/s)</li> <li>• 📺 <b>1280 × 720 50 fps</b>: HD (50 b/s)</li> <li>• 📺 <b>1280 × 720 30 fps</b>: HD (30 b/s)</li> <li>• 📺 <b>1280 × 720 25 fps</b>: HD (25 b/s)</li> <li>• 📺 <b>1280 × 720 24 fps</b>: HD (24 b/s)</li> </ul>
<b>ISO FOR FILM</b>	Velg følsomheten for filmopptak fra <b>AUTO</b> eller fra innstillinger mellom ISO 400 og 6400. <ul style="list-style-type: none"> <li>🔍 Denne innstillingen har ingen effekt på fotografier.</li> </ul>
<b>MIK-NIVÅJUSTERING</b>	Juster mikrofonens opptaksnivå.
<b>MIK/FJERNUTLØSN.</b>	Angi om enheten som er koblet til mikrofon-/fjernutløserkontakten er en mikrofon eller en fjernutløser (📖 38, 79).

### BKT/Adv.-INNST.

Velg alternativet for alternative eksponeringer som skal brukes når **DRIVE**-hjulet dreies til **BKT1** eller **BKT2** ( 45, 64) eller hvilket filteret som skal brukes når hjulet dreies til **Adv.1** eller **Adv.2.** ( 45, 67).

### BILDESTAB MODE

Velg mellom følgende alternativer for bildestabilisering:

Alternativ	Beskrivelse
  <b>KONTIN. +BEVEGELSE</b>	Bildestabilisering på. Hvis <b>+BEVEGELSE</b> er valgt, vil kameraet justere lukkertiden for å redusere uskarphet når motiver i bevegelse oppdages.
 <b>KONTINUERLIG</b>	
  <b>OPPTAK+BEVEGELSE</b>	Samme som ovenfor, bortsett fra at bildestabilisering kun utføres når utløseren trykkes halvveis ned, eller hvis lukkeren utløses.
  <b>KUN VIDEO OPT</b>	
<b>AV</b>	Bildestabilisering av. Velg dette alternativet når du bruker et stativ.

- ❖ **+BEVEGELSE** har ingen virkning når følsomheten er satt til en bestemt verdi, og kan også være utilgjengelig ved noen andre kombinasjoner av innstillinger. Virkningen kan variere med lysforholdene og hastigheten motivet beveger seg med.
- ❖ Bildestabiliseringsmodus er tilgjengelig kun når et objektiv som støtter bildestabilisering er montert.

### TRÅDLØS KOMMUNIK.

Koble til en smarttelefon eller et nettbrett over et trådløst nettverk ( 118).

- ❖ For mer informasjon, besøk <http://fujifilm-dsc.com/wifi/>.

### BLENDERINNST.

Velg den metoden som skal brukes til å justere blenderåpningen når du bruker objektiver uten blenderring.

- **AUTO +  MANUELL:** Drei på det bakre kommandohjulet for å velge blenderåpning. Drei forbi minste blenderåpning for å velge **A** (auto).
- **AUTO:** Blenderåpningen velges automatisk; kameraet bruker eksponeringsmodus **P** (program AE) eller **S** (lukkerprioritet AE).
- **MANUELL:** Drei på det bakre kommandohjulet for å velge blenderåpning; kameraet bruker eksponeringskontroll **A** (blenderprioritet AE) eller **M** (manuell).
- ❖ Blenderåpningen kan ikke justeres når visningen gjennom objektivet er zoomet inn.

**LUKKERTYPE**

Velg lukkertype. Velg den elektroniske lukkeren for å dempe lukkerlyden.

Alternativ	Beskrivelse
<b>MS MEKANISK LUKKER</b>	Ta bilder med den mekaniske lukkeren.
<b>ES ELEKTRONISK LUKKER</b>	Ta bilder med den elektroniske lukkeren.
<b>MS MEKANISK + ES ELEKTRONISK</b>	Kameraet velger lukkertype i samsvar med opptaksforholdene.

- ❖ Hvis **ES ELEKTRONISK LUKKER** eller **MS MEKANISK + ES ELEKTRONISK** er valgt, kan lukkertider kortere enn  $\frac{1}{4000}$  s velges ved å dreie lukkertidshjulet til 4000 og deretter dreie fremre kommandohjul.
- ❖ Uavhengig av alternativet som er valgt, brukes den mekaniske lukkeren for bevegelsespanoramaer. Når den elektroniske lukkeren brukes, er lukkertid og følsomhet begrenset til verdier på henholdsvis  $\frac{1}{32000}$  – 1 s og ISO 6400 – 200, og støyreduksjon ved lang eksponering har ingen effekt. I seriemodus er fokus og eksponering fastsatt på verdiene for første bilde i hver serie.
- ① Fordreining kan være synlig i bilder av motiver i bevegelse som er tatt med den elektroniske lukkeren, mens bånding og tåke kan forekomme på bilder som er tatt under fluorescerende lys eller annen flimring eller uregelmessig belysning. Når du tar bilder med lukkeren dempet, må du respektere dine motivers bilderettigheter og privatliv.

## Bruke menyene: Avspillingsmodus

For å vise avspillingsmenyen, trykk på **MENU/OK** i avspillingsmodus. Marker elementer og trykk velgeren til høyre for å vise alternativene, merk så et alternativ og trykk på **MENU/OK**. Trykk på **DISP/BACK** for å avslutte når innstillingene er ferdige.



### **Avspillingsmenyens alternativer**

#### **TRÅDLØS KOMMUNIK.**

Koble til en smarttelefon eller et nettbrett over et trådløst nettverk (118).

For mer informasjon, besøk <http://fujifilm-dsc.com/wifi/>.

#### **RAW-KONVERTERING**

Lag JPEG-kopier av RAW-bilder (84).

#### **SLETT**

Slett bilder (36).

#### **BESKJÆR BILDE**

Lag en beskåret kopi av aktuelt bilde.

- 1 Vis det ønskede bildet.
  - 2 Velg **BESKJÆR BILDE** i avspillingsmenyen.
  - 3 Bruk det bakre kommandohjulet for å zoome inn og ut, og trykk velgeren opp, ned, til venstre eller til høyre for å rulle bildet til ønsket del av det vises.
  - 4 Trykk på **MENU/OK** for å vise en bekreftelsesdialogboks.
  - 5 Trykk på **MENU/OK** igjen for å lagre den beskårne kopien i en separat fil.
- Større beskjæringer produserer større kopier; alle kopier har et formatforhold på 3:2. Dersom størrelsen på den endelige kopien er 640, vil **OK** bli vist i gult.

**ENDRE STØRRELSE**

Lag en liten kopi av aktuelt bilde.

- 1 Vis det ønskede bildet.
  - 2 Velg **ENDRE STØRRELSE** i avspillingsmenyen.
  - 3 Marker en størrelse og trykk på **MENU/OK** for å vise en bekreftelsesdialogboks.
  - 4 Trykk på **MENU/OK** igjen for å lagre kopien med endret størrelse i en separat fil.
- Tilgjengelige størrelser varierer med størrelsen på originalbildet.

**BESKYTT**

Beskytt bilder fra utilsiktet sletting. Merk ett av de følgende alternativene, og trykk på **MENU/OK**.

- **BILDE:** Beskytt valgte bilder. Trykk velgeren til venstre eller høyre for å vise bilder, og trykk på **MENU/OK** for å velge eller velge bort. Trykk på **DISP/BACK** når handlingen er ferdig.
  - **VELG ALLE:** Beskytt alle bilder.
  - **TILBAKESTILL ALT:** Fjern beskyttelsen fra alle bildene.
- ① Beskyttede bilder vil slettes når minnekortet formateres (114).

**ROTER BILDE**

Roter bilder.

- 1 Vis det ønskede bildet.
  - 2 Velg **ROTER BILDE** i avspillingsmenyen.
  - 3 Trykk velgeren ned for å rotere bildet 90° med urviseren, opp for å rotere bildet 90° mot urviseren.
  - 4 Trykk på **MENU/OK**. Bildet vises automatisk i valgt retning når det spilles av på kameraet.
- Beskyttede bilder kan ikke roteres. Fjern beskyttelsen før du roterer bildene.
- Kameraet kan kanskje ikke rotere bilder som er laget med annet utstyr. Bilder som roteres på kameraet roteres ikke når de vises på en datamaskin eller på andre kameraer.
- Bilder som er tatt med **SKJERMOPPSETT > AUTOROTER** vises automatisk i korrekt retning under avspilling (109).



### FJERN RØDE ØYNE

Fjern røde øyne fra portretter. Kameraet vil analysere bildet; hvis røde øyne oppdages, behandles bildet for å lage en kopi med reduserte røde øyne.

1 Vis det ønskede bildet.



2 Velg  **FJERN RØDE ØYNE** i avspillingsmenyen.

3 Trykk på **MENU/OK**.

- ❖ Røde øyne kan ikke fjernes dersom kameraet ikke kan finne et ansikt eller hvis ansiktet er i profil. Resultatet kan variere avhengig av motiv. Røde øyne kan ikke fjernes fra bilder som allerede har vært behandlet med røde øyne-fjerning eller bilder som er laget med andre enheter.
- ❖ Hvor mye tid som brukes for å behandle bildet, varierer med antall ansikter som oppdages.
- ❖ Kopier som er laget med  **FJERN RØDE ØYNE** indikeres med et -ikon under avspilling.
- ❖ Fjerning av røde øyne kan ikke utføres på RAW-bilder.

### BILDEFRAMVISNING

Vis bilder i en automatisk lysbildevisning. Velg visningstype og trykk på **MENU/OK** for å starte. Trykk når som helst på **DISP/BACK** under visningen for å vise hjelp på skjermen. Visningen kan avsluttes når som helst ved å trykke på **MENU/OK**.

Alternativ	Beskrivelse
<b>NORMAL</b>	Trykk velgeren til venstre eller høyre for å gå et bilde frem eller tilbake. Velg <b>TON-INN</b> for toningsoverganger mellom bildene.
<b>TON-INN</b>	
<b>NORMAL</b> 	Som ovenfor, men kameraet vil automatisk zoome inn på ansikter.
<b>TON-INN</b> 	
<b>FLERE</b>	Vis flere bilder samtidig.

- ❖ Kameraet vil ikke slå seg av automatisk mens en lysbildevisning pågår.

### FOTOBOKHJELP

Opprett bøker med dine yndlingsfotografier ( 89).

**MERKE FOR OPPL.**

Velg bilder for opplasting til YouTube, Facebook eller MyFinePix.com med MyFinePix Studio (kun Windows).

- 1 Velg **YouTube** for å velge filmer for opplasting til YouTube, **Facebook** for å velge bilder og filmer som skal lastes opp på Facebook eller **MyFinePix.com** for å velge bilder for opplasting til MyFinePix.com.
  - 2 Trykk velgeren til høyre eller venstre for å vise bilder, og trykk på **MENU/OK** for å velge eller velge bort. Trykk på **DISP/BACK** for å avslutte etter at de ønskete bildene er valgt.
- ❖ Kun filmer kan velges for opplasting til YouTube.
  - ❖ Kun fotografier kan velges for opplasting til MyFinePix.com.
  - ❖ Under avspilling indikeres valgte bilder med ikonene **YouTube**, **Facebook** eller **MyFinePix.com**.
  - ❖ Velg **TILBAKESTILL ALT** for å fjerne markeringen på alle bilder. Dersom det er mange bilder som påvirkes, vil det muligens ta en viss tid å fullføre handlingen. Trykk på **DISP/BACK** for å avslutte før handlingen er helt ferdig.

**Laste opp bilder (kun Windows)**

Valgte bilder kan lastes opp med alternativet **YouTube/Facebook/MyFinePix.com Upload** i MyFinePix Studio. For informasjon om å installere MyFinePix Studio og koble kameraet til en datamaskin, se "Vise bilder på en datamaskin" (119).

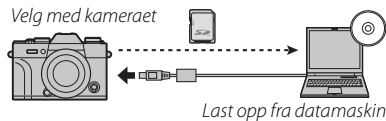
**BILDESØK**

Søk etter bilder (88).

**PC AUTOLAGRE**

Last opp bilder til en datamaskin over et trådløst nettverk (118).

- ❖ For mer informasjon, besøk <http://fujifilm-dsc.com/wifi/>.

### FOTOBESTIL. (DPOF)

Velg bilder som skal skrives ut på DPOF- og PictBridge-kompatible enheter (📖 125).

### UTSK. M. instax-SKRIVER

Skriv ut bilder på FUJIFILM instax SHARE skrivere (ekstrautstyr) (📖 128).

### BILDEFORHOLD

Velg hvordan **H**igh **D**efinition (HD)-enheter skal vise bilder med et sideforhold på 3:2 (dette alternativet er kun tilgjengelig når en HDMI-kabel er tilkoblet). Velg 16:9 for å vise bildet slik at det fyller skjermen med dets topp og bunn beskåret, 3:2 for å vise hele bildet med svarte kanter på hver side.

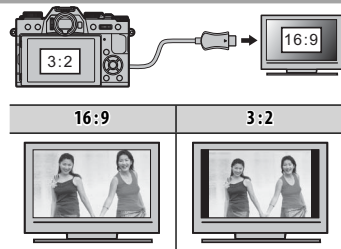



# Oppsettsmenyen

## Bruke oppsettsmenyen

### 1 Vis oppsettsmenyen.

1.1 Trykk på **MENU/OK** for å vise menyen for gjeldende modus.



1.2 Trykk velgeren til venstre for å markere fanen for den gjeldende menyen.



1.3 Trykk velgeren ned for å markere oppsettsmenyfanen som inneholder ønsket alternativ.

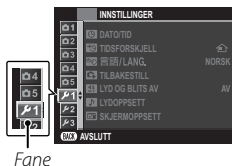

1.4 Trykk velgeren til høyre for å plassere markøren i oppsettsmenyen.



### 2 Tilpass innstillingene.

Marker elementer og trykk velgeren til høyre for å vise alternativene, merk så et alternativ og trykk på **MENU/OK**. Trykk på **DISP/BACK** for å avslutte når innstillingene er ferdige.

## **Oppsettsmenyens alternativer**

### DATO/TID





Still kameraklokken (🗨️ 23, 24).

### TIDSFORSKJELL

Still kameraklokken straks fra din tidssone hjemme til den lokale tiden ved din destinasjon når du reiser. For å angi forskjellen mellom lokal tid og tidssonen på ditt hjemsted:

**1** Marker  **LOKAL** og trykk på **MENU/OK**.

**2** Bruk velgeren for å velge tidsforskjellen mellom lokal tid og tidssonen på ditt hjemsted. Trykk på **MENU/OK** når du er ferdig med innstillingene.

For å stille kameraklokka til lokal tid, merk  **LOKAL** og trykk på **MENU/OK**. For å stille klokken etter tidssonen ved ditt hjemsted, velg  **HJEMME**. Dersom  **LOKAL** er valgt, vises  i tre sekunder når kameraet slås på.

### 言語/LANG.

Velg et språk (🗨️ 24).

### TILBAKESTILL

Tilbakestill opptaks- eller oppsettsmenyens innstillinger til standardverdiene. Egendefinert hvitbalanse, banker for egendefinerte innstillinger gjort med  **ENDRE/LAGRE TILPAS. INNST.**,  **TRÅDLØS INNST.** og oppsettsmenyen  **DATO/TID**,  **TIDSFORSKJELL** alternativer påvirkes ikke.

**1** Marker ønsket alternativ og trykk velgeren til høyre.

**2** En bekreftelsesdialogboks vises; marker **OK** og trykk på **MENU/OK**.

### LYD OG BLITS AV

Velg **PÅ** for å slå av høytaleren, blitsen og AF-belysning i situasjoner der lyder og lys fra kameraet ikke er ønsket.  vises på displayet når **PÅ** er valgt.

## ▶ LYDOPPSETT

Juster lydinnstillingene.





















Alternativ	Beskrivelse
<b>KAMERALYDSTYRKE</b>	Juster lydstyrken på lydene som skal høres når kamerakontrollene brukes. Velg <b>AV</b> (dempet) for å slå av kontrolllydene.
<b>LUKKERLYDSTYRKE</b>	Juster lydstyrken på lydene som lages når lukkeren utløses. Velg <b>AV</b> (dempet) for å deaktivere lukkerlyden.
<b>LUKKERLYD</b>	Velg lyden som lages av lukkeren.
<b>AVSPILL.-LYDSTR</b>	Juster volumet for filmavspilling.

 SKJERMOPPSETT

Juster displayinnstillingene.

Alternativ	Beskrivelse									
<b>BILDEVISNING</b>	Velg hvor lenge bilder skal vises etter opptak. Fargene kan avvike litt fra de i det endelige bildet, og "støy" (marmorering) kan være synlig ved høy følsomhet.									
	<table border="1"> <thead> <tr> <th>Alternativ</th> <th>Beskrivelse</th> </tr> </thead> <tbody> <tr> <td><b>KONTINUERLIG</b></td> <td>Bilder vises til <b>MENU/OK</b>-knappen trykkes ned eller til utløseren trykkes halvveis ned. For å zoome inn på det aktive fokuspunktet, trykk på midten av bakre kommandohjul; trykk igjen for å avbryte zooming.</td> </tr> <tr> <td><b>1,5 SEK</b></td> <td rowspan="2">Bildene vises i omtrent 1,5 sekunder (<b>1,5 SEK</b>) eller 0,5 sekunder (<b>0,5 SEK</b>) eller inntil utløseren trykkes halvveis ned.</td> </tr> <tr> <td><b>0,5 SEK</b></td> </tr> <tr> <td><b>AV</b></td> <td>Bilder vises ikke etter opptaket.</td> </tr> </tbody> </table>	Alternativ	Beskrivelse	<b>KONTINUERLIG</b>	Bilder vises til <b>MENU/OK</b> -knappen trykkes ned eller til utløseren trykkes halvveis ned. For å zoome inn på det aktive fokuspunktet, trykk på midten av bakre kommandohjul; trykk igjen for å avbryte zooming.	<b>1,5 SEK</b>	Bildene vises i omtrent 1,5 sekunder ( <b>1,5 SEK</b> ) eller 0,5 sekunder ( <b>0,5 SEK</b> ) eller inntil utløseren trykkes halvveis ned.	<b>0,5 SEK</b>	<b>AV</b>	Bilder vises ikke etter opptaket.
	Alternativ	Beskrivelse								
	<b>KONTINUERLIG</b>	Bilder vises til <b>MENU/OK</b> -knappen trykkes ned eller til utløseren trykkes halvveis ned. For å zoome inn på det aktive fokuspunktet, trykk på midten av bakre kommandohjul; trykk igjen for å avbryte zooming.								
<b>1,5 SEK</b>	Bildene vises i omtrent 1,5 sekunder ( <b>1,5 SEK</b> ) eller 0,5 sekunder ( <b>0,5 SEK</b> ) eller inntil utløseren trykkes halvveis ned.									
<b>0,5 SEK</b>										
<b>AV</b>	Bilder vises ikke etter opptaket.									
<b>AUTOROT. EVF-VISN.</b>	Velg om indikatorene i søkeren skal dreies for å passe til kameraets retning (  26). Indikatorene på skjermen roterer ikke, uavhengig av alternativet som er valgt.									
<b>F.VIS EKS. M. MOD.</b>	Velg <b>PÅ</b> for å aktivere forhåndsvisning av eksponeringen i manuell eksponeringsmodus. Velg <b>AV</b> når du bruker blits eller ved andre anledninger der eksponeringen kan endre seg når bildet tas.									
<b>EVF-LYSSTYRKE</b>	Juster lysstyrken for displayet i den elektroniske søkeren, eller velg <b>AUTO</b> for automatisk lysstyrkejustering.									
<b>EVF-FARGE</b>	Juster nyansen i displayet i den elektroniske søkeren.									
<b>LCD-LYSSTYRKE</b>	Juster skjermens lysstyrke.									
<b>LCD-FARGE</b>	Juster skjermens nyanse.									

 SKJERMOPPSETT (fortsett)

Alternativ	Beskrivelse						
<b>FORHÅNDSVIS BILDEEFFEKT</b>	<p>Velg <b>PÅ</b> for å forhåndsvisse effektene til filmsimuleringen, hvitbalanse og andre innstillinger på skjermen. Velg <b>AV</b> for å gjøre skygger i lavkontrasts, bakbelyste scener og andre motiver som er vanskelige å se, mer synlige.</p> <p>♦ Hvis <b>AV</b> er valgt, vil ikke effektene av kamerainnstillinger være synlige på skjermen, og farger og tone vil være forskjellig fra de i det endelige bildet. Displayet vil imidlertid justeres for å vise effektene av avanserte filtre og av monokrome og sepia innstillinger.</p>						
<b>INNRAMMINGSGUIDE</b>	<p>Velg typen rutenett tilgjengelig ved fotografering.</p> <table border="1" data-bbox="310 350 1213 626"> <thead> <tr> <th> RUTENETT 9</th> <th> RUTENETT 24</th> <th> HD-INNRAMMING</th> </tr> </thead> <tbody> <tr> <td>  <p><i>For bildekomposisjon med "tredjedelsregelen".</i></p> </td> <td>  <p><i>Seks ganger fire-rutenett.</i></p> </td> <td>  <p><i>Komponer HD-bilder i utskjæringen som vises av linjene øverst og nederst i displayet.</i></p> </td> </tr> </tbody> </table>	 RUTENETT 9	 RUTENETT 24	 HD-INNRAMMING	 <p><i>For bildekomposisjon med "tredjedelsregelen".</i></p>	 <p><i>Seks ganger fire-rutenett.</i></p>	 <p><i>Komponer HD-bilder i utskjæringen som vises av linjene øverst og nederst i displayet.</i></p>
 RUTENETT 9	 RUTENETT 24	 HD-INNRAMMING					
 <p><i>For bildekomposisjon med "tredjedelsregelen".</i></p>	 <p><i>Seks ganger fire-rutenett.</i></p>	 <p><i>Komponer HD-bilder i utskjæringen som vises av linjene øverst og nederst i displayet.</i></p>					
<b>AUTOROTER</b>	Velg <b>PÅ</b> for automatisk rotasjon av "stående" (portrettorienterte) bilder under avspilling.						
<b>FOKUSSJEKK</b>	Hvis <b>PÅ</b> er valgt, vil kameraet automatisk zoome inn på bildet gjennom objektivet når fokuseringen roteres i manuell fokusfunksjon (  72).						
<b>FOKUSAVSTAND</b>	Velg enheten som skal brukes for fokusavstandsindikatoren (  72).						
<b>TILPASSET BILDE INNST</b>	Velg elementer for standard visning (  28).						

**KNP/HJUL-INNSTILLINGER**

Velg hvilke roller kamerakontrollene skal ha.

Alternativ	Beskrivelse	
<b>FUNK. (Fn) INNST.</b>	Velg hvilke roller funksjonsknappene skal ha (42).	
<b>VELGERKNAPPINNSTILLING</b>	Velg hvilke roller opp-, ned-, venstre og høyre-knappene på velgeren skal ha.	
	<b>Alternativ</b>	<b>Beskrivelse</b>
	<b>Fn-KNAPP</b>	Velgerknappene fungerer som funksjonsknappene.
	<b>FOKUSOMRÅDE</b>	Velgerknappene kan brukes til å plassere fokusområdet.
<b>RED./LAGRE HURTIGMENY</b>	Velg alternativene som vises i hurtigmenyen (40).	
<b>KOMMANDOHJULINNST.</b>	Velg hvilke roller kommandohjulene skal ha.	
<b>AE-L/AF-L-KNP-INNSTILLING</b>	Bytt rollene til knappene <b>AF-L</b> og <b>AE-L</b> .	

**FOKUSRING**

Velg retningen som fokusringen vrir i for å øke fokusavstanden.

**STRØMSTYRING**

Juster strømstyringsinnstillingene.

Alternativ	Beskrivelse
<b>AUTOM. AVSLÅING</b>	Velg hvor lang tid det skal gå uten at kameraet betjenes før kameraet slår seg av automatisk. Kortere tid reduserer tapping av batteriet; dersom <b>AV</b> er valgt, må kameraet slås av manuelt. Legg merke til at i noen situasjoner vil kameraet slå seg av automatisk selv om <b>AV</b> er valgt.
<b>HØYTYELSE</b>	Velg <b>PÅ</b> for raskere fokusering og for å redusere nødvendig tid for å starte kameraet på nytt etter at det har blitt slått av.

**SENSORRENGJØRING**

Fjern støv fra kameraets bildebrikke.

- **OK:** Rengjør bildebrikken med det samme (📖 xi).
- **NÅR PÅSLÅTT:** Dersom dette alternativet er valgt, vil rengjøring av bildebrikken utføres når kameraet slås på.
- **NÅR AVSLÅTT:** Dersom dette alternativet er valgt, vil rengjøring av bildebrikken utføres når kameraet slås av (rengjøring av bildebrikken utføres imidlertid ikke når kameraet slås av i avspillingsmodus).
- Støv som ikke kan fjernes ved bruk av rengjøring av bildebrikken kan fjernes manuelt (📖 135).

## ☑ LAGRE DATA-OPPS.

Juster filstyringsinnstillingene.

Alternativ	Beskrivelse	
<b>BILDENUMMER</b>	Nye bilder lagres i bildefiler med navn ved bruk av et firesifret filnummer, som tildeles ved at 1 legges til det siste filnummeret som ble brukt. Filnummeret vises under avspilling, som vist til høyre. <b>BILDENUMMER</b> bestemmer om filnummereringen skal tilbakestilles til 0001 når et nytt minnekort settes inn eller gjeldende minnekort formateres. <div style="float: right; text-align: right;"> <p>Bildenummer 100-0001 Mappe-nummer      Filnummer</p> </div>	
	<b>KONTINUERLIG</b>	Nummereringen fortsetter fra siste brukte filnummer eller med første tilgjengelige filnummer, avhengig av hva som er høyest. Velg dette alternativet for å redusere antall bilder med samme filnavn.
	<b>FORNY</b>	Nummereringen tilbakestilles til 0001 etter formatering eller når det settes inn et nytt minnekort.
	<ul style="list-style-type: none"> <li>🔍 Hvis bildenummeret når 999-9999, deaktiveres utløseren (📖 142).</li> <li>🔍 Å velge <b>TILBAKESTILL</b> (📖 106) stiller <b>BILDENUMMER</b> til <b>KONTINUERLIG</b>, men filnummeret tilbakestilles ikke.</li> <li>🔍 Bildenummereringen for bilder tatt med andre kameraer kan være annerledes.</li> </ul>	
<b>LAGRE ORG.- BILDE</b>	Velg <b>PÅ</b> for å lagre ubehandlede kopier av bilder tatt med <b>FJERN RØDE ØYNE</b> .	
<b>FILNAVNEREDIGERING</b>	Endre filnavnets prefiks. sRGB-bilder bruker en fire-bokstavers prefiks (standard er "DSCF"), Adobe RGB-bilder bruker en tre-bokstavers prefiks ("DSF") innledet av en understrek.	

## 🖨 FARGEROM







Velg fargeskalaen tilgjengelig for fargereproduksjon.

Alternativ	Beskrivelse
<b>sRGB</b>	Anbefales i de fleste situasjoner.
<b>Adobe RGB</b>	For kommersiell utskrift.



## TILKOBLINGSINNSTILLING

Juster innstillinger for tilkobling til trådløse enheter, inkludert smarttelefoner, datamaskiner og FUJIFILM instax SHARE-skrivere.

Alternativ	Beskrivelse								
<b>TRÅDLØS INNST.</b>	Juster innstillinger for tilkobling til trådløse nettverk.								
	<table border="1"> <thead> <tr> <th>Alternativ</th> <th>Beskrivelse</th> </tr> </thead> <tbody> <tr> <td><b>GENERELLE INNST.</b></td> <td>Velg et navn (<b>NAVN</b>) for å identifisere kameraet på det trådløse nettverket (kameraet tildeles et unikt navn som standard) eller velg <b>TILBAKESTILLE TRÅDLØSINNST.</b> for å gjenopprette standardinnstillingene.</td> </tr> <tr> <td><b>ENDRE STR.</b> </td> <td>Velg <b>PÅ</b> (standardinnstillingen, anbefales i de fleste tilfeller) for å endre størrelsen på større bilder til  for opplasting til smarttelefoner, og velg <b>AV</b> for å laste opp bilder i sin originalstørrelse. Endring av størrelse gjelder kun for kopien som er lastet opp til smarttelefonen; originalen påvirkes ikke.</td> </tr> <tr> <td><b>AUTOLAGRE INNST.</b></td> <td>Velg <b>SLETT REG. DATOR</b> for å fjerne valgte plasseringer, og velg <b>FORRIGE TILKOBLING</b> for å vise datamaskiner som kameraet nylig har vært koblet til.</td> </tr> </tbody> </table>	Alternativ	Beskrivelse	<b>GENERELLE INNST.</b>	Velg et navn ( <b>NAVN</b> ) for å identifisere kameraet på det trådløse nettverket (kameraet tildeles et unikt navn som standard) eller velg <b>TILBAKESTILLE TRÅDLØSINNST.</b> for å gjenopprette standardinnstillingene.	<b>ENDRE STR.</b> 	Velg <b>PÅ</b> (standardinnstillingen, anbefales i de fleste tilfeller) for å endre størrelsen på større bilder til  for opplasting til smarttelefoner, og velg <b>AV</b> for å laste opp bilder i sin originalstørrelse. Endring av størrelse gjelder kun for kopien som er lastet opp til smarttelefonen; originalen påvirkes ikke.	<b>AUTOLAGRE INNST.</b>	Velg <b>SLETT REG. DATOR</b> for å fjerne valgte plasseringer, og velg <b>FORRIGE TILKOBLING</b> for å vise datamaskiner som kameraet nylig har vært koblet til.
	Alternativ	Beskrivelse							
	<b>GENERELLE INNST.</b>	Velg et navn ( <b>NAVN</b> ) for å identifisere kameraet på det trådløse nettverket (kameraet tildeles et unikt navn som standard) eller velg <b>TILBAKESTILLE TRÅDLØSINNST.</b> for å gjenopprette standardinnstillingene.							
<b>ENDRE STR.</b> 	Velg <b>PÅ</b> (standardinnstillingen, anbefales i de fleste tilfeller) for å endre størrelsen på større bilder til  for opplasting til smarttelefoner, og velg <b>AV</b> for å laste opp bilder i sin originalstørrelse. Endring av størrelse gjelder kun for kopien som er lastet opp til smarttelefonen; originalen påvirkes ikke.								
<b>AUTOLAGRE INNST.</b>	Velg <b>SLETT REG. DATOR</b> for å fjerne valgte plasseringer, og velg <b>FORRIGE TILKOBLING</b> for å vise datamaskiner som kameraet nylig har vært koblet til.								
<b>AUTOLAGRE INNST.</b>	Velg et mål for opplastingen. Velg <b>ENKELT OPPSETT</b> for å koble til ved bruk av WPS, og <b>MANUELT OPPSETT</b> for å konfigurere nettverksinnstillingene manuelt.								
<b>GEOTAGG-OPPSETT</b>	Vis stedsdata som er lastet ned fra en smarttelefon og velg om du vil lagre dataen sammen med bildene dine.								
	<table border="1"> <thead> <tr> <th>Alternativ</th> <th>Beskrivelse</th> </tr> </thead> <tbody> <tr> <td><b>GEOTAGGING</b></td> <td>Velg om stedsdata som er lastet ned fra en smarttelefon skal lagres på bilder etter hvert som de tas.</td> </tr> <tr> <td><b>POSISJONSINFO</b></td> <td>Vis den siste stedsdataen som ble lastet ned fra en smarttelefon.</td> </tr> </tbody> </table>	Alternativ	Beskrivelse	<b>GEOTAGGING</b>	Velg om stedsdata som er lastet ned fra en smarttelefon skal lagres på bilder etter hvert som de tas.	<b>POSISJONSINFO</b>	Vis den siste stedsdataen som ble lastet ned fra en smarttelefon.		
	Alternativ	Beskrivelse							
<b>GEOTAGGING</b>	Velg om stedsdata som er lastet ned fra en smarttelefon skal lagres på bilder etter hvert som de tas.								
<b>POSISJONSINFO</b>	Vis den siste stedsdataen som ble lastet ned fra en smarttelefon.								
<b>TIL-INN. instax-SKRIV.</b>	Juster innstillinger for tilkobling til FUJIFILM instax SHARE-skrivere (ekstrautstyr)  127).								

📍 For mer informasjon om trådløse tilkoblinger, besøk <http://fujifilm-dsc.com/wifi/>

### FORMATERE

For å formatere minnekortet:

- 1 Marker  **FORMATERE** i oppsettsmenyen, og trykk på **MENU/OK**.
  - 2 En bekreftelsesdialogboks vises. For å formatere minnekortet markerer du **OK** og trykker på **MENU/OK**. For å avslutte uten å formatere minnekortet velger du **AVBRYT** eller trykker på **DISP/BACK**.
- ⓘ Alle data—inkludert beskyttede bilder—blir slettet fra minnekortet. Pass på at viktige filer er kopiert til en datamaskin eller til annen lagringsenhet.
- ⓘ Batteridekslet må ikke åpnes under formateringen.

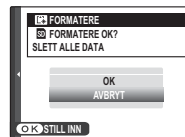









## Standardinnstillinger











Standardinnstillingene for alternativene i opptaks- og oppsettsmenyene er listet opp nedenfor. Disse innstillingene kan gjenopprettes ved hjelp av alternativet **TILBAKESTILL** i oppsettsmenyen (106).

### Opptaksmenyen

Meny	Standard
MOTIVPROGRAM	AVANSERT SR AUTO
AUTOFOKUSINNST. AF-MODUS UTLØSER-/FOKUS-PRI.  ØYEBLIKK-S-AF-INNST AF+MF ANSIKTSOPPDAGING ØYEGJENKJENNELSE AF PRE-AF AF-BEYLSNING	SONE • VELG AF-S-PRIOR.: UTLØSER • VELG AF-C-PRIOR.: UTLØSER AF-S AV AV AUTO AV PÅ
ISO	200
BILDESTØRRELSE	3 : 2
BILDEKVALITET	FINE

Meny	Standard
DYNAMISK OMFANG	100 %
FILMSIMULERING	PROVIA/STANDARD
SELVUTLØSER	AV
HVITBALANSE	AUTO
FARGE	(0) STANDARD
SKARPHET	(0) STANDARD
HØYLYS NIVÅ	(0) STANDARD
SKYGGE NIVÅ	(0) STANDARD
STØYREDUSERING	(0) STANDARD
LANG EKSPONERING	PÅ
LINSEMOD.OPTIM.	PÅ
MONT.AD.INNS.	OBJEKTIV 5 (50 mm)

Meny	Standard
 TA BILDE UTEN OBJEKTIV	AV
 MF-HJELP	STANDARD
 AE/AF-LÅSEMODUS	AE/AF-LÅS V/TRYKK
 AF-LÅSEMODUS	KUN AF-LÅS
 LYSMÅLING	 MULTI
 KOBLE PUNKT-AE & FOKUSOMR	PÅ
 BLITS INNSTILLINGER	
BLITSMODUS	AUTO
BLITSKOMPENSASJON	±0
FJERN RØDE ØYNE	AV

Meny	Standard
 FILMOPPSETT	
FILM-MODUS	 1920 × 1080 60 fps
ISO FOR FILM	AUTO
MIK-NIVÅJUSTERING	3
MIK/FJERNUTLØSN.	 MIK
 BKT/Adv.-INNST.	
BKT1-INNSTILLING	 AE BKT
BKT2-INNSTILLING	 FILMSIMULERING BKT
VELG Adv. FILTER 1	 LEKEKAMERA
VELG Adv. FILTER 2	 MINIATYR
 BLENDERINNST.	AUTO +  MANUELL
 LUKKERTYPE	MS MEKANISK LUKKER

## Oppsettsmeny

Meny	Standard
LYD OG BLITS AV	AV
LYDOPPSETT	
KAMERALYDSTYRKE	1
LUKKERLYDSTYRKE	1
LUKKERLYD	♪ 1 LYD 1
AVSPILL.-LYDSTR	7
SKJERMOPPSETT	
BILDEVISNING	AV
AUTOROT. EVF-VISN.	PÅ
F.VISEKS.M.MOD.	PÅ
EVF-LYSSTYRKE	AUTO
EVF-FARGE	0
LCD-LYSSTYRKE	0
LCD-FARGE	0
FORHÅNDSVIS BILDEEFFEKT	PÅ
INNRAMMINGSGUIDE	RUTENETT 9
AUTOROTER	PÅ
FOKUSSJEKK	AV
FOKUSAVSTAND	METER
TILPASSET BILDE INNST	<ul style="list-style-type: none"> <li>• INNRAMMINGSGUIDE: <input type="checkbox"/></li> <li>• ELEKTRONISK NIVÅ: <input type="checkbox"/></li> <li>• AF AVSTANDSINDIKATOR: <input type="checkbox"/></li> <li>• HISTOGRAM: <input type="checkbox"/></li> <li>• Alle andre alternativer: <input checked="" type="checkbox"/></li> </ul>

Meny	Standard
KNP/HJUL-INNSTILLINGER	
FUNK. (Fn) INNST.	Se side 43.
VELGERKNAPPINNSTILLING	Fn-KNAPP
RED./LAGRE HURTIGMENY	Se side 40.
KOMMANDOHJULINNST.	▲ S.S. ▼ F
AE-L/AF-L-KNP-INNSTILLING	AE-L/AF-L
FOKUSRING	MED KLOKKEN
STRØMSTYRING	
AUTOM. AVSLÅING	2 MIN
HØYTELSE	AV
SENSORRENGJØRING	
NÅR PÅSLÅTT	AV
NÅR AVSLÅTT	PÅ
LAGRE DATA-OPPS.	
BILDENUMMER	KONTINUERLIG
LAGRE ORG.-BILDE	AV
FARGEROM	sRGB
TILKOBLINGSINNSTILLING	
TRÅDLØS INNST.	• ENDRE STR. : PÅ
GEOTAGG-OPPSETT	• GEOTAGGING: PÅ
	• POSISJONSINFO: PÅ

# Tilkoplinger

## Trådløs overføring

Få tilgang til trådløse nettverk og koble deg til datamaskiner, smarttelefoner eller nettbrett. Hvis du vil laste ned og ha mer informasjon, besøk <http://fujifilm-dsc.com/wifi/>.

### Trådløse tilkoblinger: Smarttelefoner

Installer appen "FUJIFILM Camera Remote" på smarttelefonen din for å bla igjennom bildene i kameraet, laste ned valgte bilder, fjernstyre kameraet eller kopiere posisjonsdata til kameraet. For å koble til smarttelefonen trykker du på kameraets funksjonsknapp (**Fn7**).

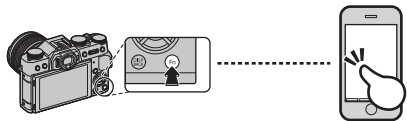

- Du kan også koble til ved bruk av alternativene **TRÅDLØS KOMMUNIK.** i kameraets opptaks- og avspillingsmeny.

### Trådløse tilkoblinger: Datamaskiner

Når du har installert "FUJIFILM PC AutoSave"-programvaren og konfigurert datamaskinen som en destinasjon for bilder som kopieres fra kameraet, kan du laste opp bilder fra kameraet med alternativet **PC AUTOLAGRE** i kameraets avspillingsmeny eller ved å trykke og holde nede funksjonsknappen (**Fn7**) i avspillingsmodus.

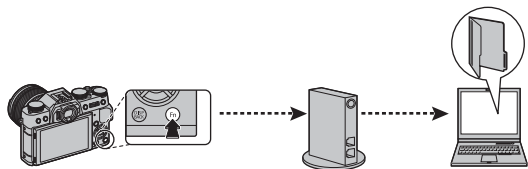

## Vise bilder på en datamaskin

Les denne delen for å få informasjon om kopiering av bilder til en datamaskin.

### **Windows**

Bruk MyFinePix Studio til å kopiere bilder til din datamaskin, hvor de kan lagres, vises, organiseres og skrives ut. MyFinePix Studio er tilgjengelig for nedlastning fra følgende nettside:

<http://fujifilm-dsc.com/mfs/>

Med en gang nedlastningen er ferdig, dobbeltklikker du på den nedlastede filen ("MFPS\_Setup.EXE") og følger instruksjonene på skjermen for å fullføre installasjonen. Fortsett til "Koble til kameraet" (📖 120) når installasjonen er ferdig.

### **Macintosh**

Bilder kan kopieres til datamaskinen din ved hjelp av Image Capture (følger med datamaskinen din) eller annen programvare. Fortsett til "Koble til kameraet" (📖 120).

#### **Vise RAW-filer**

Bruk RAW FILE CONVERTER til å vise RAW-filer på datamaskinen, tilgjengelig for nedlastning fra:

<http://fujifilm-dsc.com/rfc/>

🔍 RAW FILE CONVERTER er installert når du installerer MyFinePix Studio (kun Windows).

## **Koble til kameraet**

- 1** Finn et minnekort som inneholder bilder du ønsker å kopiere til datamaskinen og sett kortet inn i kameraet (📖 18).
  - ◆ Windows-brukere kan trenge Windows CD-en når programmet startes første gang.
  - ⌚ Strømbryt under overføring kan medføre tap av data eller skade på minnekortet. Sett inn et nytt eller fulladet batteri før du kobler til kameraet.
- 2** Slå av kameraet og koble til en USB-kabel (selges separat hos tredjeparts forhandlere) som vist mens du kontrollerer at kontaktene er satt helt i. Koble kameraet direkte til datamaskinen; ikke bruk en USB-hub eller et tastatur.
  - ⌚ USB-kabelen må ikke være mer enn 60 cm lang og må være egnet for dataoverføring.
- 3** Slå på kameraet.
- 4** Kopier bilder til datamaskinen ved bruk av MyFinePix Studio eller applikasjoner som følger med operativsystemet ditt.

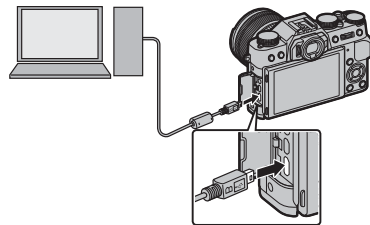

For mer informasjon om bruken av det medfølgende programmet, start programmet og velg passende alternativ på **Help** (Hjelp)-menyen.



- ❗ Hvis et minnekort som inneholder et stort antall bilder settes inn, kan det bli en forsinkelse før programvaren starter og det kan være at du ikke kan importere eller lagre bilder. Bruk en minnekortleser til å overføre bildene.
- ❗ Kontroller at datamaskinen ikke viser en melding som sier at kopiering pågår og at indikatorlampen er slukket før du slår av kameraet eller kopler fra USB-kabelen (hvis antall bilder som kopieres er svært stort, kan indikatorlampen forbli tent etter at meldingen har forsvunnet fra dataskjermen). Følges ikke denne forholdsregelen, kan det medføre tap av data eller at minnekortet blir skadet.
- ❗ Kople fra kameraet før du setter inn eller tar ut minnekort.
- ❗ I noen tilfeller kan det være umulig å få tilgang til bilder som er lagret på en nettverksserver med den medfølgende programvaren, på samme måte som på en enkeltstående datamaskin.
- ❗ Brukeren er ansvarlig for alle gjeldende avgifter som belastes av telefonselskapet eller internett-leverandøren ved bruk av tjenester som krever en internett-tilkobling.

**Koble fra kameraet**

Etter at du har kontrollert at indikatorlampen er slukket, slå av kameraet og koble fra USB-kabelen.

## Skrive ut bilder via USB

Dersom skriveren støtter PictBridge, kan kameraet koples direkte til skriveren, og bilder kan skrives ut uten at de først kopieres til en datamaskin. Merk at ikke alle skrivere nødvendigvis støtter alle funksjonene beskrevet nedenfor.



### ***Koble til kameraet***

- 1 Koble til en USB-kabel (selges separat hos tredjeparts forhandlere) som vist og slå på skriveren.

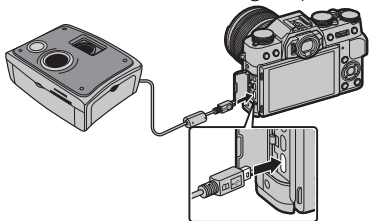

- ① USB-kabelen må ikke være mer enn 60 cm lang og må være egnet for dataoverføring.

- 2 Slå på kameraet. **USB** vil vises på skjermen, deretter vises skjermbildet for PictBridge, som vist til høyre nedenfor.

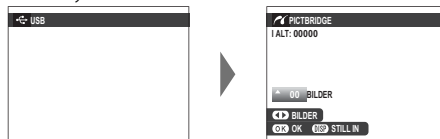

- ❖ Bilder kan skrives fra minnekort som er formatert i kameraet.
- ❖ Sidestørrelse, utskriftskvalitet og kantvalg gjøres gjennom skriveren.

**Skrive ut valgte bilder**

**1** Trykk velgeren til venstre eller høyre for å vise det bildet du ønsker å skrive ut.



- ◆ For å skrive ut ett eksemplar av det gjeldende bildet, fortsett direkte til trinn 3.

**2** Trykk velgeren opp eller ned for å velge antall kopier (inntil 99). Gjenta trinnene 1–2 for å velge flere bilder.



**3** Trykk på **MENU/OK** for å vise en bekref-  
telsesdialogboks.



**4** Trykk på **MENU/OK** for å starte utskrif-  
ten.

**Skrive ut opptaksdato**

For å skrive ut opptaksdato på bilder, trykk på **DISP/BACK** i PictBridge-visningen og velg **UTSKRIFT MED DATO**  (for å skrive ut bilder uten opptaksdato, velg **UTSKRIFT UTEN DATO**). For å forsikre deg om at datoen er korrekt, still kameraklokken før du tar bilder. Enkelte skrivere har ikke funksjonen utskrift med dato. Se skriverens bruksanvisning for detaljer.

## **Skrive ut DPOF-fotobestillingen**

For å skrive ut fotobestillingen som er laget med

 **FOTOBESTIL. (DPOF)** i avspillingsmenyen (104):

**1** I skjermbildet for PictBridge, trykk på **DISP/BACK** for å åpne menyen PictBridge.



**2** Trykk velgeren opp eller ned for å markere  **UTSKRIFT DPOF**.

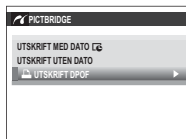

**3** Trykk på **MENU/OK** for å vise en bekref-  
telsesdialogboks.



**4** Trykk på **MENU/OK** for å starte utskrif-  
ten.



### **Under utskrift**

Meldingen til høyre vises under utskrift. Trykk på **DISP/BACK** for å avbryte før alle bilder er skrevet ut (avhengig av skriveren, kan utskriften stanse før gjeldende bilde er skrevet ut).

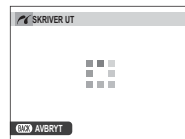

Hvis utskriften avbrytes, slår du kameraet av og deretter på igjen.

### **Koble fra kameraet**

Kontroller at beskjeden ovenfor ikke vises, og slå av kameraet. Koble fra USB-kabelen.

## Opprette en DPOF-fotobestilling

Alternativet **FOTOBESTIL. (DPOF)** i avspillingsmenyen kan brukes til å opprette en digital "fotobestilling" for PictBridge-kompatible skrivere eller utstyr som støtter DPOF.

### DPOF

DPOF (**D**igital **P**rint **O**rder **F**ormat; Digitalfoto-bestillingsformat) er en standard som gjør det mulig å skrive ut bilder fra "fotobestillinger" som er lagret på minnekortet. Informasjonen i ordren inkluderer hvilke bilder som skal skrives ut, og antall kopier av hvert bilde.





### ■ MED DATO /UTEN DATO

For å endre DPOF-fotobestillingen, velg **FOTOBESTIL. (DPOF)** i avspillingsmenyen, og trykk velgeren opp eller ned for å merke **MED DATO ** eller **UTEN DATO**.



Trykk på **MENU/OK** og følg trinnene nedenfor.

- 1 Trykk velgeren mot venstre eller høyre for å vise det bildet du ønsker å inkludere i eller fjerne fra fotobestillingen. 
- 2 Trykk velgeren opp eller ned for velge antall kopier (inntil 99). For å fjerne et bilde fra bestillingen, trykk velgeren ned til antall kopier er 0. 

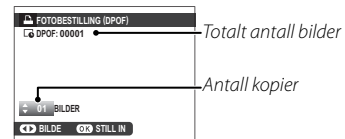

**3** Gjenta trinn 1–2 for å fullføre fotobestillingen. Trykk på **MENU/OK** for å lagre fotobestillingen når du er ferdig med å velge bilder, eller trykk på **DISP/BACK** for å avbryte uten å endre fotobestillingen.



**4** Totalt antall utskrifter vises på skjermen. Trykk på **MENU/OK** for å avslutte.



Bildene i nåværende utskriftordre er markert med ikonet  under avspilling.



## ■ TILBAKESTILL ALT

For å avbryte den gjeldende fotobestillingen, velg **TILBAKESTILL ALT** for  **FOTOBESTIL. (DPOF)**. Bekreftelsen som vises til høyre vil komme til syne; trykk på **MENU/OK** for å fjerne alle bildene fra bestillingen.

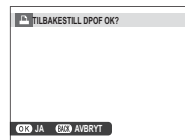

- ◆ En fotobestilling kan maksimalt inneholde 999 bilder.
- ◆ Meldingen til høyre vises hvis du setter inn et minnekort med en fotobestilling som er opprettet med et annet kamera. Fotobestillingen avbrytes hvis du trykker på **MENU/OK**; det må lages en ny fotobestilling som beskrevet ovenfor.



## instax SHARE skrivere

Skriv ut bilder fra ditt digitalkamera til instax SHARE-skrivere.

### **Etablere en tilkobling**

Velg  **TILKOBLINGSINNSTILLING > TIL.-INN. instax-SKRIV.** i kameraets oppsettsmeny og skriv inn instax SHARE som skrivernavn (SSID) og passord.

#### **Skrivernavn (SSID) og passord**

Skrivernavnet (SSID) finnes nederst på skriveren, standardpassordet er "1111". Hvis du allerede har valgt et annet passord for å skrive ut fra en smarttelefon, skriver du inn det passordet i stedet.

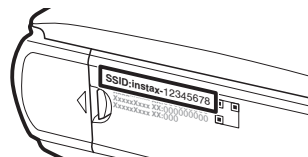

**Skrive ut bilder**

1 Slå på skriveren.



2 Velg  **UTSK. M. instax-SKRIVER** i kameraets avspillingsmeny. Kameraet vil koble seg til skriveren.



For å skrive ut et bildefelt fra en serisekvens viser du bildefeltet før du velger  **UTSK. M. instax-SKRIVER**.

3 Bruk velgeren for å vise bildet du ønsker å skrive ut, og trykk deretter på **MENU/OK**.



- ✦ Bilder som er tatt med andre kameraer, kan ikke skrives ut.
- ✦ Området som skrives ut, er mindre enn det synlige området på LCD-skjermen.

4 Bildet sendes til skriveren og utskriften starter.

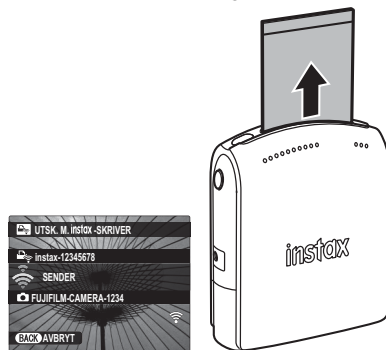





## Vise bilder på TV

For å vise bilder til en gruppe, koble kameraet til en TV ved bruk av en HDMI-kabel (tilgjengelig hos tredjeparts forhandlere; merk at en TV kun kan brukes til avspilling, ikke opptak).

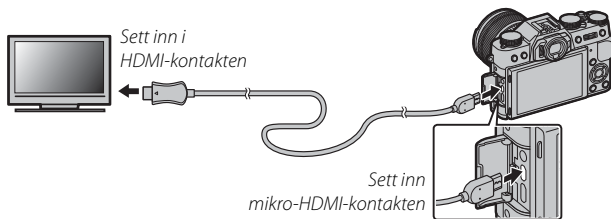
- 1 Slå kameraet av.
- 2 Koble til kabelen som vist nedenfor.



- 3 Bruk en HDMI-kabel som ikke er mer enn 1,5 m lang.
  - ◆ Pass på at kontaktene er satt helt inn.
- 4 Still inn TV-en på kanalen for HDMI-inngangen. For detaljert informasjon, se bruksanvisningen som fulgte med TV-en.
- 4 Slå på kameraet og trykk på -knappen. Kameraets skjerm slås av og bilder og filmer spilles av på TV-en. Legg merke til at kameraets volumkontroller ikke har noen virkning på lydene som spilles av på TV-en; bruk fjernsynets volumkontroller for å justere volumet.
  - ◆ USB-kabelen kan ikke brukes når en HDMI-kabel er tilkoblet.
  - ◆ Noen TV-er kan komme til å kort vise en svart skjerm når filmavspillingen starter.

# Tekniske merknader

## Tilleggsutstyr

Kameraet støtter en lang rekke tilleggsutstyr fra FUJIFILM og andre leverandører.

### Tilbehør fra FUJIFILM

Følgende tilleggsutstyr er tilgjengelig fra FUJIFILM. For nyeste informasjon om tilleggsutstyr som er tilgjengelig i ditt område, kontakt din lokale FUJIFILM-representant eller besøk [http://www.fujifilm.com/products/digital\\_cameras/index.html](http://www.fujifilm.com/products/digital_cameras/index.html).

#### Oppladbare Li-ion batterier

**NP-W126:** Ekstra NP-W126 oppladbare batterier med ekstra ladekapasitet kan kjøpes ved behov.



#### Batteriladere

**BC-W126:** Ekstra batteriladere kan kjøpes ved behov. Ved +20 °C, lader BC-W126 et NP-W126 i løpet av cirka 150 minutter.

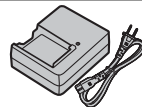

#### Vekselstrømsadaptere

**AC-9V** (krever likestrømkobling CP-W126): Brukes til utvidet optak og avspilling eller når du kopierer bilder til en datamaskin.

#### Likestrømskoblinger

**CP-W126:** Koble AC-9V til kameraet.

#### Fjernutløsere

**RR-90:** Bruk for å redusere kameraristing eller for å holde lukkeren åpen under en tidsbestemt eksponering.

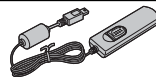

**Stereomikrofoner**

**MIC-ST1:** En ekstern mikrofon for filmopptak.

**FUJINON-objektiver**

**Objektiver i XF-serien:** Utskiftbare objektiver for bruk sammen med FUJIFILM X-fatningen.

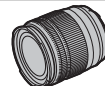

**Objektiver i XC-serien:** Utskiftbare objektiver for bruk sammen med FUJIFILM X-fatningen.

**Blitsenheter med skofeste**

**EF-20:** Denne blits som kan klipses på (drevet av to AA-batterier), har et ledetall på 20 (ISO 100, m) og støtter TTL-blitskontroll. Blitshodet kan roteres opp 90° for å gi indirekte belysning.



**EF-42:** Denne blits som kan klipses på (drevet av fire AA-batterier), har et ledetall på 42 (ISO 100, m) og støtter TTL-blitskontroll og automatisk zoom i området 24 – 105 mm (tilsvarende 35 mm formatet). Blitshodet kan roteres 90° opp, 180° til venstre eller 120° til høyre for å gi indirekte belysning.



**EF-X20:** Denne blits med klips har et ledetall på 20 (ISO 100, m).

**instax SHARE skrivere**

**SP-1:** Koble til via trådløst LAN nettverk for å skrive ut bilder på instax film.

**Festeadaptere**

**FUJIFILM M MOUNT ADAPTER:** Gjør det mulig å bruke kameraet sammen med en lang rekke objektiver med M-fatning.

### Makro utvidelsesrør

**MCEX11/16:** Fest mellom kameraet og objektivet for å ta bilder ved høye reproduksjonsrater.

### Beskyttende filtre

**PRF-39/PRF-49S/PRF-52/PRF-58/PRF-62/PRF-67/PRF-72/PRF-77:** Brukes til å beskytte objektivlinsen.

### Håndtak

**MHG-XT10:** Gir et bedre grep. Batterier og minnekort kan fjernes med håndtaket på plass, og håndtaket er utstyrt med en skinne for kameramonteringer av hurtigsko. Stativfestet kan tilpasses til objektivets optiske akse.

### Gripebelte

**GB-001:** GB-001 forbedrer kameraets grep og gjør det mulig for brukere å bære kameraet godt med bare én hånd.

### Skinnetuier

**BLC-XT10:** Dette etuiet kombinerer anvendelighet med luksuriøst skinn og har en skulderreim av samme materiale, samt en klut som kan brukes til å pakke inn kameraet før du legger det i vesken eller ved andre anledninger. Man kan ta bilder, og batterier kan settes inn og fjernes mens kameraet er i etuiet.

### Fremre objektivdeksler

**FLCP-39/FLCP-52/FLCP-58/FLCP-62/FLCP-72/FLCP-72 II/FLCP-77:** Beskytter den fremre objektivlinsen når objektivet ikke er i bruk.

### Bakre objektivdeksler

**RLCP-001:** Beskytter den bakre objektivlinsen når objektivet ikke er festet til kameraet.

### Kamerahusdeksler

**BCP-001:** Deksel til kameraets objektivfatning når et objektiv ikke er montert.

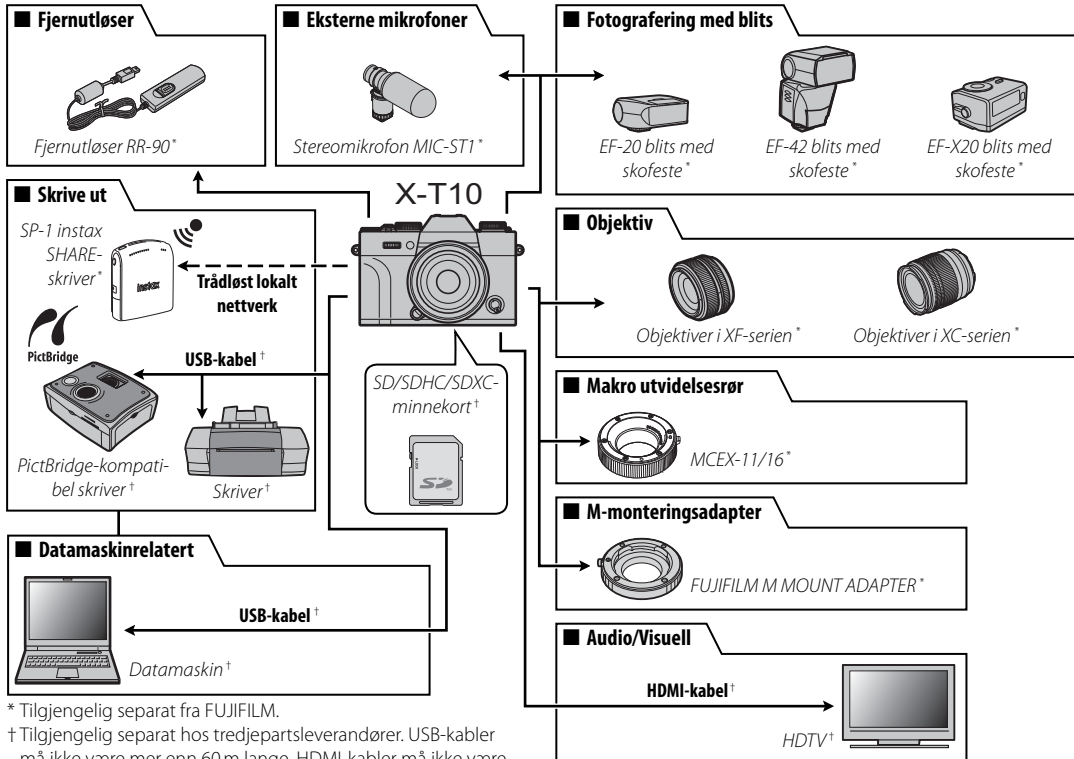
**Koble kameraet til andre enheter**

\* Tilgjengelig separat fra FUJIFILM.

† Tilgjengelig separat hos tredjepartsleverandører. USB-kabler må ikke være mer enn 60 m lange, HDMI-kabler må ikke være mer enn 1,5 m lange.

## Vedlikehold av kameraet

---

For å sikre at du har uavbrutt glede av produktet, bør du iaktta følgende forholdsregler.

### **Oppbevaring og bruk**

Dersom kameraet ikke skal brukes i en lengre periode, bør batteriet og minnekortet fjernes. Kameraet bør ikke brukes eller lagres på steder som er:

- utsatt for regn, damp eller røyk
- meget fuktige eller ekstremt støvete
- utsatt for direkte sollys eller meget høye temperaturer, slik som i et lukket kjøretøy på en solrik dag
- ekstrem kulde
- utsatt for sterke vibrasjoner
- utsatt for sterke magnetfelt, slik som nær en kringkastingsantenne, kraftledninger, radarsendere, motorer, transformatorer eller magneter
- i kontakt med flyktige kjemikalier, slik som sprøytemidler
- nær gummi- eller vinylprodukter

### **■ Vann og sand**

Vann og sand kan også skade kameraet og dets innvendige kretser og mekanismer. Når kameraet brukes på stranden eller ved sjøen må du unngå å utsette kameraet for vann eller sand. Plasser ikke kameraet på en våt overflate.

### **■ Kondens**

Plutselige stigninger i temperaturen, for eksempel ved å komme inn i en varm bygning på en kald dag, kan medføre kondens inne i kameraet. Dersom dette skjer, slå av kameraet og vent en time før du slår det på igjen. Dersom kondens legger seg på minnekortet, fjern kortet og vent til kondensen forsvinner.

### **På reise**

Oppbevar kameraet i din håndbagasje. Innsjekket bagasje kan bli utsatt for kraftige støt som kan skade kameraet.

## Rengjøre bildebrikken

Flere fotografier merket med punkter eller flekker på samme sted kan indikere at det er støv på kameraets bildebrikke. Rengjør brikken ved bruk av alternativet  **SENSORRENGJØRING** i oppsettsmenyen (📖 111); hvis problemet vedvarer, kan du rengjøre bildebrikken manuelt som beskrevet nedenfor. Legg merke til at det kreves betaling for å reparere eller bytte bildebrikken dersom den blir skadet under rengjøringen.

- 1 Bruk en blåser (ikke en børste) til å fjerne støv fra bildebrikken.

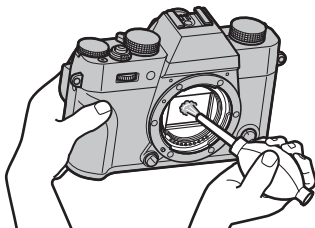

- ① Bruk ikke en børste eller en blåsebørste. Hvis denne forholdsregelen ikke etterfølges, kan bildebrikken skades.
- 2 Kontroller om støvfjerningen var vellykket.
  - ◆ Gjenta trinn 1 og 2 om nødvendig.
- 3 Sett på plass igjen kamerahusdekslet eller objektivet.

## Problemer og løsninger

### ■ Strøm og batteri

Problem	Løsning
Kameraet slår seg ikke på.	<ul style="list-style-type: none"><li>• <b>Batteriet er utladet:</b> Lad opp batteriet (🔋 17) eller sett inn et helt oppladet reservebatteri (🔋 18).</li><li>• <b>Batteriet er satt inn feil:</b> Sett inn på nytt i riktig retning (🔋 18).</li><li>• <b>Dekslet til batterikammeret er ikke lukket:</b> Lås dekslet til batterikammeret (🔋 19).</li></ul>
Skjermen slår seg ikke på.	Det er mulig skjermen ikke vil slå seg på dersom kameraet slås raskt av og så på igjen. Trykk utløseren halvveis ned for å aktivere skjermen.
Batteriet lades raskt ut.	<ul style="list-style-type: none"><li>• <b>Batteriet er kaldt:</b> Varm opp batteriet ved å plassere det i en lomme eller et annet varmt sted og sett det inn i kameraet umiddelbart før du skal ta et bilde.</li><li>• <b>Batteriterminalene er skitne:</b> Rengjør terminalene med en myk, tørr klut.</li><li>• <b>PÅ er valgt for [🔍] AUTOFOKUSINNST. &gt; PRE-AF:</b> Slå <b>PRE-AF</b> av (🔋 93).</li><li>• <b>🔋* er valgt som opptaksmodus:</b> Velg en annen modus (🔋 50, 55).</li><li>• <b>Batteriet har blitt ladet mange ganger:</b> Batteriet har nådd slutten på levetiden. Kjøp et nytt batteri.</li></ul>
Kameraet slår seg plutselig av.	<b>Batteriet er utladet:</b> Lad opp batteriet (🔋 17) eller sett inn et helt oppladet reservebatteri (🔋 18).
Ladingen starter ikke.	Sett inn batteriet på nytt i riktig retning og sørg for at laderen er koblet til (🔋 17).
Ladingen går sakte.	Lad opp batteriet ved romtemperatur (🔋 iv).
Ladelampen lyser, men batteriet blir ikke ladet.	<ul style="list-style-type: none"><li>• <b>Batteriterminalene er skitne:</b> Rengjør terminalene med en myk, tørr klut.</li><li>• <b>Batteriet har blitt ladet mange ganger:</b> Batteriet har nådd slutten på levetiden. Kjøp et nytt batteri. Dersom batteriet fremdeles ikke lades, kontakt din FUJIFILM-forhandler.</li></ul>



### ■ Menyner og visninger

Problem	Løsning
Menyen er ikke på norsk.	Velg <b>NORSK</b> for [🗣️] 言語/LANG. (🔋 24, 106).











## ■ Opptak

Problem	Løsning
Ingen bilder tas når utløseren trykkes ned.	<ul style="list-style-type: none"> <li>• <b>Minnekortet er fullt:</b> Sett inn et nytt minnekort eller slett bilder (☎ 18, 36).</li> <li>• <b>Minnekortet er ikke formatert:</b> Formater minnekortet (☎ 114).</li> <li>• <b>Minnekortets kontakter er skitne:</b> Rens kontaktene med en myk, tørr klut.</li> <li>• <b>Minnekortet er skadet:</b> Sett inn et nytt minnekort (☎ 21).</li> <li>• <b>Batteriet er utladet:</b> Lad opp batteriet (☎ 17) eller sett inn et helt oppladet reservebatteri (☎ 18).</li> <li>• <b>Kameraet har slått seg av automatisk:</b> Slå kameraet på (☎ 22).</li> <li>• <b>Indikatorlampen var oransje da du forsøkte å lagre et panoramabilde:</b> Vent til indikatorlampen slukker (☎ 7).</li> </ul>
Marmorering ("støy") vises på skjermen eller i den elektroniske søkeren når utløseren trykkes halvveis ned.	Forsterkning økes for å underlette komponeringen når motivet er i utilstrekkelig belysning og objektivet er blendet ned, hvilket kan resultere i merkbare marmorering når bilder vises på skjermen. Bildene som tas med kameraet påvirkes ikke.
Kameraet fokuserer ikke.	<b>Motivet er ikke egnet for autofokus:</b> Bruk fokuslås (☎ 81) eller manuell fokusering (☎ 71).
Intelligent ansiktsgjenkjenning er ikke tilgjengelig.	<b>Intelligent ansiktsgjenkjenning er ikke tilgjengelig i valgt opptaksmodus:</b> Velg en annen opptaksmodus (☎ 152).
Ingen ansikter ble oppdaget.	<ul style="list-style-type: none"> <li>• <b>Motivets ansikt er skjult av solbriller, en hatt, langt hår eller andre gjenstander:</b> Fjern blokkeringene.</li> <li>• <b>Motivets ansikt dekker kun en liten del av bildet:</b> Endre komposisjonen slik at motivets ansikt fyller et større område av bildet (☎ 92).</li> <li>• <b>Motivets hode er skjevt eller horisontalt:</b> Be motivet om å holde hodet rett.</li> <li>• <b>Kameraet er på skrå:</b> Hold kameraet vannrett.</li> <li>• <b>Belysningen av motivets ansikt er utilstrekkelig:</b> Ta bilder i godt lys.</li> </ul>
Feil motiv er valgt.	Valgt motiv er nærmere midten av bildet enn hovedmotivet. Komponer bildet på nytt eller slå ansiktsoppdagning av og komponer bildet ved bruk av fokuslås (☎ 81).

Problem	Løsning
Blitsen avfyres ikke.	<ul style="list-style-type: none"> <li>• <b>Blitsen er ikke tilgjengelig ved gjeldende innstillinger:</b> Se listen over innstillinger som kan brukes med blitsen (☞ 152).</li> <li>• <b>Blitsen er senket:</b> Hev blitsen (☞ 47).</li> <li>• <b>Batteriet er utladet:</b> Lad opp batteriet (☞ 17) eller sett inn et helt oppladet reservebatteri (☞ 18).</li> <li>• <b>Kameraet er i modus for alternative eksponeringer eller kontinuerlig modus:</b> Velg enkeltbildemodus (☞ 64).</li> <li>• <b>PÅ er valgt for  LYD OG BLITS AV:</b> Velg AV (☞ 106).</li> </ul>
Noen blitsmodi er ikke tilgjengelig.	<p><b>PÅ</b> er valgt for  LYD OG BLITS AV. Velg AV (☞ 106).</p>
Blitsen lyser ikke skikkelig opp motivet.	<ul style="list-style-type: none"> <li>• <b>Motivet er ikke innenfor blitsens rekkevidde:</b> Plasser motivet innenfor blitsens rekkevidde (☞ 148).</li> <li>• <b>Blitsvinduet er tildekket:</b> Hold kameraet korrekt (☞ 31).</li> <li>• <b>Lukkertiden er raskere enn <math>\frac{1}{180}</math> s:</b> Velg en lengre lukkertid (☞ 48, 52, 54).</li> </ul>
Bildene er uskarpe.	<ul style="list-style-type: none"> <li>• <b>Objektivet er skittent:</b> Rengjør objektivet (☞ xi).</li> <li>• <b>Objektivet er blokkert:</b> Hold gjenstander borte fra objektivet.</li> <li>• <b>!AF vises under opptak og fokusrammen vises i rødt:</b> Kontroller fokus før opptak (☞ 31).</li> <li>• <b>!C vises under opptak:</b> Bruk blitsen eller monter kameraet på et stativ (☞ 47).</li> </ul>
Marmorering i bildene.	<ul style="list-style-type: none"> <li>• <b>Lukkertiden er lang og den omgivende temperaturen er høy:</b> Dette er normalt og angir ikke en funksjonsfeil.</li> <li>• <b>Kameraet har vært i bruk kontinuerlig ved høye temperaturer eller så har en temperaturadvarsel blitt vist:</b> Slå av kameraet og vent til det kjøler seg ned.</li> </ul>

## ■ Avspilling













Problem	Løsning
Kornete bilder.	Bildene ble tatt med en annen kameramodelle eller et kamera av annet fabrikkat.
Avspillingszoom ikke tilgjengelig.	Bildene ble tatt med  <b>ENDRE STØRRELSE</b> eller med en annen kameramodelle eller et kamera av annet fabrikkat.
Ingen lyd ved filmavspilling.	<ul style="list-style-type: none"> <li>• <b>Avspillingsvolumet er for lavt:</b> Juster lydstyrken for avspilling ( 39, 107).</li> <li>• <b>Mikrofonen var blokkert:</b> Hold kameraet korrekt under opptak ( 2, 37).</li> <li>• <b>Høytaleren er blokkert:</b> Hold kameraet korrekt under avspilling ( 2, 39).</li> <li>• <b>PÅ er valgt for  LYD OG BLITS AV:</b> Velg <b>AV</b> ( 106).</li> </ul>
Valgte bilder slettes ikke.	Noen av bildene som ble merket for sletting er beskyttet. Fjern beskyttelsen ved bruk av enheten som opprinnelig opprettet den (  101).
Filnummereringen ble uventet nullstilt.	Batterikammerets deksel ble åpnet mens kameraet var slått på. Skru kameraet av før du åpner dekslet til batterikammeret (  18, 22).

## ■ Tilkoplinger/Forskjellig

For mer informasjon om feilsøking for trådløse tilkoblinger, besøk:













[http://faq.fujifilm.com/digitalcamera/faq\\_product.html?pid=X](http://faq.fujifilm.com/digitalcamera/faq_product.html?pid=X)

Problem	Løsning
Problemer med å koble eller laste opp bilder til en smarttelefon.	<ul style="list-style-type: none"> <li>• <b>Smarttelefonen er for langt unna:</b> Flytt enhetene nærmere hverandre.</li> <li>• <b>Nærliggende enheter forårsaker radiofrekvensforstyrrelser:</b> Flytt kameraet og smarttelefonen vekk fra mikrobølgeovner og trådløse telefoner.</li> </ul>
Kan ikke laste opp bilder.	<ul style="list-style-type: none"> <li>• <b>Smarttelefonen er koblet til en annen enhet:</b> Smarttelefonen og kameraet kan kun koble seg til én enhet om gangen. Avslutt koblingen og prøv igjen.</li> <li>• <b>Det er flere smarttelefoner i nærheten:</b> Prøv å koble til igjen. Dersom det er mange smarttelefoner i nærheten, kan dette vanskeliggjøre tilkobling.</li> <li>• Gjeldende bilde er en film, eller ble opprettet på en annen enhet og kan ikke lastes opp på en smarttelefon.</li> </ul>

Problem	Løsning
Smarttelefonen vil ikke vise bilder.	Velg <b>PÅ</b> for  <b>TILKOBLINGSINNSTILLING</b> > <b>TRÅDLØS INNST.</b> > <b>ENDRE STR.</b>  . Velger du <b>AV</b> , øker opplastingstiden for større bilder; i tillegg kan det hende at noen telefoner ikke viser bilder over en viss størrelse.
Ikke noe bilde eller lyd på TV.	<ul style="list-style-type: none"> <li>• <b>Kameraet er ikke skikkelig tilkoblet:</b> Koble til kameraet riktig ( 129). Legg merke til at så straks kameraet kobles til, vil bilder vises på TV-en i stedet for på kameraskjermen.</li> <li>• <b>Fjernsynets inngang er satt til "TV":</b> Sett inngangen til "HDMI".</li> <li>• <b>Volumet på TV-en er for lavt:</b> Bruk kontrollene på fjernsynet til å justere volumet.</li> </ul>
Datamaskinen gjenkjenner ikke kameraet.	Sørg for at kameraet og datamaskinen er korrekt tilkoblet (  120).
Kan ikke overføre RAW- eller JPEG-filer til datamaskinen.	Bruk MyFinePix Studio til å overføre bilder (kun Windows;  119).
Bilder kan ikke skrives ut.	<ul style="list-style-type: none"> <li>• <b>Kameraet er ikke skikkelig tilkoblet:</b> Koble til kameraet riktig ( 122).</li> <li>• <b>Skriveren er av:</b> Slå på skriveren.</li> </ul>
Bare én kopi blir skrevet ut/ datoen blir ikke skrevet ut.	Skriveren er ikke kompatibel med PictBridge.
Kameraet svarer ikke.	<ul style="list-style-type: none"> <li>• <b>Midlertidig funksjonsfeil i kameraet:</b> Ta ut og sett inn batteriet på nytt ( 18).</li> <li>• <b>Batteriet er utladet:</b> Lad opp batteriet ( 17) eller sett inn et helt oppladet reservebatteri ( 18).</li> <li>• <b>Kameraet er koblet til et trådløst nettverk:</b> Avslutt tilkoblingen.</li> </ul>
Kameraet fungerer ikke som forventet.	Ta ut og sett inn batteriet på nytt (  18). Dersom problemet vedvarer, ta kontakt med din FUJIFILM-forhandler.
Ingen lyd.	Velg <b>AV</b> for  <b>LYD OG BLITS AV</b> (  106).

## Advarselmeldinger og visninger

Følgende advarsler vises på skjermen.















Advarsel	Beskrivelse
 (rødt)	Lavt batterinivå. Lad opp batteriet (  17) eller sett inn et helt oppladet reservebatteri (  18).
 (blinker rødt)	Batteriet er utladet. Lad opp batteriet (  17) eller sett inn et helt oppladet reservebatteri (  18).
	Lang lukkertid. Bildene kan bli uskarpe; bruk blitsen eller et stativ.
<b>!AF</b> (vises i rødt med rødt fokusramme)	Kameraet kan ikke fokusere. Bruk fokuslåslås til å låse fokus på et annet motiv på samme avstand, komponer deretter bildet på nytt (  81).
Blenderåpningen eller lukkertiden vist i rødt	Motivet er for lyst eller for mørkt, og bildet vil bli over- eller undereksponert. Bruk blitsen for ekstra lys når du tar fotografier motiver i svak belysning (  47).
<b>FOKUSFEIL</b>	
<b>SLÅ KAMERAET AV OG DERETTER PÅ IGEN</b>	Feilfunksjon på kameraet. Slå kameraet av og på igjen. Gjentas meldingen, ta kontakt med en FUJIFILM-forhandler.
<b>OBJEKTIVKONTROLLFEIL</b>	
<b>OBJEKTIVFEIL</b>	Slå av kameraet, ta av objektivet, rens monteringsflatene, sett på objektivet igjen og slå på kameraet igjen. Dersom problemet vedvarer, ta kontakt med en FUJIFILM-forhandler.
<b>OPPTATT</b>	Minnekortet er feilformatert. Bruk kameraet til å formatere kortet (  114).
<b>KORTET ER IKKE FORMATERT</b>	<ul style="list-style-type: none"><li>• <b>Minnekortet er ikke formatert, eller minnekortet er formatert i en datamaskin eller en annen enhet:</b> Formater minnekortet ved bruk av alternativet  <b>FORMATERE</b> i kameraets oppsettsmeny ( 114).</li><li>• <b>Minnekortets kontakter må rengjøres:</b> Rens kontaktene med en myk, tørr klut. Gjentas meldingen, må minnekortet byttes ut ( 114). Fortsetter meldingen, må minnekortet byttes ut.</li><li>• <b>Kamerafeil:</b> Kontakt en FUJIFILM-forhandler.</li></ul>
<b>KORT SKRIVEBESKYTTET</b>	Minnekortet er låst. Lås opp kortet.

Advarsel	Beskrivelse
KORTFEIL	<ul style="list-style-type: none"> <li>• <b>Minnekortet er ikke formatert for bruk i kameraet:</b> Formater kortet (📄 114).</li> <li>• <b>Minnekortets kontakter må rengjøres, eller minnekortet er skadet:</b> Rens kontaktene med en myk, tørr klut. Gjentas meldingen, må minnekortet formateres (📄 114). Fortsetter meldingen, må minnekortet byttes ut.</li> <li>• <b>Inkompatibelt minnekort:</b> Bruk et kompatibelt kort (📄 21).</li> <li>• <b>Kamerafeil:</b> Kontakt en FUJIFILM-forhandler.</li> </ul>
📄 MINNET FULLT	Minnekortet er fullt og det kan ikke tas flere fotografier. Slett bilder (📄 36) eller sett inn et minnekort med mer ledig plass (📄 18).
IKKE NOE KORT	Lukkeren kan kun utløses når det er satt inn et minnekort i kameraet. Sett inn et minnekort.
FEIL UNDER SKRIVING	<ul style="list-style-type: none"> <li>• <b>Minnekortfeil eller tilkoblingsfeil:</b> Sett inn kortet på nytt, eller slå kameraet av og på igjen. Gjentas meldingen, ta kontakt med en FUJIFILM-forhandler.</li> <li>• <b>Ikke nok ledig minne til å ta opp flere bilder:</b> Slett bilder (📄 36) eller sett inn et minnekort med mer ledig plass (📄 18).</li> <li>• <b>Minnekortet er ikke formatert:</b> Formater minnekortet (📄 114).</li> </ul>
FEIL UNDER LESINGEN	<ul style="list-style-type: none"> <li>• <b>Filen er skadet eller ble ikke opprettet med dette kameraet:</b> Filen kan ikke vises.</li> <li>• <b>Minnekortets kontakter må rengjøres:</b> Rens kontaktene med en myk, tørr klut. Gjentas meldingen, må minnekortet byttes ut (📄 114). Fortsetter meldingen, må minnekortet byttes ut.</li> <li>• <b>Kamerafeil:</b> Kontakt en FUJIFILM-forhandler.</li> </ul>
BILDENUMMER OPPBRUKT	Kameraet har nådd høyest mulige bildenummer (nåværende bildenummer er 999-9999). Formater minnekortet og velg <b>FORNY</b> for <b>BILDENUMMER</b> Ta et bilde for å tilbakestille bildenummereringen til 100-0001, velg deretter <b>KONTINUERLIG</b> for <b>BILDENUMMER</b> .
FOR MANGE BILDER	<ul style="list-style-type: none"> <li>• <b>Søket har gitt mer enn 30000 svar:</b> Velg et søk som gir færre svar.</li> <li>• <b>Mer enn 999 bilder er valgt for sletting:</b> Velg færre bilder.</li> </ul>

Advarsel	Beskrivelse
<b>SKRIVEBESKYTTET BILDE</b>	Det ble gjort et forsøk på å slette eller rotere et beskyttet bilde. Fjern beskyttelsen og prøv igjen (🗑️ 101).
<b>KAN IKKE BESKJÆRE</b>	Bildet er ødelagt eller ble ikke opprettet med dette kameraet.
<b>🗑️ KAN IKKE UTFØRES</b>	Fjerning av røde øyne kan ikke brukes på bilder som er laget med annet utstyr.
<b>🗑️ KAN IKKE UTFØRES</b>	Fjerning av røde øyne kan ikke brukes på filmer.
<b>KAN IKKE ROTERE</b>	Det valgte bildet kan ikke roteres.
<b>🗑️ KAN IKKE ROTERE</b>	Filmer kan ikke roteres.
<b>FEIL I DPOF-FIL</b>	DPOF-utskriftordren på gjeldende minnekort inneholder mer enn 999 bilder. Kopier bildene til en datamaskin og opprett en ny utskriftordre.
<b>KAN IKKE STILLE INN DPOF</b>	Bildet kan ikke skrives ut med DPOF.
<b>🗑️ KAN IKKE STILLE DPOF</b>	Filmer kan ikke skrives ut med DPOF.
<b>KOMMUNIKASJONSFEIL</b>	Det oppstod en tilkoplingsfeil mens bilder ble skrevet ut eller kopiert til en datamaskin eller til annet utstyr. Kontroller at enheten er slått på og at USB-kabelen er tilkopleet.
<b>SKRIVERFEIL</b>	Skriver tom for papir eller blekk, eller så oppstod en annen skriverfeil. Kontroller skriveren (se skriverens bruksanvisning for detaljer). For å fortsette utskriften, slå av skriveren og deretter på igjen.
<b>SKRIVERFEIL FORTSETTE?</b>	Skriver tom for papir eller blekk, eller så oppstod en annen skriverfeil. Kontroller skriveren (se skriverens bruksanvisning for detaljer). Dersom utskriften ikke fortsetter automatisk, trykk på <b>MENU/OK</b> for å fortsette.
<b>KAN IKKE SKRIVES UT</b>	Det ble gjort et forsøk på å skrive ut en film, et bilde som ikke ble tatt med dette kameraet, eller et bilde i et format som ikke støttes av skriveren. Filmer, RAW-bilder og noen bilder som er tatt med andre enheter kan ikke skrives ut; hvis bildet er et stillbilde tatt med kameraet, sjekk skriverens bruksanvisning for å bekrefte at den støtter JFIF-JPEG- eller Exif-JPEG-formatet. Hvis ikke kan ikke bildene skrives ut.
<b>!?</b>	Slå av kameraet og vent til det kjøler seg ned. Marmorering kan øke på bilder som blir tatt mens denne advarselen vises.

## Kapasitet for minnekort

Følgende tabell viser opptakstid eller tilgjengelig antall bilder ved forskjellige bildekvaliteter. Alle tall er omtrentlige; filstørrelsen varierer med motivet som fotograferes, noe som gir store variasjoner i antall filer som kan lagres. Antall eksponeringer eller gjenværende lengde vil ikke nødvendigvis minske jevnt.

Kapasitet		4 GB		8 GB	
		 FINE	 NORMAL	 FINE	 NORMAL
Fotografier	 3:2	400	600	800	1210
	RAW	110		230	
Filmer <sup>1</sup>	 1920 × 1080 60 fps <sup>2</sup>	13 min.		26 min.	
	 1920 × 1080 50 fps <sup>2</sup>				
	 1920 × 1080 30 fps <sup>2</sup>				
	 1920 × 1080 25 fps <sup>2</sup>				
	 1920 × 1080 24 fps <sup>2</sup>				
	 1280 × 720 60 fps <sup>3</sup>	25 min.		51 min.	
	 1280 × 720 50 fps <sup>3</sup>				
	 1280 × 720 30 fps <sup>3</sup>				
 1280 × 720 25 fps <sup>3</sup>					
 1280 × 720 24 fps <sup>3</sup>					

1 Bruk et CLASSIC-kort eller bedre.

2 Individuelle filmer kan ikke være lengre enn 14 minutter.

3 Individuelle filmer kan ikke være lengre enn 27 minutter.



## Lenker

For mer informasjon om FUJIFILM s digitalkamera, se nettsidene som er listet opp nedenfor.

### **FUJIFILM X-T10 Produktinformasjon**

Ekstra tilbehør og kundestøtteinformasjon finnes på følgende nettsted.

### **Firmware-oppdateringer**

Noen funksjoner ved produktet kan avvike fra dem som er beskrevet i den medfølgende håndboken, på grunn av fastvareoppdateringen. Besøk vårt nettsted hvis du ønsker detaljert informasjon om hver modell:

[http://www.fujifilm.com/support/digital\\_cameras/software/fw\\_table.html](http://www.fujifilm.com/support/digital_cameras/software/fw_table.html)

### **Gratis FUJIFILM -apper**

FUJIFILM -apper gir deg flere muligheter til å nyte dine bilder på smarttelefoner, nettbrett og datamaskiner.

<http://fujifilm-dsc.com/>

For nyeste versjon av MyFinePix Studio, besøk:

<http://fujifilm-dsc.com/mfs/>

For nyeste versjon av RAW FILE CONVERTER, besøk:

<http://fujifilm-dsc.com/rfc/>

## Spesifikasjoner



System	
Modell	FUJIFILM X-T10 digitalkamera
Effektive piksler	16,3 millioner
Bildesensor	23,6 × 15,6 mm (APS-C), X-Trans CMOS II sensor med kvadratiske piksler og primært fargefilter
Lagringsmedia	FUJIFILM-anbefalte SD/SDHC/SDXC minnekort
Filsystem	Kompatibelt med Designregler for kamerafil-system (DCF), Exif 2.3 og Digitalt bilde-bestillingsformat (DPOF)
Filformat	<ul style="list-style-type: none"><li>• <b>Stillbilder:</b> Exif 2.3 JPEG (komprimert); RAW (originalt RAF-format, bruksorientert programvare nødvendig); RAW+JPG tilgjengelig</li><li>• <b>Filmer:</b> H.264 standard med stereolyd (MOV)</li></ul>
Bildestørrelse	<ul style="list-style-type: none"><li>• <b>L 3:2:</b> 4896 × 3264</li><li>• <b>M 3:2:</b> 3456 × 2304</li><li>• <b>S 3:2:</b> 2496 × 1664</li><li>• <b>L panorama:</b> 2160 × 9600 (vertikalt) / 9600 × 1440 (horisontalt)</li><li>• <b>M panorama:</b> 2160 × 6400 (vertikalt) / 6400 × 1440 (horisontalt)</li><li>• <b>L 16:9:</b> 4896 × 2760</li><li>• <b>M 16:9:</b> 3456 × 1944</li><li>• <b>S 16:9:</b> 2496 × 1408</li><li>• <b>L 1:1:</b> 3264 × 3264</li><li>• <b>M 1:1:</b> 2304 × 2304</li><li>• <b>S 1:1:</b> 1664 × 1664</li></ul>
Objektivfeste	FUJIFILM X feste
Følsomhet	Standard utgangsfølsomhet tilsvare ISO 200 – 6400; AUTO1/AUTO2/AUTO3 (følsomhet justeres automatisk til et maksimum på ISO 3200); utvidet utgangsfølsomhet tilsvare ISO 100, 12800, 25600 eller 51200
Måling	256-segment gjennom objektivets (TTL) måling; MULTI, SPOT, MIDDELS
Eksponeringskontroll	Programmet AE (med programskifte); lukkerprioritet AE; blønderprioritet AE; manuell eksponering
Eksponeringskompensasjon	–3 EV – +3 EV i forøkelse av 1/3 EV

## System

## Lukkerhastighet

- MEKANISK LUKKER
    - **P modus:** 4 sek. til  $\frac{1}{4000}$  sek.
    - **Lampe:** Maks. 60 min.
  - ELEKTRONISK LUKKER
    - **P, S, A og M Moduser:** 1 sek. til  $\frac{1}{32000}$  sek.
    - **Lampe:** 1 sek. fastsatt
  - MEKANISK + ELEKTRONISK
    - **P modus:** 4 sek. til  $\frac{1}{32000}$  sek.
    - **Lampe:** Maks. 60 min.
- **Tid:** 30 sek. til  $\frac{1}{4000}$  sek.  
 - **Alle andre moduser:** 30 sek. til  $\frac{1}{4000}$  sek.
- **Tid:** 1 sek. til  $\frac{1}{32000}$  sek.
- **Tid:** 30 sek. til  $\frac{1}{32000}$  sek.  
 - **Alle andre moduser:** 30 sek. til  $\frac{1}{32000}$  sek.

## Kontinuerlig

Modus		Bildefrekvens (bps)	Bilder per serie
		8,0	Opptil omtrent 8
		3,0	Inntil kortet er fullt

- ◆ Bildefrekvens og antall bilder per serie kan variere, avhengig av type minnekort som brukes.
- ◆ Bildefrekvensen varierer med opptaksforhold og antall bilder som tas.

## Fokus

- **MODUS:** Enkel eller kontinuerlig AF; manuell fokus med fokusring; AF+MF
- **Fokusområdevalg:** Auto og manuelt AF-områdevalg; sone og vid/sporing AF
- **Autofokussystem:** Intelligent hybrid AF (TTL kontrastsøkende/fasesøkende AF) med AF-hjelpelys

## Hvitbalanse

Egendefinert, valg av fargetemperatur, automatisk, direkte sollys, skygge, dagslys fluorescerende, varm hvit fluorescerende, kjølig hvit fluorescerende, hvitglød, under vann

## Selvtløser

Av, 2 sek., 10 sek.

System	
<b>Blits</b>	<ul style="list-style-type: none"> <li>• <b>Type:</b> Blits med manuell heving</li> <li>• <b>Ledetall:</b> Omtrent 7 (ISO 200, m)</li> </ul>
<b>Modus</b>	Auto, ifyllingsblits, av, langsom synkronisering, synkronisering på bakre gardin, hovedblits (fjerning av røde øyne); auto med fjerning av røde øyne, ifyllingsblits med fjerning av røde øyne, av, langsom synkronisering med fjerning av røde øyne, synkronisering på bakre gardin med fjerning av røde øyne, hovedblits (fjerning av røde øyne på)
<b>Blitssko</b>	Tilbehørssko med TTL-kontakter
<b>Søkeren</b>	0,39-tommers, 2360k-punkt farge OLED-søker med diopterjustering ( $-4$ til $+2$ m $^{-1}$ ); forstørring 0,62× med 50 mm objektiv (tilsvarer 35 mm format) ved uendelig og diopter stilt inn på $-1,0$ m $^{-1}$ ; diagonal visningsvinkel cirka 30° (horisontal visningsvinkel cirka 25°); øyepunkt ca. 17,5 mm; bildedekning ca. 100 %
<b>LCD-skjerm</b>	3,0-tom., 920k-pkt farge LCD-skjerm; bildededekning cirka 100%, Vipping
<b>Filmer</b>	<ul style="list-style-type: none"> <li>• <b>HD 1920 × 1080 60 fps:</b> Bildestørrelse 1920 × 1080 (1080p); 60 fps; stereolyd</li> <li>• <b>HD 1920 × 1080 50 fps:</b> Bildestørrelse 1920 × 1080 (1080p); 50 fps; stereolyd</li> <li>• <b>HD 1920 × 1080 30 fps:</b> Bildestørrelse 1920 × 1080 (1080p); 30 fps; stereolyd</li> <li>• <b>HD 1920 × 1080 25 fps:</b> Bildestørrelse 1920 × 1080 (1080p); 25 fps; stereolyd</li> <li>• <b>HD 1920 × 1080 24 fps:</b> Bildestørrelse 1920 × 1080 (1080p); 24 fps; stereolyd</li> <li>• <b>HD 1280 × 720 60 fps:</b> Bildestørrelse 1280 × 720 (720p); 60 fps; stereolyd</li> <li>• <b>HD 1280 × 720 50 fps:</b> Bildestørrelse 1280 × 720 (720p); 50 fps; stereolyd</li> <li>• <b>HD 1280 × 720 30 fps:</b> Bildestørrelse 1280 × 720 (720p); 30 fps; stereolyd</li> <li>• <b>HD 1280 × 720 25 fps:</b> Bildestørrelse 1280 × 720 (720p); 25 fps; stereolyd</li> <li>• <b>HD 1280 × 720 24 fps:</b> Bildestørrelse 1280 × 720 (720p); 24 fps; stereolyd</li> </ul>

**Inn- og utgangskontakter****HDMI-utgang** HDMI-mikrokontakt (Type D)**Digital inn-/utgang** USB 2.0 Høyhastighet**Mikrofon/fjernkontroll-port**  $\varnothing$ 2,5 mm mini-stereo-støpsel**Strømforsyning/annet****Strømforsyning** NP-W126 oppladbart batteri**Batterilevetid** (omtrentlig antall bilder som kan tas med et fulladet batteri i eksponeringskontroll **P**, XF 35 mm f/1,4 R objektiv)

Batteritype	Omtrentlig antall bilder
NP-W126 (typen som leveres med kameraet)	350

CIPA-standard, målt ved bruk av batterier som følger med kameraet og SD minnekort.

**Merk:** Antall bilder som kan tas med batterier varierer med batterienes lade nivå og reduseres ved lave temperaturer.**Kamerastørrelse** (B × H × D) 118,4 mm × 82,8 mm × 40,8 mm (31,9 mm eksklusive projeksjoner, målt på det smaleste stedet)**Kameraets vekt** Cirka 331 g, uten batteri, tilbehør og minnekort**Opptaksvekt** Cirka 381 g, inkludert batteri og minnekort**Driftsforhold** • **Temperatur:** 0 °C til +40 °C • **Fuktighet:** 10% – 80% (ingen kondens)**Trådløs sender****Standarder** IEEE 802.11b/g/n (standard trådløs protokoll)**Driftsfrekvens**

- **USA, Canada, Taiwan:** 2412 MHz – 2462 MHz (11 kanaler)
- **Andre land:** 2412 MHz – 2472 MHz (13 kanaler)

**Tilgangsprotokoller** Infrastruktur

<b>NP-W126 oppladbart batteri</b>	
<b>Nominell spenning</b>	7,2V likestrøm
<b>Nominell kapasitet</b>	1260 mAt
<b>Driftstemperatur</b>	0°C til +40°C
<b>Dimensjoner (B × H × D)</b>	36,4 mm × 47,1 mm × 15,7 mm
<b>Vekt</b>	Cirka 47 g

<b>BC-W126 batterilader</b>	
<b>Nominell inngang</b>	100V – 240V AC, 50/60 Hz
<b>Inngangskapasitet</b>	13 – 21 VA
<b>Nominell utgang</b>	8,4V likestrøm, 0,6 A
<b>Støttede batterier</b>	NP-W126 oppladbare batterier
<b>Ladetid</b>	Cirka 150 minutter (+20 °C)
<b>Driftstemperatur</b>	5 °C til +40 °C
<b>Dimensjoner (B × H × D)</b>	65 mm × 91,5 mm × 28 mm, eksklusive projeksjoner
<b>Vekt</b>	Cirka 77 g, uten batteri

Vekt og dimensjoner varierer med landet eller regionen det ble kjøpt. Betegnelser, menyer og andre visninger kan avvike fra det aktuelle kameraet.

**■ Merknader**

- Spesifikasjoner kan endres uten varsel; for å se den nyeste informasjonen, besøk vår nettside [http://www.fujifilm.com/products/digital\\_cameras/index.html](http://www.fujifilm.com/products/digital_cameras/index.html). FUJIFILM vil ikke bli holdt ansvarlig for skader som skyldes feil i denne manualen.
- Selv om den elektroniske søkeren og LCD-skjermen er produsert ved hjelp av avansert høypresisjonsteknologi, kan små lyse punkter og uvanlige farger vises, særlig i nærheten av tekst. Dette er normalt for denne type LCD-skjerm og er ikke tegn på funksjonsfeil; bilder som tas med kameraet påvirkes ikke.
- Digitalkameraer kan svikte hvis de utsettes for sterke radioforstyrrelser (for eksempel elektriske felt, statisk elektrisitet eller linjestøy).
- Grunnet objektivtypen som anvendes kan det oppstå noe forvrengning i utkanten av bildene. Dette er normalt.

## Begrensninger på kamerainnstillinger

De tilgjengelige valgene i hvert fotomodus er listet opp nedenfor. Noen alternativer er kanskje ikke tilgjengelig for elementene som støttes i en angitt modus, og funksjon kan være begrenset, avhengig av opptaksforhold.

Autofunksjonsvelgerspak		●					● AUTO ● AUTO ● AUTO ● AUTO				AUTO																											
Opptaksmodus/ motivprogram		P	S	A	M	BKT	CH/CL	Adv.																														
12	FJERN RØDE ØYNE: AV	AUTO	✓						✓	✓	✓	✓		✓	✓	✓		✓							✓	✓	✓	✓						✓				
			✓							✓	✓	✓	✓		✓	✓	✓		✓							✓	✓	✓	✓						✓			
			✓							✓		✓																								✓		
			✓	✓	✓	✓				✓		✓																									✓	
			✓	✓	✓	✓				✓	✓	✓	✓			✓	✓	✓								✓	✓	✓	✓	✓	✓	✓	✓	✓	✓	✓	✓	
	FJERN RØDE ØYNE: PÅ		✓												✓	✓	✓									✓	✓	✓	✓							✓		
			✓	✓	✓	✓									✓	✓	✓									✓	✓	✓	✓							✓		
			✓		✓										✓	✓											✓	✓	✓	✓							✓	
			✓	✓	✓	✓																					✓	✓	✓	✓							✓	
			✓	✓	✓	✓										✓	✓	✓									✓	✓	✓	✓							✓	
			✓	✓	✓	✓		✓	✓	✓	✓	✓	✓	✓	✓	✓	✓	✓	✓	✓	✓	✓	✓	✓	✓	✓	✓	✓	✓	✓	✓	✓	✓	✓	✓	✓	✓	✓
			✓	✓	✓	✓		✓	✓	✓	✓	✓	✓	✓	✓	✓	✓	✓	✓	✓	✓	✓	✓	✓	✓	✓	✓	✓	✓	✓	✓	✓	✓	✓	✓	✓	✓	✓
	✓	✓	✓	✓				✓	✓																											✓ <sup>14</sup>		
	✓	✓	✓	✓		✓	✓	✓	✓	✓	✓	✓	✓	✓	✓	✓	✓	✓	✓	✓	✓	✓	✓	✓	✓	✓	✓	✓	✓	✓	✓	✓	✓	✓		✓		
	✓	✓	✓	✓		✓	✓	✓	✓	✓	✓	✓	✓	✓	✓	✓	✓	✓	✓	✓	✓	✓	✓	✓	✓	✓	✓	✓	✓	✓	✓	✓	✓	✓		✓ <sup>2</sup>		
F	✓	✓	✓	✓		✓	✓	✓	✓	✓	✓	✓	✓	✓	✓	✓	✓	✓	✓	✓	✓	✓	✓	✓	✓	✓	✓	✓	✓	✓	✓	✓	✓	✓	✓	✓		
S.S.	✓	✓ <sup>1</sup>	✓	✓ <sup>1</sup>		✓	✓	✓	✓	✓	✓	✓	✓	✓	✓	✓	✓	✓	✓	✓	✓	✓	✓	✓	✓	✓	✓	✓	✓	✓	✓	✓	✓	✓	✓	✓	✓	



Autofunksjonvelgerspak		●				● AUTO ● AUTO ● AUTO ● AUTO				AUTO																			
Opptaksmodus/ motivprogram		P	S	A	M	BKT	CH/CL	Adv.																		TEXT			
	MS	✓	✓	✓	✓	✓	✓	✓	✓	✓	✓	✓ <sup>1</sup>	✓ <sup>1</sup>	✓	✓	✓	✓	✓	✓	✓	✓	✓	✓	✓	✓	✓	✓	✓	✓ <sup>14</sup>
	MS+ES	✓	✓	✓	✓	✓	✓	✓	✓	✓	✓	✓	✓	✓	✓	✓	✓	✓	✓	✓	✓	✓	✓	✓	✓	✓	✓	✓	✓ <sup>14</sup>
	ES	✓	✓	✓	✓	✓	✓	✓	✓	✓	✓	✓	✓	✓	✓	✓	✓	✓	✓	✓	✓	✓	✓	✓	✓	✓	✓	✓	✓ <sup>14</sup>
Programjustering		✓				✓	✓	✓	✓	✓																		✓ <sup>14</sup>	
	AF-L	✓	✓	✓	✓	✓	✓	✓	✓	✓	✓	✓	✓															✓ <sup>14</sup>	
	AE+AF	✓	✓	✓	✓	✓	✓	✓	✓	✓	✓	✓	✓															✓ <sup>14</sup>	
	AUTO						✓	✓	✓				✓ <sup>1</sup>	✓ <sup>1</sup>	✓ <sup>1</sup>	✓ <sup>1</sup>	✓ <sup>1</sup>	✓ <sup>1</sup>	✓ <sup>1</sup>	✓ <sup>1</sup>	✓ <sup>1</sup>	✓ <sup>1</sup>	✓ <sup>1</sup>	✓ <sup>1</sup>	✓ <sup>1</sup>	✓ <sup>1</sup>	✓ <sup>1</sup>	✓ <sup>14</sup>	
	AUTO1/AUTO2/ AUTO3	✓	✓	✓	✓	✓	✓			✓	✓	✓	✓															✓ <sup>14</sup>	
	H (51200) <sup>2</sup> / H (25600) <sup>2</sup> / H (12800) <sup>2</sup>	✓	✓	✓	✓	✓ <sup>3</sup>	✓			✓																		✓	
	6400 – 1000	✓	✓	✓	✓	✓	✓			✓		✓																✓	✓
	800	✓	✓	✓	✓	✓	✓		✓		✓		✓															✓	✓
	640 – 400	✓	✓	✓	✓	✓ <sup>3</sup>	✓			✓		✓																✓	✓
	320 – 200	✓	✓	✓	✓	✓ <sup>3</sup>	✓			✓		✓																✓	✓
	L (100)	✓	✓	✓	✓	✓ <sup>3</sup>	✓			✓		✓																✓	✓
	<b>L</b>	✓	✓	✓	✓	✓	✓	✓	✓	✓	✓		✓	✓	✓	✓	✓	✓	✓	✓	✓	✓	✓	✓	✓	✓	✓	✓	✓ <sup>14</sup>
	<b>M</b>	✓	✓	✓	✓	✓	✓	✓	✓	✓	✓		✓	✓	✓	✓	✓	✓	✓	✓	✓	✓	✓	✓	✓	✓	✓	✓	✓ <sup>14</sup>
	<b>S</b>	✓	✓	✓	✓	✓	✓	✓	✓	✓	✓	✓	✓ <sup>1</sup>	✓ <sup>1</sup>	✓	✓	✓	✓	✓	✓	✓	✓	✓	✓	✓	✓	✓	✓	✓ <sup>14</sup>
	FINE/NORMAL	✓	✓	✓	✓	✓	✓	✓	✓	✓	✓	✓	✓	✓	✓	✓	✓	✓	✓	✓	✓	✓	✓	✓	✓	✓	✓	✓	✓ <sup>14</sup>
	RAW	✓	✓	✓	✓	✓ <sup>3</sup>	✓			✓		✓																✓ <sup>14</sup>	



Autofunksjonsvelgerspak		●				● AUTO ● AUTO ● AUTO ● AUTO				AUTO																		
Opptaksmodus/ motivprogram		P	S	A	M	BKT	CH/CL	Adv.																TEXT				
MF	STANDARD	✓	✓	✓	✓	✓	✓	✓ <sup>1</sup>		✓ <sup>1</sup>	✓ <sup>1</sup>	✓ <sup>1</sup>	✓ <sup>1</sup>			✓	✓	✓	✓	✓	✓	✓	✓	✓	✓	✓		
	DIGITALT DELT BILDE	✓	✓	✓	✓	✓	✓									✓	✓	✓	✓	✓	✓	✓	✓	✓	✓	✓		
	FOKUSTOPPMERKING	✓	✓	✓	✓	✓	✓									✓	✓	✓	✓	✓	✓	✓	✓	✓	✓	✓		
AF+MF		✓	✓	✓	✓	✓	✓			✓	✓	✓	✓			✓	✓	✓	✓	✓	✓	✓	✓	✓	✓	✓		
							✓ <sup>1</sup>	✓ <sup>3</sup>	✓				✓ <sup>1</sup>	✓	✓	✓	✓			✓	✓	✓	✓	✓	✓	✓	✓	✓ <sup>14</sup>
		✓	✓	✓	✓	✓	✓ <sup>1</sup>	✓ <sup>3</sup>	✓	✓				✓	✓	✓	✓			✓	✓	✓	✓	✓	✓	✓	✓	✓ <sup>14</sup>
							✓ <sup>1</sup>	✓ <sup>3</sup>	✓					✓	✓	✓	✓			✓	✓	✓	✓	✓	✓	✓	✓	✓ <sup>14</sup>
	OFF	✓	✓	✓	✓	✓	✓	✓ <sup>3</sup>	✓	✓	✓	✓	✓ <sup>1</sup>	✓	✓	✓	✓			✓ <sup>1</sup>	✓	✓	✓	✓	✓	✓	✓	✓ <sup>14</sup>
		✓	✓	✓	✓	✓	✓	✓	✓	✓	✓	✓	✓	✓	✓	✓	✓	✓	✓	✓	✓	✓	✓	✓	✓	✓	✓	✓ <sup>14</sup>
FJERN RØDE ØYNE		✓	✓	✓	✓								✓	✓	✓			✓	✓	✓	✓	✓	✓					
AF-BELYSNING		✓	✓	✓	✓	✓	✓	✓	✓	✓	✓			✓	✓	✓			✓	✓	✓			✓	✓	✓	✓ <sup>14</sup>	
		✓	✓	✓	✓	✓	✓			✓																	✓	✓ <sup>14</sup>
		✓	✓	✓	✓	✓	✓			✓																		✓ <sup>14</sup>
		✓	✓	✓	✓	✓	✓			✓																		✓ <sup>14</sup>
		✓	✓	✓	✓	✓	✓			✓																		✓ <sup>14</sup>
		✓	✓	✓	✓	✓	✓			✓																		✓ <sup>14</sup>
		✓	✓	✓	✓	✓	✓	✓	✓	✓	✓		✓	✓	✓	✓	✓	✓	✓	✓	✓	✓	✓	✓	✓	✓	✓	✓ <sup>14</sup>
		✓	✓	✓	✓	✓	✓			✓	✓ <sup>3</sup>																	

## Begrensninger på kamerainstillinger

Autofunksjonsvelgerspak		●				● AUTO ● AUTO ● AUTO ● AUTO				AUTO																	
Opptaksmodus/ motivprogram		P	S	A	M	BKT	CH/CL	Adv.															TEXT				
	F.VIS EKS. M. MOD.				✓	✓	✓		✓	✓	✓															✓ <sup>14</sup>	
	FOKUSSJEKK (AF) <sup>13</sup>	✓	✓	✓	✓	✓	✓	✓	✓	✓																	
	FOKUSSJEKK (MF) <sup>13</sup>	✓	✓	✓	✓	✓	✓	✓ <sup>3</sup>		✓	✓			✓	✓	✓	✓	✓	✓	✓	✓	✓	✓	✓	✓		
	INNRAMMINGS- GUIDE	✓	✓	✓	✓	✓	✓	✓	✓	✓			✓	✓	✓	✓	✓	✓	✓	✓	✓	✓	✓	✓	✓		
	ELEKTRONISK NIVÅ	✓	✓	✓	✓	✓	✓	✓	✓	✓			✓	✓	✓	✓	✓	✓	✓	✓	✓	✓	✓	✓	✓	✓	
	AF AVSTANDSINDI- KATOR	✓	✓	✓	✓	✓	✓	✓	✓	✓					✓	✓	✓	✓	✓	✓	✓	✓	✓	✓	✓		
	MF AVSTANDS- MÅLER	✓	✓	✓	✓	✓	✓			✓	✓			✓	✓	✓	✓	✓	✓	✓	✓	✓	✓	✓	✓	✓	
	HISTOGRAM	✓	✓	✓	✓	✓	✓	✓			✓	✓	✓	✓	✓	✓	✓	✓	✓	✓	✓	✓	✓	✓	✓		
	APERT./LUK. HAST./ISO	✓	✓	✓	✓	✓	✓		✓		✓						✓ <sup>10</sup>										
	EKSP. KOMPENSASJON	✓	✓	✓	✓	✓	✓	✓	✓	✓	✓	✓	✓	✓	✓	✓	✓	✓	✓	✓	✓	✓	✓	✓	✓	✓	
	LYSMÅLING	✓	✓	✓	✓	✓	✓			✓																	
	BLITS	✓	✓	✓	✓				✓	✓	✓			✓	✓	✓	✓	✓	✓	✓	✓	✓	✓	✓	✓		
	HVITBALANSE	✓	✓	✓	✓	✓	✓				✓		✓													✓	
	FILMSIMULERING	✓	✓	✓	✓	✓	✓				✓	✓	✓	✓												✓	

Autofunksjonsvelgerspak		●				● AUTO ● AUTO ● AUTO ● AUTO				AUTO																	
Opptaksmodus/ motivprogram		P	S	A	M	BKT	CH/CL	Adv.															TEXT				
	DYNAMISK OMFANG	✓	✓	✓	✓	✓	✓	✓	✓	✓	✓																
	ANTALL BILDER IGJEN	✓	✓	✓	✓	✓	✓	✓	✓	✓	✓	✓	✓	✓	✓	✓	✓	✓	✓	✓	✓	✓	✓	✓	✓	✓	✓
	BILDESTR./ KVALITET	✓	✓	✓	✓	✓	✓	✓	✓	✓	✓	✓	✓	✓	✓	✓	✓	✓	✓	✓	✓	✓	✓	✓	✓	✓	✓
	BATTERINIVÅ	✓	✓	✓	✓	✓	✓	✓	✓	✓	✓	✓	✓	✓	✓	✓	✓	✓	✓	✓	✓	✓	✓	✓	✓	✓	✓
		✓	✓	✓	✓	✓	✓	✓	✓	✓	✓	✓	✓	✓	✓	✓	✓	✓	✓	✓	✓	✓	✓	✓	✓	✓	✓

1 Fastsatt automatisk.

2 Begrenset til området  $\pm 2,0$ EV under filmopptak.

3 Tilgjengelige valg varierer med opptaksmodus.

4 **A** er ikke tilgjengelig.

5 Kun tilgjengelig med auto ISO-følsomhet.

6 Varierer med objektivet.

7 Kun tilgjengelig når **ENKELT PUNKT** er valgt for **AF-MODUS** i fokusmodus **S**.

8 Varierer med objektivet. Deaktivert automatisk hvis objektivet ikke støtter optisk bildestabilisering (O.I.S.) eller O.I.S.-bryteren er av. Funksjoner som vist når bryteren er på (i nattstativmodus velger du mellom og ) eller hvis objektivet støtter O.I.S., men ikke er utstyrt med O.I.S.-bryter.

9 Kun tilgjengelig når automodusvelgeren er dreid til **AUTO**.

10 Displayet viser kun lukkertid.

11 sRGB velges automatisk.

12 Blitsen slår seg av når **ELEKTRONISK LUKKER** er valgt for **LUK-KERTYPE**.

13 Slår seg av automatisk når intervalltøseren er på.

14 Innstillinger for stillfotografering brukes.

15 Trådløs fjernstyrt fotografering.

## Memo

---

---

---

---

---

---

---

---

---

---

---

---

---

---

---

---

---

---

---

---

---

---

---

---

## **Memo**

---

---

---

---

---

---

---

---

---

---

---

---

---

---

---

---

---

---

---

---

---

---

---

---

---

---

# FUJIFILM

---

**FUJIFILM Corporation**

7-3, AKASAKA 9-CHOME, MINATO-KU, TOKYO 107-0052, JAPAN

[http://www.fujifilm.com/products/digital\\_cameras/index.html](http://www.fujifilm.com/products/digital_cameras/index.html)