

FUJIFILM

DIGITAL CAMERA

GFX 50sII

FF210001

คู่มือพื้นฐาน

ขอขอบคุณที่เลือกซื้อผลิตภัณฑ์นี้ โปรดอ่านและทำความเข้าใจเนื้อหาในคู่มือนี้ก่อนใช้งานกล้อง เก็บคู่มือนี้ไว้ใกล้มือ สำหรับการอ้างอิงในอนาคตเมื่อคุณใช้เสร็จแล้ว

ท่านสามารถดูคู่มือผลิตภัณฑ์ฉบับล่าสุดได้ที่เว็บไซต์ด้านล่าง

<http://fujifilm-dsc.com/en-int/manual/>



เว็บไซต์ด้านบนมีคำแนะนำโดยละเอียดและเนื้อหาที่ไม่ได้กล่าวถึงในคู่มือนี้ โดยสามารถเข้าถึงได้จากคอมพิวเตอร์, สมาร์ทโฟน หรือแท็บเล็ต ซึ่งคุณสามารถดูข้อมูลเกี่ยวกับลิขสิทธิ์ซอฟต์แวร์ได้





1	ก่อนที่จะเริ่มต้น	1
2	ขั้นแรก	33
3	การถ่ายและการดูภาพ	49
4	การบันทึกภาพยนตร์และการเล่น	83
5	รายการเมนู	89
6	การเชื่อมต่อ	107
7	ประกาศ	125



สารบัญ

อุปกรณ์เสริมที่มีให้.....	viii
เกี่ยวกับคู่มือฉบับนี้.....	ix
สัญลักษณ์และข้อตกลง.....	ix
คำศัพท์.....	ix

1 ก่อนที่จะเริ่มต้น 1

ส่วนต่างๆ ของกล้อง	2
แผ่นหมายเลขเครื่อง.....	5
ฝาครอบช่องใส่การ์ดหน่วยความจำ (ถอดได้).....	5
ไมไฟท์ส (ก้านโฟกัส).....	5
ปุ่มหมุนเลือกโหมด.....	6
สวิตช์โหมด STILL/MOVIE.....	7
ปุ่ม DRIVE.....	7
ปุ่มหมุนเลือกคำสั่ง.....	8
ไฟแสดงสถานะ.....	9
จอภาพ LCD.....	10
ยางรองตา.....	11
การโฟกัสด้วยช่องมองภาพ.....	11
จอแสดงผลของกล้อง	12
ช่องมองภาพอิเล็กทรอนิกส์.....	12
จอภาพ LCD.....	14
การเลือกโหมดแสดงผล.....	16
การปรับความสว่างจอแสดงผล.....	17
การหมุนจอแสดงผล.....	17
ปุ่ม DISP/BACK.....	18
แสดงผลคู่.....	19
การตั้งค่าจอแสดงผลมาตรฐานแบบกำหนดเอง.....	20
จอภาพ LCD ย่อย.....	22
การใช้เมนู	25
เมนู.....	25
การเลือกแท็บเมนู.....	26
โหมดหน้าจอสัมผัส	27
การควบคุมแบบสัมผัสในการถ่ายภาพ.....	27
การควบคุมการเล่นแบบสัมผัส.....	31

2	ขั้นแรก	33
	การต่อสายคล้อง	34
	การต่อเลนส์	35
	การใส่แบตเตอรี่	36
	การใส่การ์ดหน่วยความจำ	38
	การใช้การ์ดสองแผ่น	39
	การชาร์จแบตเตอรี่	40
	การเปิดและปิดกล้อง	43
	การตั้งค่าพื้นฐาน	44
	เลือกภาษาอื่น	47
	การเปลี่ยนเวลาและวันที่	47
3	การถ่ายและการดูภาพ	49
	โหมด P, S, A และ M	50
	โหมด P: โปรแกรม AE	50
	โหมด S: เน้นชัตเตอร์ AE	51
	โหมด A: เน้นรูรับแสง AE	53
	โหมด M: แมนวลรับแสง	55
	โหมดกำหนดเอง	58
	ออโต้โฟกัส	64
	โหมดโฟกัส	65
	ตัวเลือกออโต้โฟกัส (ออโต้โฟกัส)	66
	การเลือกจุดโฟกัส	68
	แมนวลโฟกัส	71
	การเช็คโฟกัส	72
	ความไวแสง	74
	ออโต้	75
	การวัดแสง	76
	การชดเชยการรับแสง	77
	ล็อกโฟกัส/การรับแสง	78
	ปุ่มควบคุมอื่นๆ	79
	การดูภาพ	80
	การลบรูปภาพ	81

4	การบันทึกภาพยนตร์และการเล่น	83
	การบันทึกภาพยนตร์.....	84
	การปรับการตั้งค่าภาพยนตร์.....	87
	การดูภาพยนตร์.....	88

5	รายการเมนู	89
	เมนูถ่ายรูป (การถ่ายภาพนิ่ง).....	90
	ตั้งค่าคุณภาพภาพ.....	90
	ตั้งค่า AF/MF.....	91
	ตั้งค่าการถ่ายภาพ.....	93
	ตั้งค่าแฟลช.....	94
	เมนูถ่ายรูป (ภาพยนตร์).....	95
	ตั้งค่ามูฟวี.....	95
	ตั้งค่าคุณภาพภาพ.....	96
	ตั้งค่า AF/MF.....	97
	ตั้งค่าออดีโอ.....	98
	ตั้งค่าไมโครโฟน.....	98
	เมนูเล่น.....	99
	เมนูตั้งค่า.....	100
	ตั้งค่าผู้ใช้งาน.....	100
	ตั้งค่าเสียง.....	101
	ตั้งค่าจอเริ่มต้น.....	101
	ตั้งค่าปุ่ม/ไดอัล.....	103
	จัดการใช้พลังงาน.....	104
	เก็บข้อมูลตั้งค่า.....	105
	ตั้งการเชื่อมต่อ.....	106

6	การเชื่อมต่อ	107
	HDMI เอาต์พุต	108
	การเชื่อมต่อไปยังอุปกรณ์ HDMI.....	108
	การถ่ายรูป.....	109
	การเล่น.....	109
	การเชื่อมต่อแบบไร้สาย (Bluetooth®, LAN/Wi-Fi แบบไร้สาย)	110
	สมาร์ทโฟนและแท็บเล็ต: FUJIFILM Camera Remote	110
	การถ่ายภาพโดยเชื่อมต่อกับคอมพิวเตอร์: Capture One Pro Fujifilm/ Adobe® Photoshop® Lightroom® Classic CC + FUJIFILM Tether Shooting Plug-in PRO for GFX/FUJIFILM X Acquire	112
	การเชื่อมต่อผ่าน USB	113
	การถ่ายภาพโดยเชื่อมต่อกับคอมพิวเตอร์: Capture One Pro Fujifilm/ Adobe® Photoshop® Lightroom® Classic CC + FUJIFILM Tether Shooting Plug-in PRO for GFX/FUJIFILM X Acquire/FUJIFILM Pixel Shift Combiner.....	116
	การคัดลอกภาพจากการ์ดหน่วยความจำไปยังคอมพิวเตอร์.....	117
	การใช้กล้องของคุณเป็นเว็บแคม (FUJIFILM X Webcam).....	117
	การแปลงไฟล์ภาพ RAW: FUJIFILM X RAW STUDIO	118
	การสำรองและกู้คืนการตั้งค่ากล้อง (FUJIFILM X Acquire).....	118
	การเชื่อมต่อกับสมาร์ทโฟน.....	119
	เครื่องพิมพ์ instax SHARE	122
	การสร้างการเชื่อมต่อ.....	122
	การพิมพ์รูปภาพ.....	123
7	ประกาศ	125
	เพื่อความปลอดภัยของคุณ.....	126

อุปกรณ์เสริมที่มีให้

ต่อไปนี้เป็นสิ่งที่มีรวมมากับกล่องของคุณ:

- แบตเตอรี่ NP-W235 ที่ชาร์จซ้ำได้
- อะแดปเตอร์ไฟฟ้ากระแสสลับ AC-5VJ
- อะแดปเตอร์ปลั๊กไฟ
- สาย USB (ประมาณ 0.6 ม.)
- ฝาครอบตัวกล้อง (ติดมาให้กับกล่อง)
- สายคล้องคอ
- ตัวป้องกันสายเคเบิล
- ฝาครอบฐานเสียบแฟลช (มาพร้อมกับฐานเสียบแฟลช)
- คู่มือพื้นฐาน (คู่มือเล่มนี้)



แบตเตอรี่ที่จำหน่ายให้ไม่มีการชาร์จประจุไว้ โปรดชาร์จแบตเตอรี่ก่อนใช้งาน (📖 40)



- อะแดปเตอร์ปลั๊กไฟที่จัดมาให้จะมีลักษณะแตกต่างกันไปตามแต่ละประเทศหรือภูมิภาค
- เยี่ยมชมเว็บไซต์ด้านล่างสำหรับข้อมูลเพิ่มเติมเกี่ยวกับซอฟต์แวร์ที่กล้องของคุณสามารถใช้ได้

<https://fujifilm-x.com/support/compatibility/cameras/>

เกี่ยวกับคู่มือฉบับนี้

คู่มือนี้ประกอบด้วยคำชี้แจงสำหรับกล้องดิจิทัล FUJIFILM GFX50S II ของคุณ โปรดอ่านและทำความเข้าใจเนื้อหาในคู่มือก่อนใช้งาน

สัญลักษณ์และข้อตกลง

คู่มือนี้มีการใช้สัญลักษณ์ต่อไปนี้:



ข้อมูลที่ต้องอ่านเพื่อป้องกันความเสียหายของผลิตภัณฑ์



ข้อมูลเพิ่มเติมที่อาจมีประโยชน์เมื่อใช้ผลิตภัณฑ์



หน้าที่มีข้อมูลที่เกี่ยวข้อง

เมนูและข้อความอื่นๆ ในจอแสดงผลจะแสดงเป็น **ตัวหนา** ภาพประกอบจะใช้เพื่อวัตถุประสงค์ในการอธิบายเท่านั้น; รูปภาพอาจถูกปรับให้ง่าย ขณะที่ภาพถ่ายไม่ได้จำเป็นว่าจะถูกถ่ายจากกล้องรุ่นที่อธิบายในคู่มือเล่มนี้

คำศัพท์

การวัดหน่วยความจำ SD, SDHC และ SDXC เสริมที่กล้องใช้เพื่อจัดเก็บรูปภาพเรียกว่า “การวัดหน่วยความจำ” ช่องมองภาพอิเล็กทรอนิกส์อาจเรียกว่า “EVF” และจอภาพ LCD อาจเรียกว่า “LCD” สมาร์ทโฟนและแท็บเล็ตจะเรียกว่า “สมาร์ทโฟน”

ก่อนที่จะเริ่มต้น

ส่วนต่างๆ ของกล้อง

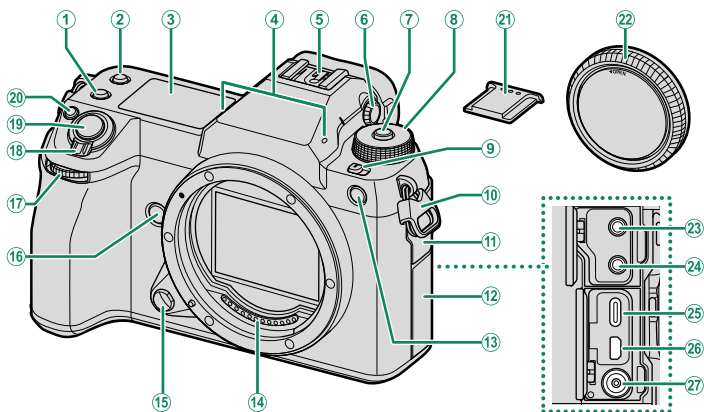

- | | |
|--------------------------------------|---|
| ① ปุ่ม Fn2 | ⑭ หน้าสัมผัสสัญญาณเลนส์ |
| ② ปุ่ม Fn3 | ⑮ ปุ่มถอดเปลี่ยนเลนส์ 35 |
| ③ จอภาพ LCD ย่อย 22 | ⑯ ปุ่ม Fn4 |
| ④ ไมโครโฟน 85 | ⑰ แป้นหมุนเลือกคำสั่งด้านหน้า 8 |
| ⑤ ฐานเสียบแฟลช (Hot shoe) | ⑱ สวิตช์ ON/OFF 43 |
| ⑥ ควบคุมการปรับไดออพเตอร์ 11 | ⑲ ปุ่มชัตเตอร์ |
| ⑦ ปุ่มเลือกแป้นหมุน 50, 84 | ⑳ ปุ่ม Fn1 |
| ⑧ แป้นหมุนเลือกโหมด 6 | ปุ่ม  (การชดเชยแสง) 77 |
| ⑨ สวิตช์โหมด STILL/MOVIE 7, 84 | ㉑ ฝาครอบฐานเสียบแฟลช |
| ⑩ ห่วงสายคล้อง 34 | ㉒ ฝาครอบตัวกล้อง 35 |
| ⑪ ฝาครอบขั้วต่อ 1 | ㉓ แจ็คไมโครโฟน 85 |
| ⑫ ฝาครอบขั้วต่อ 2 | ㉔ ช่องเสียบหูฟัง |
| ⑬ ไฟช่วยหาอัติโอฟกัส | ㉕ ช่องเสียบ USB (ประเภท C) 40 |
| ไฟตั้งเวลา | ㉖ ช่องต่อไมโคร HDMI (ชนิด D) |
| แสงที่สอดคล้อง | ㉗ ขั้วชิงค์ |

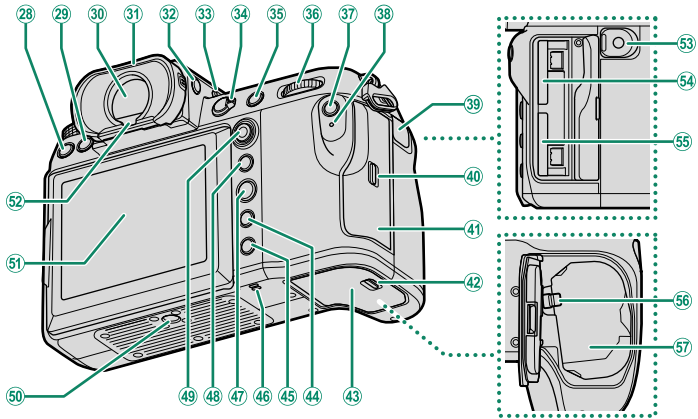

28	ปุ่ม DRIVE	7	44	ปุ่ม DISP (แสดง)/ BACK	18
29	ปุ่ม ☑ (ลบ).....	81	45	ปุ่ม ▶ (เล่น).....	80
30	ช่องมองภาพอิเล็กทรอนิกส์ (EVF) ..12, 16, 17, 27		46	ลำโพง.....	88
31	ยางรองตา (ล็อกได้).....	11	47	ปุ่ม MENU/OK	25
32	ปุ่ม VIEW MODE	16	48	ปุ่ม AEL (เลือกการรับแสง).....	79
33	ปุ่มแสงพื้นหลังของจอภาพย่อย.....	24	49	ไม้โฟกัส (ก้านโฟกัส).....	5, 68
34	ตัวเลือกโหมดโฟกัส.....	65	50	ช่องยึดขาตั้ง	
35	ปุ่ม AFON	79	51	จอภาพ LCD	10, 14, 16
36	แป้นหมุนเลือกคำสั่งด้านหลัง.....	8		หน้าจอสัมผัส.....	27
37	ปุ่ม Q (เมนูด่วน)		52	ตรวจพบสัญญาณดวงตา.....	16
38	ไฟแสดงสถานะ.....	9	53	ช่องต่อรีโมตคชัตเตอร์.....	57
	แสงที่สอดคล้อง		54	ช่องใส่การ์ดหน่วยความจำ 2.....	38
39	ฝาครอบช่องต่อรีโมตคชัตเตอร์.....	57	55	ช่องใส่การ์ดหน่วยความจำ 1.....	38
40	สลักฝาครอบช่องใส่การ์ดหน่วยความจำ.....	38	56	สลักแบตเตอรี่.....	37
41	ฝาครอบช่องใส่การ์ดหน่วยความจำ.....	5, 38	57	ช่องใส่แบตเตอรี่.....	36
42	สลักฝาปิดช่องใส่แบตเตอรี่.....	36			
43	ฝาปิดช่องใส่แบตเตอรี่.....	36			

ตัวป้องกันสายเคเบิล

ติดตัวป้องกันตามที่แสดงเพื่อป้องกันการขาดการเชื่อมต่อโดยไม่ได้ตั้งใจ

- 1 ใส่แถบบนตัวป้องกันลงในช่องที่ตรงกันของกล่อง
- 2 วางตัวป้องกันบนกล่อง
- 3 ชันสกรูล็อกให้แน่น
- 4 ต่อสายเคเบิลแล้วสอดผ่านตัวป้องกันตามภาพที่แสดง

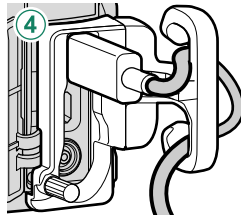
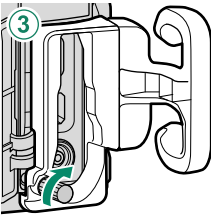
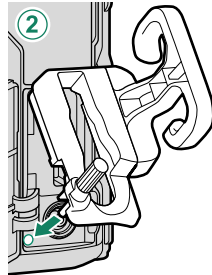
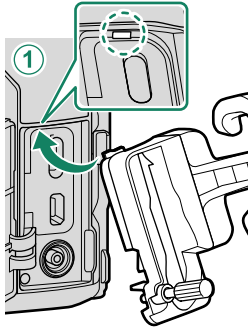

แผ่นหมายเลขเครื่อง

ห้ามแกะแผ่นหมายเลขเครื่อง ซึ่งมี CMIIT ID, หมายเลขเครื่อง และข้อมูลสำคัญอื่นๆ

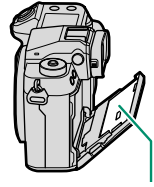

แผ่นหมายเลขเครื่อง

ฝาครอบช่องใส่การ์ดหน่วยความจำ (ถอดได้)

ฝาครอบช่องใส่การ์ดหน่วยความจำสามารถถอดออกได้โดยกดสลักด้านใน ถอดฝาครอบออกเพื่อให้ง่ายต่อการเข้าถึงเมื่อติดตั้งแท่นยึดกล้องหรือในสถานการณ์อื่นที่ทำให้เปิดหรือปิดฝาครอบได้ยาก

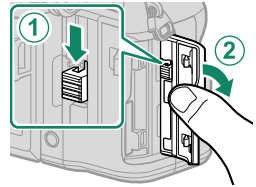

ไมไฟกัส (ก้านไฟกัส)

เฉียงหรือกดไมไฟกัสเพื่อเลือกพื้นที่ไฟกัส นอกจากนี้ยังสามารถใช้ไมไฟกัสเพื่อเลื่อนเมนูต่างๆ ได้

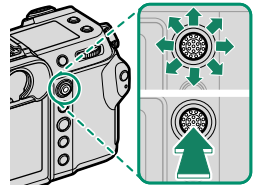

แป้นหมุนเลือกโหมด

หากต้องการเลือกโหมดถ่ายภาพ ให้หมุนแป้นหมุนจนกว่าไอคอนของโหมดที่ต้องการจะตรงกับตัวชี้

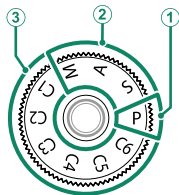

โหมด	คำอธิบาย	
① P (โปรแกรม AE)	สามารถปรับรูรับแสงและความเร็วชัตเตอร์โดยใช้สลับโปรแกรมได้	50
② S (ควบคุมชัตเตอร์)	เลือกเพื่อควบคุมการตั้งค่ากล้องทั้งหมด รวมถึงรูรับแสง (M และ A) และ/หรือความเร็วชัตเตอร์ (M และ S)	51
A (ควบคุมรูรับแสง)		53
M (ตั้งค่าเอง)		55
③ C1/C2/C3/C4/C5/C6 (กำหนดเอง 1/2/3/4/5/6)	ถ่ายภาพโดยใช้การตั้งค่าที่จัดเก็บไว้ก่อนหน้านี้	58

หมุนแป้นหมุนเลือกโหมดหลังจากกดปล่อยล็อกแป้นหมุนเพื่อปล่อยแป้นหมุนเท่านั้น

สวิตช์โหมด STILL/MOVIE

เลื่อนสวิตช์โหมด **STILL/MOVIE** ไปที่ **STILL** เพื่อถ่ายรูป หรือ
เลื่อนไปที่ **MOVIE** เพื่อบันทึกภาพยนตร์

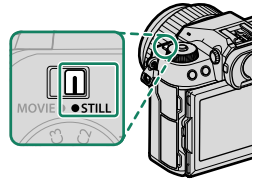

ปุ่ม DRIVE

กดปุ่ม **DRIVE** เพื่อปรับการตั้งค่าการถ่ายภาพ ตัวเลือกที่แสดงจะแตกต่างกันไปตามตำแหน่งของ
สวิตช์โหมด **STILL/MOVIE**

- การกดปุ่มเมื่อเลือก **STILL** ว่าจะแสดงตัวเลือกโหมดใดर्फ

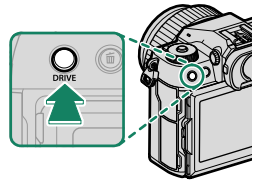

โหมด	
	เฟรมเดียว
	โหมดถ่ายภาพต่อเนื่องเป็นชุด
	ถ่ายพร้อมความไวแสง
	ถ่ายพร้อมสมดุลแสงสีขาว

โหมด	
	ถ่ายพร้อม
	ถ่ายภาพซ้อน
	ถ่าย Pixel Shift หลายช็อต

- การกดปุ่มเมื่อเลือก **MOVIE** ว่าจะแสดงตัวเลือกอัตราเฟรม

เปลี่ยนหมุนเลือกคำสั่ง

หมุนหรือกดปุ่มหมุนเลือกคำสั่งเพื่อ:

	ปุ่มหมุนเลือกคำสั่งด้านหน้า	ปุ่มหมุนเลือกคำสั่งด้านหลัง
		
  หมุน	<ul style="list-style-type: none"> เลือกเทียบเมนูหรือหน้าผ่านทางเมนู ปรับรูรับแสง^{1, 2} ดูรูปภาพอื่นๆ ในระหว่างที่เล่นภาพ 	<ul style="list-style-type: none"> ไฮไลท์รายการเมนู เลือกการรวมความเร็วชัตเตอร์และรูรับแสงที่ต้องการ (สลบโปรแกรม) เลือกความเร็วชัตเตอร์^{1, 4} ปรับการชดเชยค่าแสงโดยการกดปุ่ม  แล้วหมุนปุ่ม¹ ปรับการตั้งค่าในเมนูด่วน เลือกขนาดของเฟรมโฟกัส ซูมเข้าหรือออกในการเล่นแบบเต็มเฟรม ซูมเข้าหรือออกในการเล่นแบบหลายเฟรม
 กด	<ul style="list-style-type: none"> สลบระหว่างรูรับแสงและความไวแสง (ISO)² กดค้างเพื่อเลือกตัวเลือกที่เลือกสำหรับ  ตั้งค่าปุ่ม/ไดอัล > ตั้งปุ่มหมุนคำสั่ง ในเมนู  (ตั้งค่า) 	<ul style="list-style-type: none"> ซูมเข้าในจุดโฟกัสที่ทำงาน³ กดค้างไว้เพื่อเลือกจอแสดงผลโฟกัสโหมดแมนวอลโฟกัส³ ซูมเข้าจุดโฟกัสที่ทำงานระหว่างการเล่น

1 สามารถเปลี่ยนได้โดยใช้  **ตั้งค่าปุ่ม/ไดอัล > ตั้งปุ่มหมุนคำสั่ง**

2 หากเลนส์มีวงแหวนปรับรูรับแสงที่มีตำแหน่ง "A" หรือ "C" วงแหวนปรับรูรับแสงต้องอยู่ในตำแหน่ง A หรือ C

3 ใช้ได้เฉพาะเมื่อกำหนด **เช็คโฟกัส** ไปยังปุ่มฟังก์ชัน

4 เฉพาะเมื่อเลือกค่าอื่นที่ไม่ใช่อัตโนมัติสำหรับความเร็วชัตเตอร์



สามารถเลือกทิศทางการหมุนสำหรับปุ่มหมุนเลือกคำสั่งได้โดยใช้  **ตั้งค่าปุ่ม/ไดอัล > ทิศทางปุ่มคำสั่ง**

ไฟแสดงสถานะ

สถานะของกล้องจะแสดงด้วยไฟแสดงสถานะ

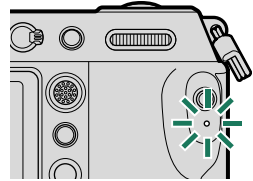

ไฟแสดงสถานะ	สถานะของกล้อง
สว่างเป็นสีเขียว	ล็อกโฟกัส
กะพริบเป็นสีเขียว	การเตือนโฟกัสหรือความเร็วชัตเตอร์ต่ำ สามารถถ่ายภาพได้
กะพริบเป็นสีเขียวและสีส้ม	<ul style="list-style-type: none"> • เปิดกล้อง: การบันทึกภาพ หรือภาพที่แสดงเพื่อยืนยันหลังจากถ่ายโดยเลือกตัวเลือกอื่นที่ไม่ใช่ ปิด ไว้สำหรับ ตั้งค่าจ่อเริ่มต้น > แสดงภาพ (สามารถถ่ายภาพเพิ่มได้) • ปิดกล้อง: กำลังอัปโหลดรูปภาพไปยังสมาร์ทโฟนหรือแท็บเล็ต*
สว่างเป็นสีส้ม	กำลังบันทึกภาพ ไม่สามารถถ่ายภาพเพิ่มในเวลานี้ได้
กะพริบเป็นสีส้ม	กำลังชาร์จแฟลช; จะไม่ยิงแฟลชตอนถ่ายภาพ
กะพริบเป็นสีแดง	เลนส์หรือหน่วยความจำผิดพลาด

* แสดงเฉพาะเมื่อเลือกภาพไว้สำหรับอัปโหลด



- ค่าเตือนอาจปรากฏในจอแสดงผล
- ไฟแสดงสถานะจะปิดอยู่ขณะที่ตาของคุณอยู่ที่ช่องมองภาพ
- ตัวเลือก **ตั้งค่ามูฟวี่ > แสงที่สอดคล้อง** สามารถใช้เลือกไฟแสดงสถานะ (ไฟแสดงสถานะหรือ ไฟช่วยหา AF) ที่จะติดขึ้นในระหว่างการบันทึกภาพจนกว่าจะให้เป็นไฟกะพริบหรือไฟที่ติดอยู่ตามปกติ

จอภาพ LCD

สามารถเอียงจอภาพ LCD ให้ดูภาพได้ง่ายขึ้น แต่ระมัดระวังอย่าแตะสายหรือให้สายพันนิ้วมือหรือวัตถุอื่นๆ ที่อยู่ด้านหลังหน้าจอ การแตะสายอาจทำให้กล่องทำงานผิดปกติได้

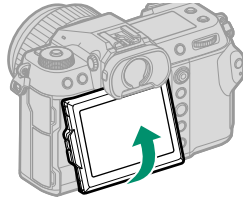

 จอภาพ LCD ยังทำหน้าที่เป็นหน้าจอสัมผัสที่สมารถใช้ได้สำหรับ:

- แตะเพื่อถ่ายภาพ (📖 28)
- การเลือกพื้นที่โฟกัส (📖 27)
- การเลือกฟังก์ชัน (📖 30)
- การควบคุมมูฟวี่ (🎮 📖 29)
- การเล่น (📖 31)

แนว "สูง" (แนวตั้ง)

สามารถเอียงหน้าจอเพื่อถ่ายภาพจากมุมสูงหรือมุมต่ำได้เมื่อหมุนกล่องเพื่อถ่ายภาพในแนว "สูง" (แนวตั้ง)

- กดปุ่มปลดล็อกจอเอียงแล้วเอียงหน้าจอตามที่แสดงในภาพ 1
- หากต้องการถ่ายภาพจากมุมสูง ให้ถือกล้องไว้ตามแนวที่แสดงในภาพ 2

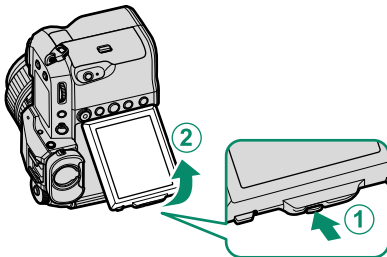

รูปที่ 1

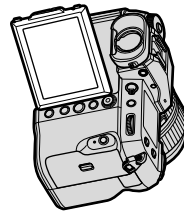

รูปที่ 2

ยางรองตา

การถอดยางรองตา ให้กดปุ่มค้างไว้ทั้งสองข้างแล้วเลื่อนยางรองตาขึ้น

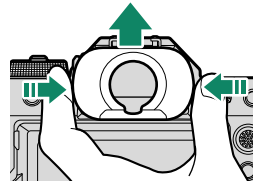

การโฟกัสด้วยช่องมองภาพ

หากตัวแสดงที่แสดงในช่องมองภาพเบลอ ให้นำช่องมองภาพมาแนบดวงตาและหมุนตัวควบคุมการปรับไดออพเตอร์จนกว่าโฟกัสของภาพในช่องมองภาพจะคมชัด

เพื่อโฟกัสช่องมองภาพ:

- ① ยกตัวควบคุมการปรับไดออพเตอร์ขึ้น
- ② หมุนตัวควบคุมเพื่อปรับโฟกัสช่องมองภาพ
- ③ กดตัวควบคุมกลับลงไปเดิมแล้วล็อกให้อยู่กับที่

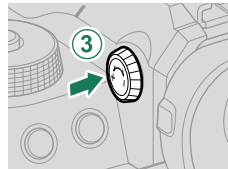
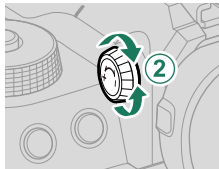
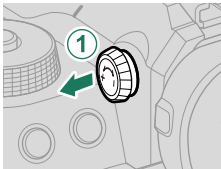

! ยกตัวควบคุมขึ้นก่อนใช้งาน หากไม่ปฏิบัติตามข้อควรระวังนี้จะทำให้เกิดอันตรายที่ทำงานผิดพลาด

จอแสดงผลของกล้อง

เนื้อหาส่วนนี้จะระบุไฟแสดงสถานะที่อาจแสดงขึ้นระหว่างการถ่ายภาพ

❗ เพื่อวัตถุประสงค์ในการแสดงภาพประกอบ จอแสดงผลจะแสดงโดยไฟแสดงสถานะสว่างทั้งหมด

ช่องมองภาพอิเล็กทรอนิกส์

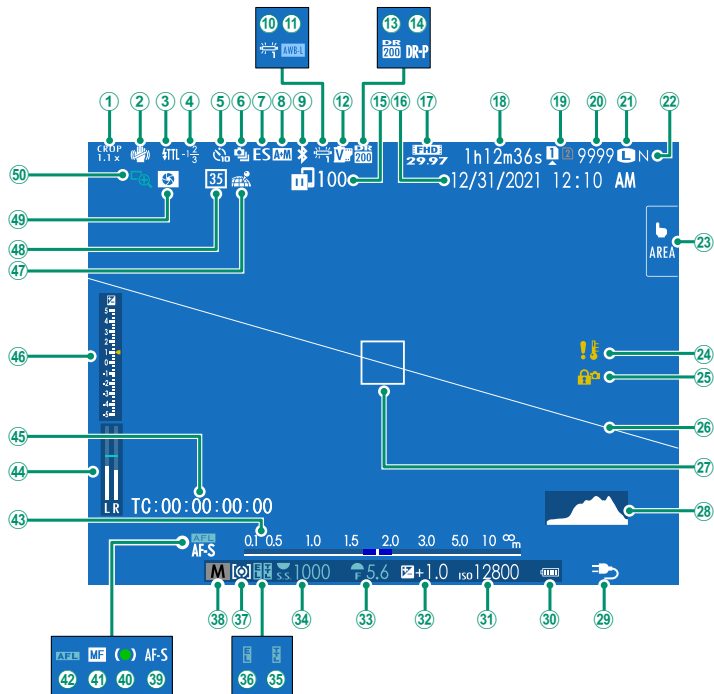

① อัตราการตัดภาพ	95	②6	เส้นขอบฟ้าเสมือน.....	21
② โหมด S ²	93	②7	เฟรมโฟกัส.....	68, 78
③ โหมดแฟลช (TTL)		②8	ฮิสโตแกรม	21
④ ขดเขยแฟลช		②9	การจ่ายพลังงาน	42
⑤ สัญลักษณ์การตั้งเวลาถ่าย	93	③0	ระดับแบตเตอรี่	
⑥ โหมดต่อเนื่อง		③1	ความไวแสง	74
⑦ ชนิดชัตเตอร์	93	③2	การชดเชยการรับแสง	77
⑧ สัญลักษณ์ AF+MF ²	92	③3	รูรับแสง	53, 55
⑨ เบ็ดปิด Bluetooth.....	106	③4	ความเร็วชัตเตอร์.....	51, 55
⑩ สมดุลย์สีขาว	90	③5	ล็อก TTL.....	94
⑪ ล็อค AWB.....	103	③6	ล็อก AE	79, 103
⑫ จำลองฟิล์ม	90	③7	การวัดแสง.....	76
⑬ ช่วงไดนามิก	90	③8	โหมดถ่ายภาพ	50
⑭ เน้นช่วงไดนามิก	90	③9	โหมดโฟกัส ²	65
⑮ สถานะการส่งภาพ	106, 110	④0	สัญลักษณ์โฟกัส ²	
⑯ วันที่และเวลา.....	44, 47, 100	④1	สัญลักษณ์แมนนวลโฟกัส ²	65, 71
⑰ โหมดมูฟวี่	84, 95	④2	ล็อก AF	79, 103
⑱ เวลาที่สามารถทำการบันทึกได้/ เวลาการบันทึกที่ผ่านไป.....	85	④3	สัญลักษณ์ระยะห่าง ²	72
⑲ ตัวเลือกช่องใส่การ์ด	39, 105	④4	ระดับการบันทึก ²	98
⑳ จำนวนภาพที่ถ่ายได้ ¹		④5	ไทม์โคัด	98
㉑ ขนาดภาพ	90	④6	สัญลักษณ์การรับแสง	55, 77
㉒ คุณภาพของภาพ	90	④7	สถานะดาวโหลดข้อมูลตำแหน่ง.....	106, 110
㉓ โหมดหน้าจอสัมผัส	27, 92	④8	โหมดฟอร์แมต 35 มม	93
㉔ ค่าเตือนอุณหภูมิ		④9	ดูตัวอย่างความลึกฟิลด์	72
㉕ ล็อคควบคุม ³	104	⑤0	เช็คโฟกัส.....	73, 92

1 แสดง "9999" หากมีพื้นที่มากกว่า 9999 เฟรม

2 จะไม่แสดงเมื่อเลือก **เปิด** ใช้สำหรับ  ตั้งค่าจ่อเริ่มต้น > โหมดตัวระบุขนาดใหญ่(EVF)

3 แสดงเมื่อปุ่มควบคุมถูกล็อคโดยการกดปุ่ม **MENU/OK** ค้างไว้ สามารถหยุดการล็อคปุ่มควบคุมได้โดยการกดปุ่ม **MENU/OK** ค้างไว้อีกครั้ง

จอภาพ LCD

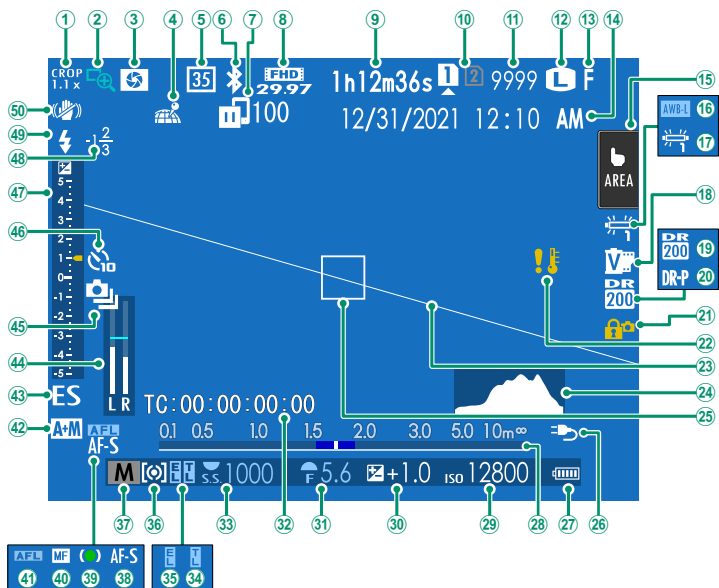

①	อัตราการจัดภาพ	95	②6	การจ่ายพลังงาน	42
②	เช็คโฟกัส	73, 92	②7	ระดับแบตเตอรี่	
③	ดูตัวอย่างความลึกฟิลด์	72	②8	สัญลักษณ์ระยะห่าง ²	72
④	สถานะความไหลลื่นข้อมูลตำแหน่ง	106, 110	②9	ความไวแสง	74
⑤	โหมดฟอร์แมต 35 มม	93	③0	การชดเชยการรับแสง	77
⑥	เปิดปิด Bluetooth	106	③1	รูรับแสง	53, 55
⑦	สถานะการส่งภาพ	106, 110	③2	ไหม้ได้ค้ด	98
⑧	โหมดมูฟวี่	84, 95	③3	ความเร็วชัตเตอร์	51, 55
⑨	เวลาที่สามารถทำการบันทึกได้/ เวลาการบันทึกที่ผ่านไป	85	③4	ลือก TTL	94
⑩	ตัวเลือกช่องใส่การ์ด	39, 105	③5	ลือก AE	79, 103
⑪	จำนวนภาพที่ถ่ายได้ ¹		③6	การวัดแสง	76
⑫	ขนาดภาพ	90	③7	โหมดถ่ายภาพ	50
⑬	คุณภาพของภาพ	90	③8	โหมดโฟกัส ²	65
⑭	วันที่และเวลา	44, 47, 100	③9	สัญลักษณ์โฟกัส ²	
⑮	โหมดหน้าจอสัมผัส ³	27, 92	④0	สัญลักษณ์แมนนวลโฟกัส ²	65, 71
⑯	ลือก AWB	103	④1	ลือก AF	79, 103
⑰	สมดุลสีขาว	90	④2	สัญลักษณ์ AF+MF ²	92
⑱	จำลองฟิล์ม	90	④3	ชนิดชัตเตอร์	93
⑲	ช่วงไดนามิก	90	④4	ระดับการบันทึก ²	98
⑳	เน้นช่วงไดนามิก	90	④5	โหมดต่อเนื่อง	
㉑	ลือกควบคุม ⁴	104	④6	สัญลักษณ์การตั้งเวลาถ่าย	93
㉒	คำเตือนอุณหภูมิ		④7	สัญลักษณ์การรับแสง	55, 77
㉓	เส้นขอบฟ้าเสมือน	21	④8	ชดเชยแฟลช	
㉔	ฮิสโตแกรม	21	④9	โหมดแฟลช (TTL)	
㉕	เฟรมโฟกัส	68, 78	⑤0	โหมดIS ²	93

1 แสดง "9999" หากมีพื้นที่มากกว่า 9999 เฟรม

2 จะไม่แสดงเมื่อเลือก **เปิด** ไว้สำหรับ  ตั้งค่าจอเริ่มต้น > โหมดตัวระบุขนาดใหญ่(LCD)





3 สามารถใช้การควบคุมแบบสัมผัสเพื่อเข้าถึงฟังก์ชันของกล้องได้

4 แสดงเมื่อปุ่มควบคุมถูกลือกโดยการกดปุ่ม **MENU/OK** ค้างไว้ สามารถหยุดการลือกปุ่มควบคุมได้โดยการกดปุ่ม **MENU/OK** ค้างไว้อีกครั้ง

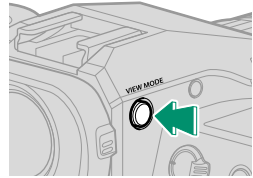
การเลือกโหมดแสดงผล

กดปุ่ม **VIEW MODE** เพื่อสลับโหมดแสดงผลดังต่อไปนี้



ตัวเลือก	คำอธิบาย
 สัญญาณตา	การแนบดวงตาของคุณไว้ที่ช่องมองภาพจะทำให้ช่องมองภาพเปิดและจอภาพ LCD ปิด; การเคลื่อนดวงตาของคุณออกจะทำให้ช่องมองภาพปิดและจอภาพ LCD เปิด
เฉพาะ EVF	ช่องมองภาพเปิด จอภาพ LCD ปิด
เฉพาะ LCD	จอภาพ LCD เปิด ช่องมองภาพปิด
เฉพาะ EVF + 	การแนบดวงตาของคุณไว้ที่ช่องมองภาพจะทำให้ช่องมองภาพเปิด การเคลื่อนดวงตาออกจะทำให้ช่องมองภาพปิด จอภาพ LCD ยังคงปิดอยู่
 เซ็นเซอร์ตา + จอแสดงผลภาพ LCD	การแนบตาของคุณไว้ที่ช่องมองภาพในระหว่างที่ถ่ายภาพ ทำให้ช่องมองภาพเปิด แต่จอภาพ LCD ใช้สำหรับแสดงภาพเมื่อคุณเคลื่อนดวงตาออกจากช่องมองภาพหลังจากที่ถ่ายภาพ ใช้ตัวเลือกที่เลือกไว้สำหรับ  ตั้งค่าจอเริ่มต้น > แสดงภาพ เพื่อแสดงในจอภาพ LCD

สัญญาณตา

- สัญญาณตาอาจตอบสนองต่อวัตถุอื่นๆ ที่ไม่ใช่ตาของคุณ หรือต่อแสงที่ส่องเข้าเซ็นเซอร์โดยตรง
- เซ็นเซอร์ตาจะถูกปิดใช้ขณะที่เอียงจอภาพ LCD

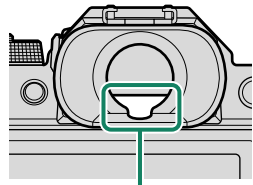

สัญญาณตา

การปรับความสว่างจอแสดงผล

สามารถปรับความสว่างและความคมชัดของสีของช่องมองภาพและจอภาพ LCD ได้โดยใช้รายการในเมนู  ตั้งค่าจอเริ่มต้น เลือก ความสว่าง EVF หรือ สี EVF เพื่อปรับความสว่างหรือความคมชัดของสีของช่องมองภาพ และ ความสว่าง LCD หรือ สี LCD เพื่อปรับความสว่างหรือความคมชัดของสีของจอภาพ LCD

การหมุนจอแสดงผล

เมื่อเลือก เปิด สำหรับ  ตั้งค่าจอเริ่มต้น > แสดงภาพแบบหมุนอัตโนมัติ สัญลักษณ์ในช่องมองภาพและจอภาพ LCD จะหมุนอัตโนมัติเพื่อให้เข้ากับแนวของกล้อง

ปุ่ม DISP/BACK

ปุ่ม **DISP/BACK** ควบคุมการแสดงผลของสัญลักษณ์ในช่องมองภาพและจอภาพ LCD

ต้องเลือกสัญลักษณ์สำหรับ EVF และ LCD แยกกัน ในการเลือกจอแสดงผล EVF ให้ใช้ดวงตาของคุณมองผ่านช่องมองภาพในขณะที่ใช้ปุ่ม **DISP/BACK**

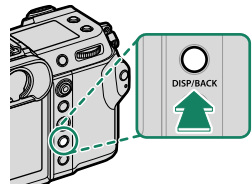

ช่องมองภาพ

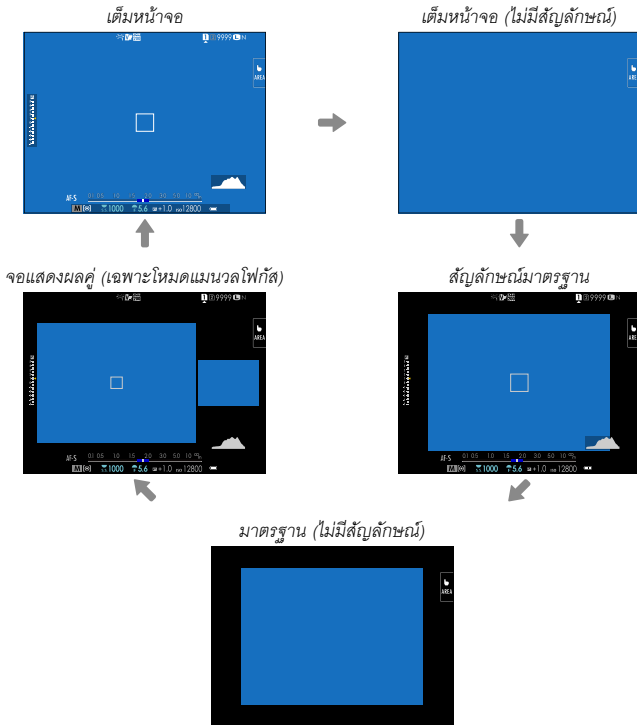

จอ LCD

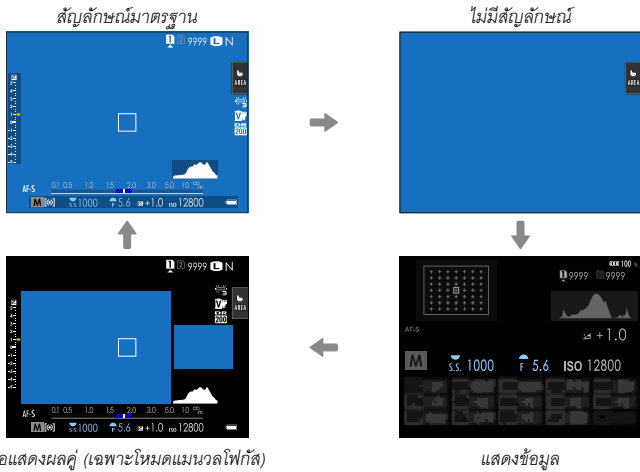

แสดงผลคู่

จอแสดงผลคู่ประกอบด้วยหน้าต่างเต็มเฟรมขนาดใหญ่และพื้นที่โฟกัสระยะใกล้ที่เล็กกว่า

การตั้งค่าจอแสดงผลมาตรฐานแบบกำหนดเอง

การเลือกรายการที่แสดงในจอแสดงผลสัญลักษณ์มาตรฐาน:

1 แสดงสัญลักษณ์มาตรฐาน

ใช้ปุ่ม **DISP/BACK** เพื่อแสดงสัญลักษณ์มาตรฐาน

2 เลือก แสดงค่าที่ตั้งไว้

เลือก  ตั้งค่าจอเริ่มต้น > แสดงค่าที่ตั้งไว้ ในเมนูตั้งค่า

3 เลือกรายการ

ไฮไลท์รายการแล้วกด **MENU/OK** เพื่อเลือกหรือยกเลิกการเลือก

รายการ	ค่าเริ่มต้น		รายการ	ค่าเริ่มต้น	
	STILL	MOVIE		STILL	MOVIE
ตารางกรอบ	<input type="checkbox"/>	<input type="checkbox"/>	โหมดต่อเนื่อง	<input checked="" type="checkbox"/>	-
ELECTRONIC LEVEL	<input type="checkbox"/>	<input type="checkbox"/>	โหมดป้องกันภาพสั่นไหว	<input checked="" type="checkbox"/>	<input checked="" type="checkbox"/>
เฟรมโฟกัส	<input checked="" type="checkbox"/>	<input checked="" type="checkbox"/>	โหมดหน้าจอสัมผัส	<input checked="" type="checkbox"/>	<input checked="" type="checkbox"/>
แสดงระยะ AF	<input type="checkbox"/>	<input type="checkbox"/>	สมดุลสีขาว	<input checked="" type="checkbox"/>	<input checked="" type="checkbox"/>
แสดงระยะ MF	<input checked="" type="checkbox"/>	<input checked="" type="checkbox"/>	จำลองฟิล์ม	<input checked="" type="checkbox"/>	<input checked="" type="checkbox"/>
ฮิสโตแกรม	<input type="checkbox"/>	<input type="checkbox"/>	ช่วงไดนามิก	<input checked="" type="checkbox"/>	-
เตือนส่วนไฮไลต์ในไลฟ์วิว	<input type="checkbox"/>	<input type="checkbox"/>	จำนวนภาพที่เหลือ	<input checked="" type="checkbox"/>	-
โหมดถ่ายภาพ	<input checked="" type="checkbox"/>	<input checked="" type="checkbox"/>	ขนาดภาพ/คุณภาพ	<input checked="" type="checkbox"/>	-
รูรับแสง/ชัตเตอร์/ISO	<input checked="" type="checkbox"/>	<input checked="" type="checkbox"/>	โหมดมูฟวี่ & เวล่าบันทึก	-	<input checked="" type="checkbox"/>
ข้อมูลพื้นที่หลัง	<input checked="" type="checkbox"/>	<input checked="" type="checkbox"/>	โหมดฟอร์แมต 35 มม	<input checked="" type="checkbox"/>	-
Expo. Comp (เลข)	<input type="checkbox"/>	<input type="checkbox"/>	คำสั่งถ่ายภาพ	<input checked="" type="checkbox"/>	<input checked="" type="checkbox"/>
Expo. Comp (ระดับ)	<input checked="" type="checkbox"/>	<input checked="" type="checkbox"/>	ระดับไมโครโฟน	-	<input checked="" type="checkbox"/>
โหมดโฟกัส	<input checked="" type="checkbox"/>	<input checked="" type="checkbox"/>	ข้อความแนะนำ	<input checked="" type="checkbox"/>	<input checked="" type="checkbox"/>
วัดแสง	<input checked="" type="checkbox"/>	<input checked="" type="checkbox"/>	ระดับแบตเตอรี่	<input checked="" type="checkbox"/>	<input checked="" type="checkbox"/>
ชนิดชัตเตอร์	<input checked="" type="checkbox"/>	-	เส้นกรอบการจัดเฟรม	<input type="checkbox"/>	<input type="checkbox"/>
แฟลช	<input checked="" type="checkbox"/>	-			

4 กด DISP/BACK เพื่อบันทึกการเปลี่ยนแปลง

5 กด DISP/BACK ตามต้องการเพื่อออกจากเมนู แล้วกลับไปยังจอแสดงผลผลการถ่ายภาพ

เส้นขอบฟ้าเสมือน

การเลือก **เส้นระดับน้ำอเล็กทรอนิกส์** จะแสดงเส้นขอบฟ้าเสมือน กล้องจะอยู่ในแนวราบเมื่อเส้นสองเส้นซ้อนทับกัน โปรดทราบว่าเส้นขอบฟ้าเสมือนอาจไม่แสดงหากเลนส์ของกล้องชี้ขึ้นข้างบนหรือข้างล่าง สำหรับการแสดงผล 3 มิติ (ตามภาพ) ให้กดปุ่มฟังก์ชันที่กำหนด **เส้นระดับน้ำอเล็กทรอนิกส์** ไว้

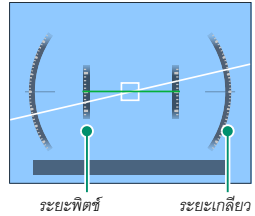

เส้นกรอบการจัดเฟรม

เปิดใช้ **เส้นกรอบการจัดเฟรม** เพื่อทำกรอบของเฟรมให้มองเห็นง่ายขึ้นบนพื้นหลังสีเข้ม

ฮิสโตแกรม

ฮิสโตแกรมจะแสดงการแจกแจงโทนสีของภาพ โดยแสดงความสว่างในแกนแนวนอน และจำนวนพิกเซลในแกนแนวตั้ง

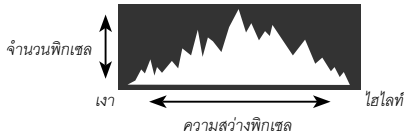

- การรับแสงที่เหมาะสม: พิกเซลที่แจ่มเจกออกมาจะมีเส้นโค้งที่เท่ากันตลอดช่วงโทนสี
- รับแสงมากเกินไป: พิกเซลจะรวมกันอยู่ที่ด้านขวาของกราฟ
- รับแสงน้อยเกินไป: พิกเซลจะรวมกันอยู่ที่ด้านซ้ายของกราฟ

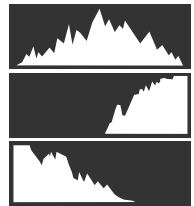

ในการดูกราฟฮิสโตแกรม RGB และจอแสดงผลที่แสดงพื้นที่เฟรมที่จะได้รับแสงมากเกินไปที่การตั้งค่าปัจจุบันที่ซ้อนทับบนมุมมองภาพผ่านเลนส์ ให้กดปุ่มฟังก์ชันที่กำหนด **ฮิสโตแกรม**

- ① พื้นที่รับแสงมากเกินไปกะพริบ
- ② ฮิสโตแกรม RGB

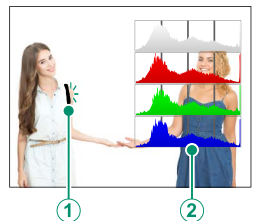

จอภาพ LCD ย่อย

การตั้งค่าที่สามารถดูได้ในจอภาพ LCD ย่อยคือความเร็วชัตเตอร์, รูรับแสง และความไวแสง (ISO)

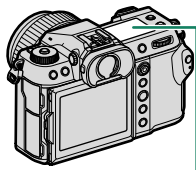

จอภาพ LCD ย่อย

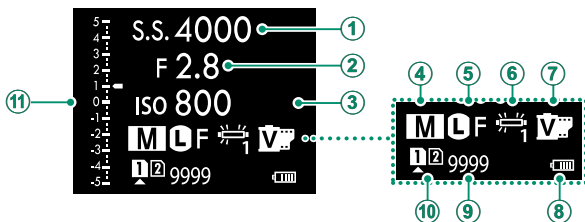

ค่าเริ่มต้น

① ความเร็วชัตเตอร์	⑦ จำนวนฟิล์ม
② รูรับแสง	⑧ ปริมาณแบตเตอรี่
③ ISO	⑨ ภาพที่เหลือ
④ โหมดถ่ายภาพ	⑩ ตั้งค่าชองการ์ด
⑤ ขนาดภาพ/คุณภาพ	⑪ สเกล
⑥ สมดุลย์สีขาว	

การตั้งค่าที่แสดงสามารถเลือกได้โดยใช้ ตั้งค่าจอเริ่มต้น > ตั้งค่าเมนูย่อย

การหมุนวนของสัญลักษณ์ในจอภาพ LCD ย่อย

สัญลักษณ์ที่แสดงในจอภาพ LCD ย่อยเปลี่ยนไปทุกครั้งทีกดปุ่มโหมดจอภาพ LCD ย่อย

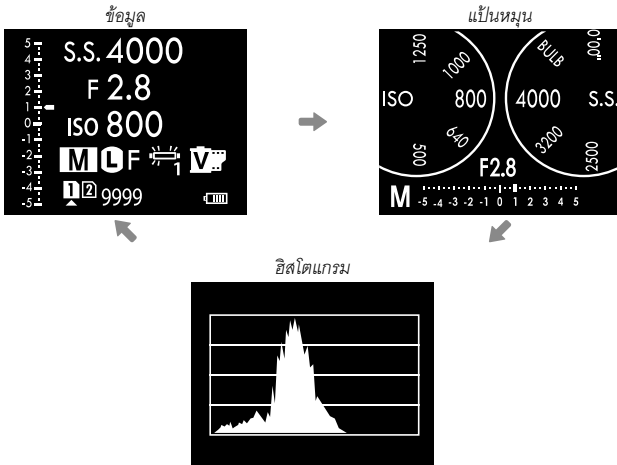
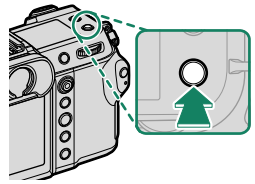

ปุ่มแสงพื้นหลังของจอภาพย่อย

หากต้องการเปิดแสงพื้นหลังของจอภาพ LCD ย่อยเมื่อท่านรู้สึก
ว่าจอภาพ LCD ย่อยมืดเกินไปที่จะอ่าน ให้กดปุ่มแสงพื้นหลังของ
จอภาพย่อย กดปุ่มอีกครั้งเพื่อปิดแสงพื้นหลัง

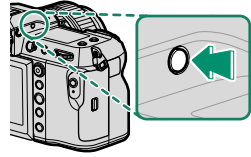
**สีพื้นหลัง**

สามารถเลือกสีพื้นหลัง (สีดำหรือสีขาว) สำหรับจอภาพ LCD ย่อยได้โดยใช้ตัวเลือก

[] ตั้งค่าจอเริ่มต้น > สีพื้นหลังจอย่อย ในเมนู **[]** (ตั้งค่า) โปรดทราบว่าพื้นหลังจะแสดงเป็นสีขาวทุก
ครั้งที่เปิดแสงพื้นหลังของจอภาพ LCD ย่อย

การใช้เมนู

ในการแสดงเมนู ให้กด **MENU/OK**

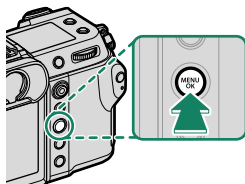

เมนู

เมนูต่างๆ จะแสดงขึ้นระหว่างการถ่ายภาพนิ่ง การบันทึกภาพยนตร์ และการเล่น

การถ่ายภาพ	<p>ตั้งค่าสวิตช์โหมด STILL/MOVIE เป็น STILL</p>	<p>โหมดภาพ 1/3 โหมดภาพ การบันทึก RAW จำลองฟิล์ม สีโมโนโครม เอฟเฟกต์ภาพเม็คซี เอฟเฟกต์โครมลี โหมด FX ฟ้า</p>
การถ่ายภาพ	<p>ตั้งค่าสวิตช์โหมด STILL/MOVIE เป็น MOVIE</p>	<p>โหมดวิดีโอ 1/2 โหมดวิดีโอ การบันทึกวิดีโอ แสดงข้อมูลการถ่ายวิดีโอ HDMI ควบคุมการบันทึก HDMI วิดีโอ โหมดสแตนด์บาย ตั้งโหมดบันทึกภาพนิ่ง</p>
การเล่น	<p>ระหว่างการเล่น</p>	<p>เมนูการเล่น 1/3 เมนูการเล่น แปลง RAW ฟ้า ลบภาพ ลบพร้อมกัน (เลือกรหัส RAW/JPG) คัดส่วนภาพ ปรับขนาด ป้องกันการลบ หมุนภาพ</p>

การเลือกแท็บเมนู

การนำทางเมนู:

- 1 กด **MENU/OK** เพื่อแสดงเมนู

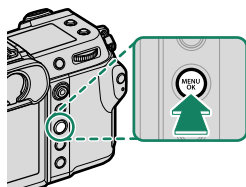

- 2 กดไม้โฟกัส (ก้านโฟกัส) ไปทางซ้ายเพื่อไฮไลต์แท็บสำหรับเมนูปัจจุบัน



แท็บ

- 3 กดไม้โฟกัสขึ้นหรือลงเพื่อไฮไลต์แท็บที่มีรายการที่ต้องการ

- 4 กดไม้โฟกัสไปทางขวาเพื่อวางเคอร์เซอร์ในเมนู



ใช้แป้นหมุนเลือกคำสั่งด้านหน้าเพื่อเลือกแท็บเมนูหรือหน้าผ่านเมนูต่างๆ และใช้แป้นหมุนเลือกคำสั่งด้านหลังเพื่อไฮไลต์รายการเมนู

โหมดหน้าจอสัมผัส

จอภาพ LCD จะทำหน้าที่เป็นหน้าจอสัมผัส

การควบคุมแบบสัมผัสในการถ่ายภาพ

หากต้องการเปิดการควบคุมแบบสัมผัส ให้เลือก **เปิด** สำหรับ **ตั้งค่าปุ่ม/ไดอัล > ตั้งค่าหน้าจอสัมผัส > การตั้งค่าหน้าจอสัมผัส**

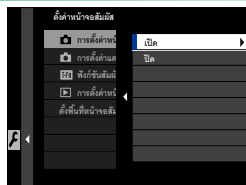

EVF

สามารถใช้จอภาพ LCD เพื่อเลือกพื้นที่โฟกัสในขณะที่กำลังจัดภาพในช่องมองภาพอิเล็กทรอนิกส์ (EVF) ได้ ใช้ **ตั้งค่าปุ่ม/ไดอัล > ตั้งค่าหน้าจอสัมผัส > ตั้งพื้นที่หน้าจอสัมผัส EVF** เพื่อเลือกพื้นที่ของจอภาพที่จะใช้สำหรับการควบคุมแบบสัมผัส

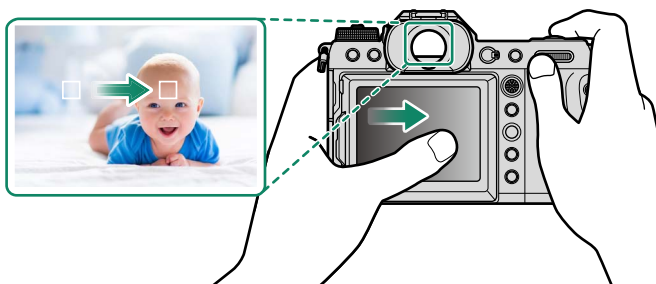





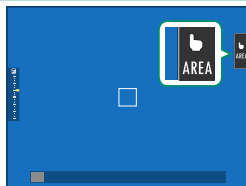

หากเปิดใช้งาน การเลือกใบหน้า : **EVF** เมื่อเลือก **เปิดการตรวจจับใบหน้า** ใช้สำหรับ **AF/MF** ตั้งค่า **AF/MF > ตั้งค่าตรวจจับใบหน้า/ตา** สามารถเลือกใบหน้าที่ใช้โฟกัสได้โดยใช้การควบคุมแบบสัมผัส







จอ LCD

สามารถเลือกการทำงานได้โดยแตะที่สัญลักษณ์โหมดหน้าจอสัมผัส ในจอแสดงผล สามารถใช้การควบคุมแบบสัมผัสกับการทำงานต่อไป:





โหมด	คำอธิบาย
 AF   AF OFF	<ul style="list-style-type: none"> ในโหมดโฟกัส S (AF-S) กล้องจะโฟกัสเมื่อคุณแตะที่ตัวแบบในหน้าจอสัมผัส โฟกัสจะล็อคที่ระยะห่างในขณะนั้นจนกว่าคุณจะแตะที่ไอคอน AF OFF ในโหมดโฟกัส C (AF-C) กล้องจะเริ่มโฟกัสเมื่อคุณแตะที่ตัวแบบในหน้าจอสัมผัส กล้องจะปรับโฟกัสอย่างต่อเนื่องตามระยะห่างของตัวแบบที่เปลี่ยนไปจนกว่าคุณจะแตะที่ไอคอน AF OFF ในโหมดแมนวลโฟกัส (MF) คุณสามารถแตะที่หน้าจอสัมผัสเพื่อโฟกัสตัวแบบที่เลือกโดยใช้ข้อได้โฟกัสได้
 บริเวณ	แตะเพื่อเลือกจุดสำหรับโฟกัสหรือซูม เฟรมโฟกัสจะเคลื่อนไปยังจุดที่เลือก
 ปิด	ปิดใช้การควบคุมแบบสัมผัส

 การควบคุมแบบสัมผัสต่างๆ จะถูกใช้ระหว่างซูมโฟกัส

-  หากต้องการปิดใช้งานการควบคุมแบบสัมผัสและซ่อนสัญลักษณ์โหมดหน้าจอสัมผัส ให้เลือก ปิด สำหรับ  ตั้งค่าปุ่ม/ไดอัล > ตั้งค่าหน้าจอสัมผัส >  การตั้งค่าหน้าจอสัมผัส
- สามารถปรับการตั้งค่าการควบคุมแบบสัมผัสได้โดยใช้  ตั้งค่า AF/MF >   โหมดหน้าจอสัมผัส

การควบคุมมูฟวี่

การเลือก **เปิด** สำหรับ  **ตั้งค่ามูฟวี่** >

การควบคุมมูฟวี่   หรือการแตะปุ่มโหมดปรับภาพเคลื่อนไหวในจอแสดงผลการถ่ายภาพจะปรับแป้นหมุนเลือกคำสั่งและการควบคุมแบบสัมผัสให้เหมาะสมกับการบันทึกภาพยนตร์ สามารถใช้เพื่อป้องกันไม่ให้เสียงของกล้องถูกบันทึกไปในฟุตเทจภาพยนตร์

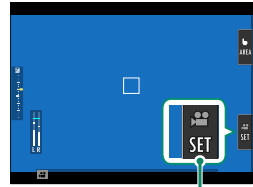

ปุ่มโหมดปรับภาพเคลื่อนไหว

- ความเร็วชัตเตอร์
- รูรับแสง
- การชดเชยแสงของกล้อง
- ความไวแสง
- การปรับระดับไมค์ภายใน/การปรับระดับไมค์ภายนอก
- ฟลิเตอร์ลม
- ความดังของหูฟัง
-  จำลองฟิล์ม
-  สมดุลยสีขาว
-  โหมดกันภาพสั่น
-  เสริมโหมดกันภาพสั่น



- การเปิดใช้งานการควบคุมมูฟวี่จะปิดใช้งานวงแหวนปรับรูรับแสง
- เมื่อเปิดใช้งานการควบคุมภาพเคลื่อนไหว ปุ่มโหมดปรับภาพเคลื่อนไหวสามารถใช้เพื่อเปลี่ยนการตั้งค่าการถ่ายภาพหรือปิดการใช้งานการควบคุมภาพเคลื่อนไหว

ฟังก์ชันระบบสัมผัส

สามารถกำหนดฟังก์ชันต่างๆ ให้กับท่าทางการตวัดนิ้วต่อไปนี้ได้เหมือนกับปุ่มฟังก์ชัน:

- ตวัดนิ้วขึ้นบน: T-Fn1
- ตวัดนิ้วไปทางซ้าย: T-Fn2
- ตวัดนิ้วไปทางขวา: T-Fn3
- ตวัดนิ้วลง: T-Fn4

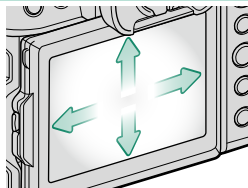

- ในบางครั้งการตวัดนิ้วจะทำให้เมนูแสดงขึ้นมา; ให้แตะเพื่อเลือกตัวเลือกที่ต้องการ

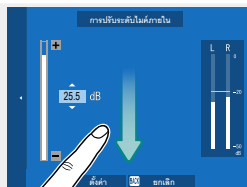

- ท่าทางของฟังก์ชันการสัมผัสจะปิดใช้งานในค่าเริ่มต้น เพื่อเปิดใช้งานท่าทางของฟังก์ชันการสัมผัส ให้เลือก **เปิด** สำหรับ **ตั้งค่าปุ่ม/ไดอัล > ตั้งค่านำจอสัมผัส > T-Fn ฟังก์ชันสัมผัส**

การควบคุมการเล่นแบบสัมผัส

เมื่อเลือก **เปิด** สำหรับ **ตั้งค่าปุ่ม/ไดอัล > ตั้งค่านำจอสัมผัส >**

▶ การตั้งค่านำจอสัมผัส สามารถใช้การควบคุมแบบสัมผัสสำหรับการดำเนินการเล่นต่อไปนี้:

- **สลับ:** สลับนิ้วข้ามจอแสดงผลเพื่อดูภาพอื่นๆ



- **ซูม:** วางนิ้วสองนิ้วบนจอแสดงผลแล้วแยกนิ้วออกเพื่อซูมเข้า



- **บีบ:** วางนิ้วสองนิ้วบนจอแสดงผลแล้วเลื่อนเข้าหากันเพื่อซูมออก

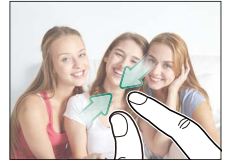

สามารถซูม ออกรูปภาพจนกระทั่งมองเห็นภาพแล้วแต่ไม่สามารถซูมต่อได้

- **แตะสองครั้ง:** แตะจอแสดงผลสองครั้งเพื่อซูมเข้าไปยังจุดโฟกัส



- **เลื่อน:** ดูพื้นที่อื่นของภาพระหว่างซูมการเล่น

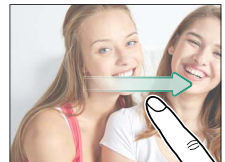

๒
ขั้นแรก

การต่อสายคล้อง

การต่อสายคล้อง

ต่อสายคล้องเข้าไปในห่วงสายคล้องสองห่วงตามที่แสดงด้านล่าง

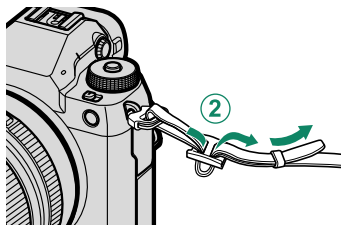
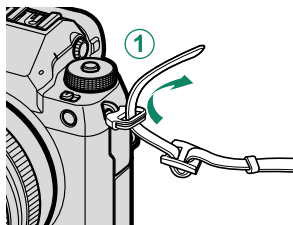

! เพื่อป้องกันกล้องตก ให้ตรวจสอบว่าสายคล้องแน่นดีแล้ว

การต่อเลนส์

สามารถใช้กล้องด้วยเลนส์สำหรับ FUJIFILM G-mount

ถอดฝาครอบตัวกล้องจากกล้องและฝาปิดด้านหลังจากเลนส์วางเลนส์บนที่ยึด ให้เครื่องหมายบนเลนส์และกล้องตรงกัน (1) จากนั้นให้หมุนเลนส์จนกว่าจะคลิกเข้าที่ (2)

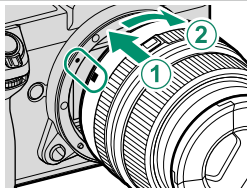

- เมื่อต่อเลนส์ ตรวจสอบให้แน่ใจว่าไม่มีฝุ่นหรือสิ่งแปลกปลอมเข้าไปในกล้อง
- ห้ามแตะชิ้นส่วนภายในของกล้อง
- หมุนเลนส์จนกว่าจะคลิกเข้าที่
- ห้ามกดปุ่มถอดเปลี่ยนเลนส์ขณะต่อเลนส์

การถอดเลนส์

การถอดเลนส์ ให้ปิดกล้อง จากนั้นกดปุ่มถอดเปลี่ยนเลนส์แล้ว (1) หมุนเลนส์ตามที่แสดง (2)

- เพื่อป้องกันฝุ่นสะสมบนเลนส์หรือภายในกล้อง ให้ปิดฝาเลนส์และฝาครอบตัวกล้องเมื่อไม่ได้ติดเลนส์

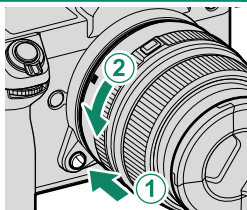

เลนส์และอุปกรณ์เสริมภายนอกอื่นๆ

สามารถใช้กล้องด้วยเลนส์และอุปกรณ์เสริมสำหรับ FUJIFILM G-mount

- โปรดปฏิบัติตามข้อควรระวังต่อไปนี้เมื่อติดหรือถอด (เปลี่ยน) เลนส์
 - ตรวจสอบว่าเลนส์ไม่มีฝุ่นหรือสิ่งแปลกปลอมอื่นๆ เกาะอยู่
 - อย่าเปลี่ยนเลนส์ในบริเวณที่มีแสงแดดส่องโดยตรง หรือภายใต้แหล่งกำเนิดแสงสว่างอื่นๆ แสงที่โฟกัสเข้าไปภายในกล้องอาจทำให้กล้องทำงานผิดปกติได้
 - ปิดฝาปิดเลนส์ก่อนการเปลี่ยนเลนส์
 - สำหรับข้อมูลเพิ่มเติมในการใช้งานให้ดูคู่มือที่จัดมาให้พร้อมกับเลนส์

การใส่แบตเตอรี่

ใส่แบตเตอรี่ในกล่องตามที่อธิบายด้านล่าง

1 เปิดฝาครอบช่องใส่แบตเตอรี่

เลื่อนสลักฝาครอบช่องใส่แบตเตอรี่ตามที่แสดงแล้วเปิดฝาครอบช่องใส่แบตเตอรี่

- ❗ อย่าเปิดฝาช่องใส่แบตเตอรี่ขณะที่กล่องเปิดอยู่ ถ้าไม่ปฏิบัติตามข้อควรระวังนี้จะทำให้ไฟลัดวงจรหรือการรบกวนความจำเสียหาย
- อย่าใช้แรงมากเกินไปในการเปิดและปิดฝาปิดช่องใส่แบตเตอรี่

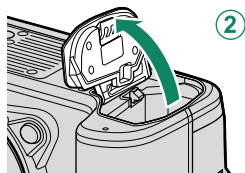
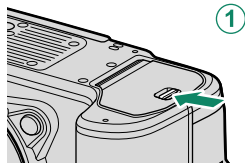

2 ใส่แบตเตอรี่ตามภาพประกอบ

- ❗ ใส่ขั้วแบตเตอรี่ตามแนวที่แสดง ห้ามใช้แรงในการใส่แบตเตอรี่กลับด้านหรือผิดขั้ว
- ตรวจสอบว่าปิดสลักแบตเตอรี่แน่นดีแล้ว

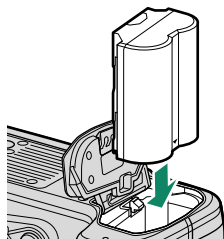

3 ปิดฝาครอบช่องใส่แบตเตอรี่

ปิดฝาและใส่สลักฝาครอบ

- ⚠ หากปิดฝาครอบไม่ได้ ให้ตรวจสอบว่าแบตเตอรี่อยู่ในแนวที่ถูกต้องหรือไม่ อย่าพยายามใช้แรงปิดฝาครอบ

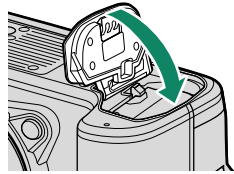

การถอดแบตเตอรี่

ก่อนที่จะถอดแบตเตอรี่ ให้ปิดกล่อง แล้วเปิดฝาของช่องใส่แบตเตอรี่

ในการนำแบตเตอรี่ออก ให้กดสลักของแบตเตอรี่ไปทางด้านข้าง และเลื่อนแบตเตอรี่ออกจากกล่องดังที่แสดง

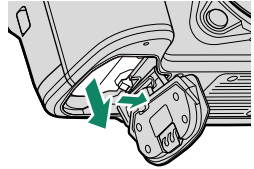

- ⚠ แบตเตอรี่อาจร้อนเมื่อใช้งานในสภาพแวดล้อมที่มีอุณหภูมิสูง ให้ใช้ความระมัดระวังเมื่อถอดแบตเตอรี่

การใส่การ์ดหน่วยความจำ

รูปภาพจะถูกจัดเก็บในการ์ดหน่วยความจำ (จำหน่ายแยกต่างหาก)



สามารถใช้กล้องด้วยการ์ดสองแผ่น โดยใส่แต่ละแผ่นในช่องใส่ที่มีอยู่สองช่อง

1 เปิดฝาครอบช่องใส่การ์ดหน่วยความจำ

ถอดสลักแล้วเปิดฝาครอบ

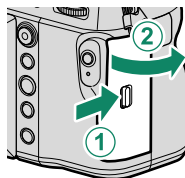

อย่าปิดกล้องหรือนำการ์ดหน่วยความจำออกขณะที่กำลังฟอร์แมตการ์ด หรือกำลังบันทึกหรือลบข้อมูลในการ์ด หากไม่ปฏิบัติตามข้อควรระวังนี้ อาจทำให้การ์ดเสียหายได้

2 ให้ใส่การ์ดหน่วยความจำ

จับการ์ดในทิศทางที่แสดง เลื่อนเข้าที่ให้คลิกเข้าสู่ส่วนหลังของช่อง ปิดฝาครอบช่องใส่การ์ดหน่วยความจำให้สลักลงล็อก

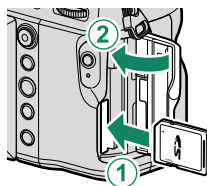

โปรดตรวจสอบว่าการ์ดอยู่ในทิศทางที่ถูกต้องอย่าใส่การ์ดเฉียงหรือใช้แรง

การถอดการ์ดหน่วยความจำ

ก่อนที่จะถอดการ์ดหน่วยความจำ ให้ปิดกล้อง แล้วเปิดฝาของช่องใส่การ์ดหน่วยความจำ

กดและปล่อยการ์ดเพื่อให้การ์ดติดตัวออกครึ่งทาง (เพื่อป้องกันการรื้อถอนออกจากช่อง กดตรงกลางของการ์ดแล้วค่อยๆ ปล่อยออก โดยไม่ปล่อยนิ้วออกจากการ์ด) การ์ดจะสามารถนำออกได้ด้วยมือ

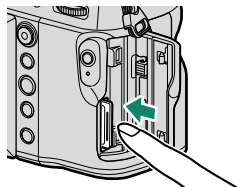

การใช้การ์ดสองแผ่น

สามารถใช้กล้องด้วยการ์ดสองแผ่น โดยใส่แต่ละแผ่นในช่องใส่ที่มีอยู่สองช่อง ที่การตั้งค่าเริ่มต้น รูปถ่ายจะถูกบันทึกไปยังการ์ดในช่องที่สองเท่านั้นเมื่อการ์ดในช่องแรกเต็ม สามารถเปลี่ยนการตั้งค่านี้โดยใช้ เก็บข้อมูลตั้งค่า > การตั้งค่าช่องการ์ด สามารถเลือกการ์ดที่ใช้จัดเก็บภาพยนตร์โดยใช้ เก็บข้อมูลตั้งค่า > การตั้งค่าช่องการ์ด

ตัวเลือก	คำอธิบาย	จอแสดงผล
ตามลำดับ (ค่าเริ่มต้น)	ใช้งานการ์ดในช่องที่สองเฉพาะเมื่อการ์ดในช่องแรกเต็ม หากเลือกช่องที่สองสำหรับ เก็บข้อมูลตั้งค่า > เลือกช่อง(ตามลำดับ) การบันทึกจะเริ่มบันทึกที่การ์ดในช่องที่สองและสลับไปที่ช่องแรกเมื่อการ์ดในช่องที่สองเต็ม	
สำรองข้อมูล	ภาพแต่ละภาพจะถูกบันทึกสองครั้ง โดยแต่ละครั้งจะบันทึกลงในการ์ดแต่ละแผ่น	
RAW / JPEG	สำหรับ ตามลำดับ ยกเว้นสำเนา RAW ของภาพที่ถ่ายโดยเลือก SUPER FINE+RAW, FINE+RAW หรือ NORMAL+RAW สำหรับ ตั้งค่าคุณภาพภาพ > คุณภาพของภาพ จะถูกบันทึกไปยังการ์ดในช่องแรก และสำเนา JPEG จะถูกบันทึกไปยังการ์ดในช่องที่สอง	

การชาร์จแบตเตอรี่

แบตเตอรี่ที่จำหน่ายให้ไม่มีการชาร์จประจุไว้เพื่อความปลอดภัย กล้องจะไม่ทำงานหากไม่ได้ชาร์จแบตเตอรี่; ตรวจสอบให้แน่ใจว่าได้ชาร์จแบตเตอรี่ก่อนใช้งาน ให้ปิดกล้องก่อนทำการชาร์จแบตเตอรี่

- ❗ แบตเตอรี่ NP-W235 แบบชาร์จซ้ำได้ จัดมาให้พร้อมกับกล้อง
- การชาร์จใช้เวลาประมาณ 180 นาที

1 ต่ออะแดปเตอร์ปลั๊กไฟเข้ากับอะแดปเตอร์ไฟฟ้ากระแสสลับ

ต่ออะแดปเตอร์ปลั๊กไฟตามที่แสดง ตรวจสอบว่าเสียบอะแดปเตอร์เข้าไปในขั้วกระแสไฟสลับ จนสุดและมีเสียงคลิกเข้าที่

- ❗ อะแดปเตอร์ปลั๊กไฟที่ให้มามีไว้สำหรับใช้ร่วมกับอะแดปเตอร์ไฟฟ้ากระแสสลับ AC-5VJ โดยเฉพาะ ห้ามใช้กับอุปกรณ์อื่น
- รูปทรงของอะแดปเตอร์ปลั๊กไฟจะแตกต่างกันไปตามแต่ละประเทศที่จำหน่าย

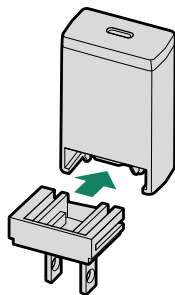

2 ชาร์จแบตเตอรี่

ต่อกล้องเข้ากับอะแดปเตอร์ไฟฟ้ากระแสสลับ ด้วยสาย USB ที่มีมาให้ จากนั้นต่ออะแดปเตอร์ไฟฟ้ากระแสสลับเข้ากับเต้ารับไฟฟ้าภายในอาคาร

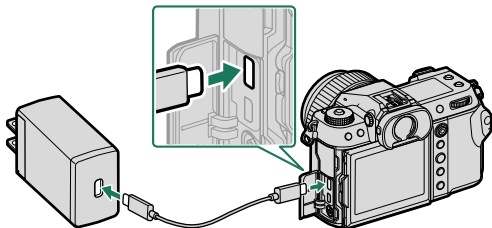

- ❗ เชื่อมต่อสายเคเบิลเข้ากับช่องต่อ USB ของกล้อง (ประเภท C)
- ตรวจสอบให้แน่ใจว่าเสียบสายกับช่องต่อจนแน่นสนิทแล้ว

สถานะการชาร์จ

ไฟแสดงสถานะจะแสดงสถานะการชาร์จแบตเตอรี่ดังต่อไปนี้:

ไฟแสดงสถานะ	สถานะแบตเตอรี่
เปิด	แบตเตอรี่กำลังชาร์จ
ปิด	การชาร์จเสร็จสมบูรณ์
กะพริบ	การชาร์จเกิดข้อผิดพลาด

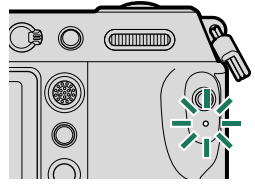

- อะแดปเตอร์ไฟฟ้ากระแสสลับจะรองรับการจ่ายกระแสไฟฟ้า 100 ถึง 240 V (อาจต้องการอะแดปเตอร์ปลั๊กสำหรับใช้งานนอกประเทศ)
- อย่าใช้อะแดปเตอร์ไฟฟ้ากระแสสลับหรือสาย USB กับอุปกรณ์อื่นๆ เนื่องจากอาจทำให้เกิดการทำงานผิดพลาดได้
- อย่าติดป้ายหรือวัตถุอื่นบนแบตเตอรี่ หากไม่ปฏิบัติตามข้อควรระวังนี้จะทำให้ไม่สามารถนำแบตเตอรี่ออกจากกล่องได้
- ห้ามซื้อตัวของแบตเตอรี่ แบตเตอรี่อาจมีความร้อนสูง
- อ่านข้อควรระวังใน “แบตเตอรี่และแหล่งจ่ายพลังงาน”
- ใช้แบตเตอรี่แบบชาร์จซ้ำของ Fujifilm ที่กำหนดให้ใช้กับกล่องนี้เท่านั้น หากไม่ปฏิบัติตามข้อควรระวังนี้จะทำให้เกิดภัยพิบัติการทำงานผิดพลาด
- ห้ามนำขลากลากออกจากแบตเตอรี่หรือพยายามลอกหรือแกะกรอบภายนอก
- แบตเตอรี่จะสูญเสียประจุไฟฟ้าไปช้าๆ เมื่อไม่ได้ใช้งาน ชาร์จแบตเตอรี่หนึ่งหรือสองวันก่อนการใช้งาน
- หากแบตเตอรี่ไม่สามารถเก็บประจุไฟฟ้าได้ แสดงว่าหมดอายุการใช้งานสำหรับการชาร์จแล้วและต้องเปลี่ยนใหม่
- ถอดปลั๊กอะแดปเตอร์ไฟฟ้ากระแสสลับออกจากเต้ารับเมื่อไม่ได้ใช้งาน
- หากทิ้งแบตเตอรี่ไว้เป็นเวลานานโดยไม่ได้ชาร์จ คุณอาจพบว่าคุณภาพของแบตเตอรี่ลดลงหรือชาร์จไม่ได้อีกต่อไป ชาร์จแบตเตอรี่เป็นประจำ
- นำฝุ่นละอองออกจากตัวของแบตเตอรี่ด้วยผ้าแห้งที่สะอาด หากไม่ปฏิบัติตามข้อควรระวังนี้จะทำให้แบตเตอรี่ไม่สามารถชาร์จได้
- โปรดทราบว่าการชาร์จจะเพิ่มขึ้นที่อุณหภูมิต่ำหรือสูง



- หากเปิดกล่องระหว่างการชาร์จ การชาร์จจะสิ้นสุดและการเชื่อมต่อ USB จะถูกใช้เป็นกำลังไฟของกล่องแทน ระดับแบตเตอรี่จะค่อยๆ ลดลง

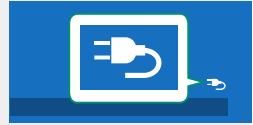

- กล่องจะแสดงไอคอน “การจ่ายพลังงาน” เมื่อเสียบชาร์จผ่าน USB

การชาร์จผ่านทางอะแดปเตอร์ไฟฟ้ากระแสสลับ

สามารถชาร์จกล่องผ่าน USB ได้ การชาร์จ USB สามารถใช้ได้กับคอมพิวเตอร์ที่มีระบบปฏิบัติการที่ได้รับการรับรองจากผู้ผลิตและอินเทอร์เฟซ USB

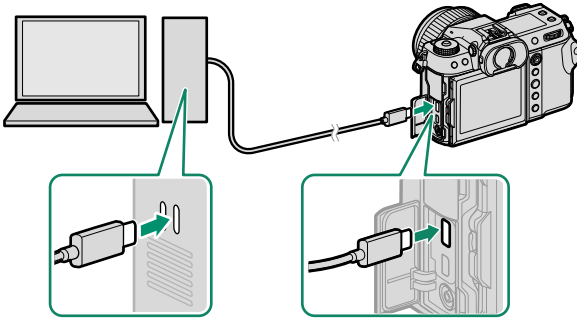

เปิดคอมพิวเตอร์ทิ้งไว้ระหว่างการชาร์จ



- แบตเตอรี่จะไม่ชาร์จขณะที่กล่องเปิดอยู่
- เชื่อมต่อสาย USB ที่จัดมาให้
- เชื่อมต่อกล่องเข้ากับคอมพิวเตอร์โดยตรง; ห้ามใช้อับ USB หรือแป้นพิมพ์
- การชาร์จจะหยุดหากคอมพิวเตอร์เข้าสู่โหมดสลีป หากต้องการชาร์จต่อ ให้เปิดใช้งานคอมพิวเตอร์และถอดสายแล้วต่อสาย USB ใหม่อีกครั้ง
- การชาร์จอาจไม่รองรับ ทั้งนี้ขึ้นอยู่กับรุ่นของคอมพิวเตอร์ การตั้งค่าคอมพิวเตอร์ และสถานะปัจจุบันของคอมพิวเตอร์
- แบตเตอรี่ใช้เวลาประมาณ 600 นาทีในการชาร์จด้วยอินพุตของการชาร์จ 5 V/500 mA

การเปิดและปิดกล้อง

ใช้สวิตช์ ON/OFF เพื่อเปิดและปิดกล้อง

เลื่อนสวิตช์ไปที่ **ON** เพื่อเปิดกล้องหรือไปที่ **OFF** เพื่อปิดกล้อง

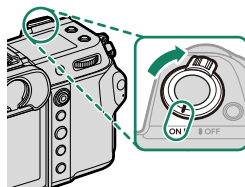

! รอยนิ้วมือและรอยอื่นๆ บนเลนส์หรือช่องมองภาพ อาจมีผลต่อภาพถ่ายหรือมุมมองขณะดูผ่านช่องมองภาพ โปรดรักษาเลนส์และช่องมองภาพให้สะอาด

- ▶** การกดปุ่ม **▶** ระหว่างถ่ายภาพจะเริ่มต้นการเล่น
- กดปุ่มชัตเตอร์ครึ่งทางเพื่อกลับสู่โหมดถ่ายรูป
- กล้องจะปิดเครื่องอัตโนมัติหากไม่มีการใช้งานหรือการทำงานเป็นเวลาหนึ่งตามตัวเลือกไว้สำหรับ **จัดการใช้พลังงาน > ตั้งปิดเอง** การเปิดใช้งานใหม่หลังจากกล้องปิดการทำงานโดยอัตโนมัติ ให้กดปุ่มชัตเตอร์ครึ่งทางหนึ่งหรือเปลี่ยนสวิตช์ **ON/OFF** ให้เป็น **OFF** แล้วเปลี่ยนใหม่เป็น **ON**

การตั้งค่าพื้นฐาน

เมื่อคุณเปิดกล้องเป็นครั้งแรก คุณสามารถเลือกภาษาและตั้งค่านาฬิกาของกล้องได้ และที่การตั้งค่าเริ่มต้น คุณยังสามารถจับคู่กล้องกับสมาร์ตโฟนหรือแท็บเล็ต เพื่อให้คุณสามารถชิ่งโครนซ์ในภายหลังกับนาฬิกาหรือภาพที่ดาวน์โหลดได้ ทำตามขั้นตอนด้านล่างเมื่อเปิดกล้องเป็นครั้งแรก



หากคุณต้องการจะจับคู่กล้องกับสมาร์ตโฟนหรือแท็บเล็ต ให้ติดตั้งและเปิดใช้งานแอป FUJIFILM Camera Remote รุ่นล่าสุดบนสมาร์ตโฟนหรือแท็บเล็ตก่อนดำเนินการ สำหรับข้อมูลเพิ่มเติม โปรดเยี่ยมชม:

http://app.fujifilm-dsc.com/en/camera_remote/

1 เปิดกล้อง

ข้อความการเลือกภาษาจะปรากฏ

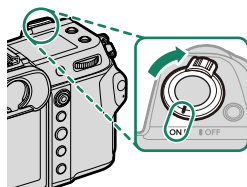

2 เลือกภาษา

เลือกที่ภาษาและกด **MENU/OK**

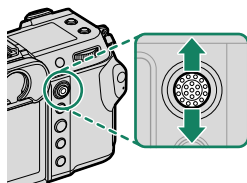

3 จับคู่กล้องกับสมาร์ตโฟนหรือแท็บเล็ต

กด **MENU/OK** เพื่อจับคู่กล้องกับสมาร์ตโฟนหรือแท็บเล็ตที่ใช้งานแอป FUJIFILM Camera Remote



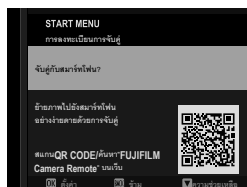

หากต้องการข้ามการจับคู่ ให้กด **DISP/BACK**



4 ตรวจสอบเวลา

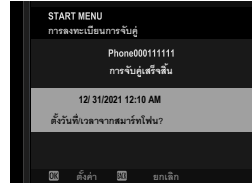

เมื่อจับคู่เรียบร้อยแล้ว คุณจะได้รับการแจ้งเตือนให้ตั้งค่านาฬิกาของกล่องเป็นเวลาที่ย้ายงานจากสมาร์ทโฟนหรือแท็บเล็ต ตรวจสอบดูว่าเวลานั้นถูกต้องหรือไม่

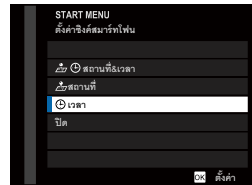

 หากต้องการตั้งค่านาฬิกาด้วยตนเอง ให้กด **DISP/BACK** (📖) 47)

5 ตั้งค่ากล่องให้ตรงกับการตั้งค่าที่กำหนดไว้บนสมาร์ทโฟนหรือแท็บเล็ตของคุณ



 ตัวเลือกที่ถูกเลือกไว้สามารถเปลี่ยนได้ตลอดเวลาโดยใช้  **ตั้งค่าการเชื่อมต่อ > การตั้งค่า Bluetooth**

6 ตั้งค่านาฬิกา

กด **MENU/OK** เพื่อตั้งค่านาฬิกาของกล่องถ่ายรูปให้เป็นเวลาที่รายงานจากสมาร์ทโฟนหรือแท็บเล็ต แล้วออกไปยังโหมดถ่ายรูป

7 เลือก **ตั้งค่าผู้ใช้งาน > ฟอรัมเมท** ในแท็บ (จัดเตรียม)

 ฟอรัมเมทการ์ดหน่วยความจำก่อนที่จะใช้ครั้งแรก และโปรดฟอรัมเมทการ์ดหน่วยความจำทั้งหมดหลังจากที่ใช้งานในคอมพิวเตอร์หรืออุปกรณ์ชนิดอื่นแล้ว

8 ไฮไลต์ช่องที่มีการ์ดที่คุณต้องการฟอรัมเมทแล้วกด **MENU/OK**

9 ข้อความยืนยันจะปรากฏ การฟอรัมเมทการ์ดหน่วยความจำ ให้ไฮไลต์ **ตกลง** แล้วกด **MENU/OK**

 การออกโดยไม่ฟอรัมเมทการ์ดหน่วยความจำ ให้เลือก **ยกเลิก** หรือกด **DISP/BACK**

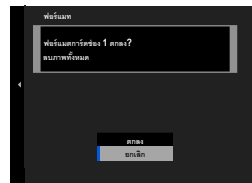



- ข้อมูลทั้งหมด รวมถึงภาพที่มีการป้องกัน จะถูกลบจากการคำนวณความจำ โปรดคัดลอกไฟล์ที่สำคัญไปยังคอมพิวเตอร์หรืออุปกรณ์เก็บข้อมูลอื่น
- ห้ามเปิดฝาครอบช่องใส่แบตเตอรี่ในระหว่างการฟอร์แมต





- นอกจากนี้ยังสามารถแสดงเมนูฟอร์แมตได้โดยการกดตรงกลางของปุ่มหมุนเลือกคำสั่งด้านหลังขณะที่กดค้างไว้ที่ปุ่ม **III**
- ถ้าวัดแบตเตอรี่เป็นเวลานาน นาฬิกาของกล้องจะถูกตั้งค่าใหม่ และข้อความการเลือกภาษาจะปรากฏเมื่อเปิดกล้อง

การข้ามขั้นตอนปัจจุบัน

หากคุณข้ามขั้นตอน ข้อความยืนยันจะปรากฏ; เลือก **ไม่ใช่** เพื่อหลีกเลี่ยงการทำข้ามขั้นตอนต่างๆ ที่คุณได้ข้ามไปในครั้งถัดไปที่เปิดกล้อง

เลือกภาษาอื่น

การเปลี่ยนภาษา:

- 1 แสดงตัวเลือกภาษา
เลือก  ตั้งค่าผู้ใช้งาน >  言語/LANG.
- 2 เลือกภาษา
ไฮไลท์ตัวเลือกที่ต้องการและกด **MENU/OK**

การเปลี่ยนเวลาและวันที่

การตั้งค่านาฬิกาของกล่อง:

- 1 แสดงตัวเลือก วันที่/เวลา
เลือก  ตั้งค่าผู้ใช้งาน > วันที่/เวลา
- 2 ตั้งค่านาฬิกา
กดไม้ไฟกัส (ก้านไฟกัส) ไปทางซ้ายหรือขวาเพื่อไฮไลท์ปี เดือน วัน ชั่วโมง หรือนาที และกดขึ้นหรือลงเพื่อเปลี่ยนค่า กด **MENU/OK** เพื่อตั้งค่านาฬิกา

การถ่ายและการดูภาพ

3

โหมด P, S, A และ M

โหมด **P, S, A และ M** ให้คุณควบคุมความเร็วชัตเตอร์และรูรับแสงในระดับที่แตกต่างกัน

โหมด P: โปรแกรม AE

ให้กล้องเลือกความเร็วชัตเตอร์และรูรับแสงสำหรับการรับแสงที่เหมาะสม สามารถเลือกค่าอื่นๆ ที่สร้างรูรับแสงเดียวกันด้วยการสลับโปรแกรม

1 เลื่อนสวิตช์โหมด **STILL/MOVIE** ไปที่ **STILL**

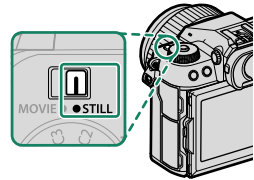

2 หมุนปุ่มหมุนเลือกโหมดไปที่ **P**

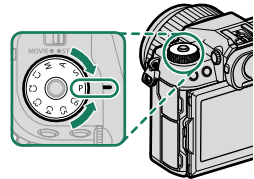

P จะปรากฏขึ้นในจอแสดงผล

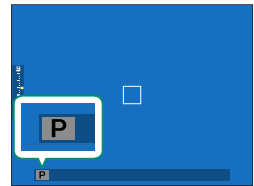

- ❗ หากตัวแบบอยู่บนระยะการวัดแสงของกล้อง จอแสดงผลผลความเร็วชัตเตอร์และรูรับแสงจะแสดงเป็น “---
- หมุนปุ่มหมุนเลือกโหมดหลังจากกดปล่อยล็อกปุ่มหมุนเพื่อปล่อยปุ่มหมุนเท่านั้น

โหมด S: เน้นชัดเตอร์ AE

เลือกความเร็วชัดเตอร์และให้กล้องปรับรับแสงเพื่อให้ได้การรับแสงที่เหมาะสม

1 เลื่อนสวิตช์โหมด STILL/MOVIE ไปที่ STILL

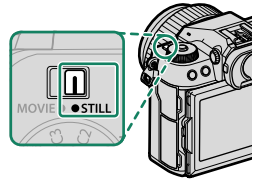

2 หมุนปุ่มหมุนเลือกโหมดไปที่ S

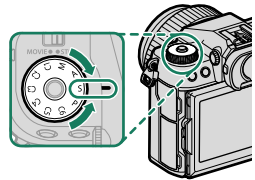

S จะปรากฏขึ้นในจอแสดงผล

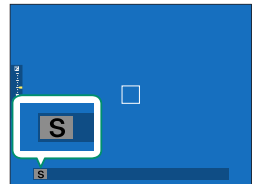

3 หมุนปุ่มหมุนเลือกคำสั่งด้านหลังเพื่อเลือกความเร็วชัดเตอร์

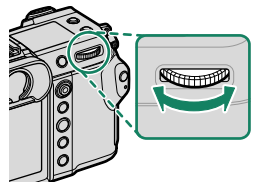



- หากไม่สามารถรับแสงที่ถูกต้องตามความเร็วชัตเตอร์ที่เลือก รูรับแสงจะแสดงเป็นสีแดง
- หากตัวแบบอยู่นอกระยะการวัดแสงของกล้อง จอแสดงผลรูรับแสงจะแสดงเป็น “---”
- หมุนแป้นหมุนเลือกโหมดหลังจากกดปล่อยล็อกแป้นหมุนเพื่อปล่อยแป้นหมุนเท่านั้น



- สามารถปรับความเร็วชัตเตอร์ได้ขณะที่กดปุ่มชัตเตอร์ลงครึ่งหนึ่ง
 - ที่ความเร็วชัตเตอร์ช้ากว่า 1 วินาที นาฬิกาจับเวลาหลังจะแสดงขณะที่กำลังประมวลผลการรับแสง
 - การลด “สัญญาณรบกวน” (รอยจุด) ในการฉายแสงนาน ให้เลือก **เปิด** สำหรับ
- IQ ตั้งค่าคุณภาพภาพ > NRฉายแสงนาน** โปรดทราบว่าเวลาที่ใช้ในการบันทึกภาพหลังการถ่ายรู้อาจเพิ่มขึ้น
- ภาพจะหลุดโฟกัสหากกล้องขยับในช่วงการรับแสงนาน; แนะนำให้ใช้ขาตั้งกล้อง

โหมด A: เน้นรูรับแสง AE

เลือกรูรับแสงและให้กล้องปรับความเร็วชัตเตอร์เพื่อให้ได้การรับแสงที่เหมาะสม

1 เลื่อนสวิตช์โหมด STILL/MOVIE ไปที่ STILL

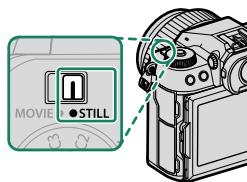

2 หมุนแป้นหมุนเลือกโหมดไปที่ A

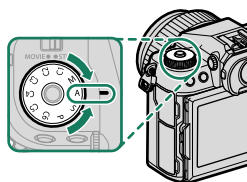

A จะปรากฏขึ้นในจอแสดงผล

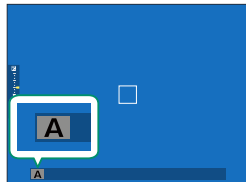

3 หมุนวงแหวนปรับรูรับแสงของเลนส์เพื่อเลือกรูรับแสง



- หากไม่ได้ต่อเลนส์เข้ากับวงแหวนปรับรูรับแสง สามารถปรับรูรับแสงได้โดยใช้แป้นหมุนเลือกคำสั่งด้านหน้าของกล้อง
- หากเลนส์มีวงแหวนปรับรูรับแสงที่มีตำแหน่ง "A" หรือ "C" สามารถใช้แป้นหมุนเลือกคำสั่งด้านหน้าเพื่อปรับรูรับแสงได้เมื่อหมุนวงแหวนปรับรูรับแสงไปที่ A หรือ C
- สามารถเปลี่ยนการทำงานของแป้นหมุนเลือกคำสั่งด้านหน้าได้โดยใช้ **[Fn]** ตั้งค่าปุ่ม/ไดอัล > ตั้งแป้นหมุนคำสั่ง



- หากไม่สามารถรับแสงที่ถูกต้องตามรูรับแสงที่เลือก ความเร็วชัตเตอร์จะแสดงเป็นสีแดง
- หากตัวแบบอยู่นอกระยะการวัดแสงของกล้อง จอแสดงผลความเร็วชัตเตอร์จะแสดง “---
- หมุนแป้นหมุนเลือกโหมดหลังจากกดปล่อยล็อกแป้นหมุนเพื่อปล่อยแป้นหมุนเท่านั้น



สามารถปรับรับแสงได้แม้ขณะที่กดปุ่มชัตเตอร์ลงครึ่งหนึ่ง

โหมด M: แมนวลรับแสง

ในโหมดแมนวล ผู้ใช้สามารถควบคุมทั้งความไวชัตเตอร์และรูรับแสงได้ ในการถ่ายภาพอาจจะมีภารกิจถ่ายภาพให้รับแสงมากเกินไป (สว่างขึ้น) หรือรับแสงน้อยเกินไป (มืดลง) เป็นการเปิดโอกาสให้มีการนำเสนอความคิดสร้างสรรค์เฉพาะตัวของแต่ละคน ปริมาณการรับแสงของภาพที่มีค่ารับแสงต่ำกว่าหรือสูงกว่าค่าที่ตั้งไว้ในปัจจุบันจะแสดงด้วยสัญลักษณ์การรับแสง; ให้ปรับความไวชัตเตอร์และรูรับแสงจนกระทั่งได้ค่ารับแสงที่ต้องการ

1 เลือกสวิตช์โหมด STILL/MOVIE ไปที่ STILL

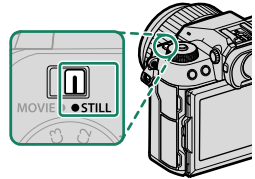

2 หมุนปุ่มหมุนเลือกโหมดไปที่ M

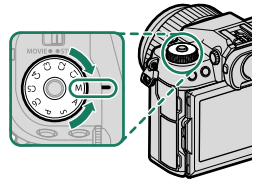

M จะปรากฏขึ้นในจอแสดงผล

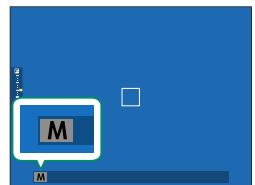

- 3 หมุนแป้นหมุนเลือกคำสั่งด้านหลังเพื่อเลือกความเร็วชัตเตอร์และวงแหวนปรับรูรับแสงของเลนส์เพื่อเลือกรูรับแสง

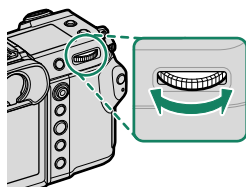

- การแสดงผลแมนวอลรับแสงจะมีสัญลักษณ์การรับแสงที่แสดงจำนวนของภาพที่มีปริมาณการรับแสงน้อยเกินไปหรือมากเกินไปที่การตั้งค่าปัจจุบัน
- หากไม่ได้ต่อเลนส์เข้ากับวงแหวนปรับรูรับแสง สามารถปรับรูรับแสงได้โดยใช้แป้นหมุนเลือกคำสั่งด้านหน้าของกล้อง
- หากเลนส์มีวงแหวนปรับรูรับแสงที่มีตำแหน่ง "A" หรือ "C" สามารถใช้แป้นหมุนเลือกคำสั่งด้านหน้าเพื่อปรับรูรับแสงได้เมื่อหมุนวงแหวนปรับรูรับแสงไปที่ A หรือ C
- สามารถเปลี่ยนการทำงานของแป้นหมุนเลือกคำสั่งด้านหน้าได้โดยใช้  ตั้งค่าปุ่ม/ไดอัล > ตั้งแป้นหมุนคำสั่ง



หมุนแป้นหมุนเลือกโหมดหลังจากกดปล่อยล็อกแป้นหมุนเพื่อปล่อยแป้นหมุนเท่านั้น

BULB

เลือกความเร็วชัตเตอร์ของ **BULB** สำหรับการฉายแสงนาน ที่คุณเปิดและปิดชัตเตอร์ด้วยตนเอง แนะนำให้ใช้ขาตั้งกล้องเพื่อป้องกันกล้องเคลื่อนไหวขณะฉายแสง

1 ตั้งค่าความเร็วชัตเตอร์เป็น BULB

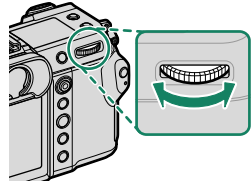

2 กดปุ่มชัตเตอร์ลงจนสุด

- ชัตเตอร์จะเปิดค้างไว้ได้นานถึง 60 นาทีในขณะที่กดปุ่มชัตเตอร์
- หน้าจอจะแสดงเวลาที่ผ่านไปนับตั้งแต่เริ่มเปิดรับแสง
- การปล่อยปุ่มชัตเตอร์จะเป็นการปิดชัตเตอร์ และสิ้นสุดการเปิดรับแสง การประมวลผลจะเริ่มขึ้น และกล้องจะแสดงเวลาประมวลผลที่เหลือ



- การเลือกรับแสง **A** จะจำกัดความเร็วชัตเตอร์ที่ 30 วินาที
- การลด "สัญญาณรบกวน" (รอยจุด) ในการฉายแสงนาน ให้เลือก **เปิด** สำหรับ **IQ ตั้งค่าคุณภาพภาพ > NRฉายแสงนาน** โปรดทราบว่าเวลาที่ใช้ในการบันทึกภาพหลังการถ่ายภาพอาจเพิ่มขึ้น

การใช้รีโมตกดชัตเตอร์

สามารถใช้รีโมตกดชัตเตอร์สำหรับฉายแสงนานได้ เมื่อใช้รีโมตกดชัตเตอร์ RR-100 หรืออุปกรณ์ลั่นชัตเตอร์แบบอิเล็กทรอนิกส์จากผู้ผลิตรายอื่น เชื่อมต่ออุปกรณ์เหล่านั้นกับตัวเชื่อมต่อรีโมตกดชัตเตอร์ของกล้อง

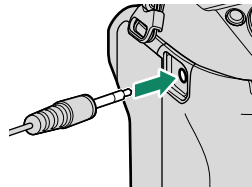

โหมดกำหนดเอง

หมุนแป้นหมุนเลือกโหมดไปที่โหมดใดก็ได้จาก

C1 (กำหนดเอง 1) ถึง **C6** (กำหนดเอง 6) เพื่อถ่ายภาพโดยใช้การตั้งค่าเมนูถ่ายรูปที่บันทึกไว้ก่อนหน้านี้ สามารถบันทึกหรือแก้ไขการตั้งค่าได้โดยใช้ **IQ** ตั้งค่าคุณภาพภาพ > แก้/บันทึกตั้งค่าเอง

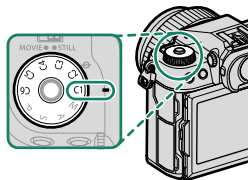

การบันทึกการตั้งค่าปัจจุบัน

บันทึกการตั้งค่าปัจจุบันในรายการตั้งค่าแบบกำหนดเอง

1 เลือก **IQ** ตั้งค่าคุณภาพภาพ > แก้/บันทึกตั้งค่าเอง ในเมนูถ่ายรูปแล้วกด **MENU/OK**

2 ไฮไลต์รายการปลายทางสำหรับการตั้งค่าปัจจุบัน (C1 ถึง C6) แล้วกด **MENU/OK**



3 ไฮไลต์ บันทึกค่าปัจจุบัน แล้วกด **MENU/OK**

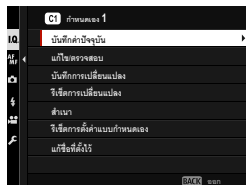

4 ไฮไลต์ ตกลง แล้วกด **MENU/OK**
การตั้งค่าปัจจุบันจะบันทึกลงในรายการที่เลือกไว้

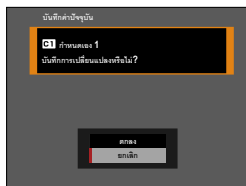

การแก้ไขการตั้งค่าแบบกำหนดเอง

แก้ไขรายการตั้งค่าแบบกำหนดเองที่มีอยู่แล้ว

1 เลือก **IQ** ตั้งค่าคุณภาพภาพ > แก้/บันทึกตั้งค่าเอง ในเมนูถ่ายรูปแล้วกด **MENU/OK**

2 ไฮไลต์รายการตั้งค่าแบบกำหนดเองที่ต้องการแล้วกด **MENU/OK**



3 ไฮไลต์ **แก้ไข/ตรวจสอบ** แล้วกด **MENU/OK**

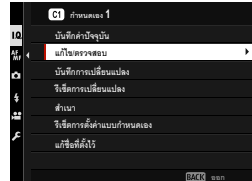

4 กล้องจะแสดงรายการเมนูถ่ายรูป; ให้ไฮไลต์รายการที่คุณต้องการแก้ไขแล้วกด **MENU/OK**
ปรับรายการที่เลือกไว้ตามต้องการ

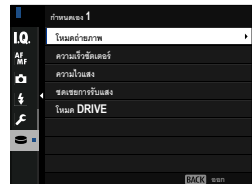

5 กด **MENU/OK** เพื่อบันทึกการเปลี่ยนแปลงแล้วกลับสู่รายการเมนูถ่ายรูป
ปรับรายการเพิ่มเติมตามที่ต้องการ



หากเลือก **ปิด** ไว้สำหรับ **Q** ตั้งค่าคุณภาพภาพ >

อัปเดตการตั้งค่าที่กำหนดเองอัตโนมัติ จุดสีแดงจะปรากฏถัดจากรายการที่แก้ไขแต่การเปลี่ยนแปลงจะไม่ถูกบันทึกโดยอัตโนมัติ

- หากต้องการบันทึกการเปลี่ยนแปลงสำหรับรายการที่เลือก ให้ไฮไลต์รายการในรายการแล้วกด **Q**
- หากต้องการบันทึกการเปลี่ยนแปลงสำหรับรายการทั้งหมด ให้กลับไปขึ้นตอนที่ 3 แล้วเลือก **บันทึกการเปลี่ยนแปลง** หากต้องการยกเลิกการเปลี่ยนแปลงทั้งหมดและเรียกคืนการตั้งค่าก่อนหน้า ให้เลือก **รีเซ็ตการเปลี่ยนแปลง**
- หากคุณคัดลอกรายการที่มีจุดสีแดง รายการนั้นจะถูกคัดลอกไปพร้อมกับการเปลี่ยนแปลง

การคัดลอกการตั้งค่าแบบกำหนดเอง

คัดลอกการตั้งค่าแบบกำหนดเองจากรายการหนึ่งไปยังอีกรายการหนึ่ง โดยเขียนทับการตั้งค่าในรายการปลายทาง หากเปลี่ยนชื่อรายการต้นทาง ซึ่งจะถูกคัดลอกไปยังรายการปลายทางด้วย

1 เลือก **IQ** ตั้งค่าคุณภาพภาพ > แก้/บันทึกตั้งค่าเอง ในเมนูถ่ายรูปแล้วกด **MENU/OK**

2 ไฮไลต์รายการต้นทางแล้วกด **MENU/OK**



3 ไฮไลต์ สำเนา แล้วกด **MENU/OK**

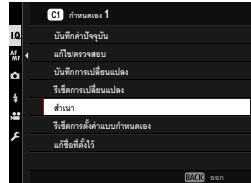

4 ไฮไลต์รายการปลายทาง (C1 ถึง C6) แล้วกด **MENU/OK**

ข้อความยืนยันจะปรากฏ

 การเปลี่ยนแปลงใดๆ ของการตั้งค่าแบบกำหนดเองในรายการปลายทางจะถูกเขียนทับ

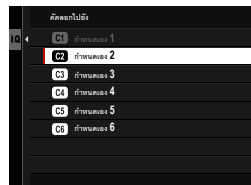

5 ไฮไลต์ ตกลง แล้วกด **MENU/OK**

การตั้งค่าที่เลือกไว้จะถูกคัดลอกไปยังรายการปลายทาง โดยเขียนทับการตั้งค่าที่มีอยู่



การรีเซ็ตการตั้งค่าแบบกำหนดเอง

รีเซ็ตรายการตั้งค่าแบบกำหนดเองที่เลือกไว้

1 เลือก **IQ** ตั้งค่าคุณภาพภาพ > แก้/บันทึกตั้งค่าเอง ในเมนูถ่ายรูปแล้วกด **MENU/OK**

2 ไฮไลต์รายการตั้งค่าแบบกำหนดเองที่ต้องการแล้วกด **MENU/OK**



3 ไฮไลต์ รีเซ็ตการตั้งค่าแบบกำหนดเอง แล้วกด **MENU/OK**

ข้อความยืนยันจะปรากฏ

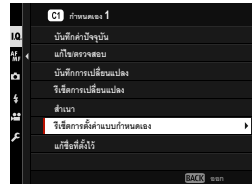

4 ไฮไลต์ ตกลง แล้วกด **MENU/OK**
รายการที่เลือกไว้จะถูกรีเซ็ต

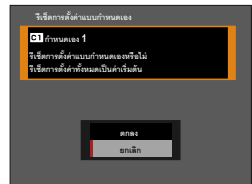

การเปลี่ยนชื่อรายการตั้งค่าแบบกำหนดเอง

เปลี่ยนชื่อรายการตั้งค่าแบบกำหนดเองที่เลือกไว้

1 เลือก **[Q]** ตั้งค่าคุณภาพภาพ > แก้/บันทึกตั้งค่าเอง ในเมนูถ่ายรูปแล้วกด **MENU/OK**

2 ไฮไลต์รายการตั้งค่าแบบกำหนดเองที่ต้องการแล้วกด **MENU/OK**



3 ไฮไลต์ แก้ชื่อที่ตั้งไว้ แล้วกด **MENU/OK**

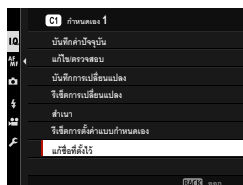

4 ป้อนชื่อใหม่สำหรับรายการตั้งค่าแบบกำหนดเองแล้วเลือก ตั้งค่า รายการที่เลือกไว้จะถูกเปลี่ยนชื่อ

อโต้โฟกัส

ถ่ายรูปโดยใช้อโต้โฟกัส

- 1 หมุนตัวเลือกโหมดโฟกัสเป็น S หรือ C (📖 65)

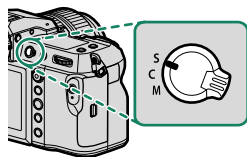

- 2 เลือกโหมดออโต้โฟกัส (📖 66)

- 3 เลือกตำแหน่งและขนาดของเฟรมโฟกัส (📖 68)

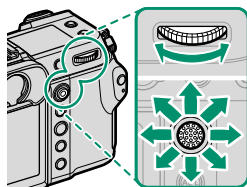

- 4 ถ่ายรูป

โหมดโฟกัส

ใช้ตัวเลือกโหมดโฟกัสเพื่อเลือกวิธีการโฟกัสของกล้อง

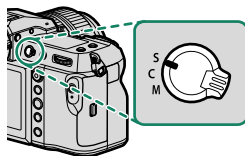

เลือกจากตัวเลือกต่อไปนี้:

โหมด	คำอธิบาย
S (AF-S)	AF เดี่ยว: ล็อกโฟกัสเมื่อกดปุ่มชัตเตอร์ลงครึ่งหนึ่ง เลือกสำหรับตัวแบบที่อยู่นิ่ง
C (AF-C)	AF ต่อเนื่อง: กล้องจะปรับโฟกัสอย่างต่อเนื่องตามระยะห่างที่เปลี่ยนแปลงไป ขณะที่กดปุ่มชัตเตอร์ลงครึ่งหนึ่ง ใช้สำหรับตัวแบบที่เคลื่อนไหว
M (ตั้งค่าเอง)	ตั้งค่าเอง: โฟกัสแบบแมนวลโดยใช้วงปรับโฟกัสเลนส์ เลือกการควบคุมแมนวลโฟกัสหรือในสถานการณ์ที่กล้องไม่สามารถโฟกัสโดยใช้ออโต้โฟกัส (📖 71)



- โดยไม่ขึ้นอยู่กับตัวเลือกที่เลือก กล้องจะใช้แมนวลโฟกัสเมื่อเลนส์อยู่ในโหมดแมนวลโฟกัส
- หากเลือก **เปิด** สำหรับ **Mf** ตั้งค่า AF/MF > PRE-AF กล้องจะปรับโฟกัสต่อเนื่องในโหมด **S** และ **C** แม้ขณะที่ไม่ได้กดปุ่มชัตเตอร์
- โฟกัสจะไม่ติดตามตัวแบบระหว่างการถ่ายภาพต่อเนื่องเป็นชุด แม้จะเลือก **C** ไว้สำหรับโหมดโฟกัสก็ตาม

ตัวเลือกอัตโนมัติโฟกัส (ออโต้โฟกัส)

สามารถปรับโฟกัสให้เหมาะกับวัตถุต่างชนิดกันได้โดยการเปลี่ยนชุดการตั้งค่าที่เลือกไว้สำหรับโหมดโฟกัสและโหมด AF

- 1 กด **MENU/OK** เพื่อไปยังเมนูถ่ายรูป
- 2 เลือก **AF** ตั้งค่า AF/MF > ออโต้โฟกัส
- 3 เลือกออโต้โฟกัส

วิธีที่กล้องโฟกัสจะขึ้นอยู่กับโหมดโฟกัส

โหมดโฟกัส S (AF-S)

ตัวเลือก	คำอธิบาย	ภาพตัวอย่าง
 จุดเดียว	กล้องโฟกัสบนตัวแบบในจุดโฟกัสที่เลือก ใช้สำหรับโฟกัสแบบจุดบนตัวแบบที่เลือก	
 พื้นที่	กล้องจะโฟกัสบนตัวแบบในโซนโฟกัสที่เลือก โซนโฟกัสมีจุดโฟกัสหลายจุด ทำให้โฟกัสบนตัวแบบที่เคลื่อนไหวได้ง่าย	
 ไวด์	กล้องโฟกัสอัตโนมัติบนตัวแบบคอนทราสต์สูง; จอแสดงผลแสดงพื้นที่ในโฟกัส	
 ทั้งหมด	หมุนแป้นหมุนเลือกคำสั่งด้านหลังในหน้าจอการเลือกจุดโฟกัส (📖 68, 69) เพื่อกลับไปตามออโต้โฟกัสตามลำดับดังนี้:  จุดเดียว,  พื้นที่ และ  ไวด์	

โหมดโฟกัส C (AF-C)

ตัวเลือก	คำอธิบาย	ภาพตัวอย่าง
<p><input type="checkbox"/></p> <p>จุดเดียว</p>	<p>โฟกัสจะติดตามตัวแบบในจุดโฟกัสที่เลือก ใช้สำหรับตัวแบบที่เคลื่อนที่ไปข้างหน้าหรือ ห่างออกไปจากกล้อง</p>	
<p><input checked="" type="checkbox"/></p> <p>พื้นที่</p>	<p>กล้องติดตามโฟกัสแบบในโซนโฟกัสที่เลือก ใช้สำหรับตัวแบบที่เคลื่อนที่แบบคาดเดาได้ พอสมควร</p>	
<p><input checked="" type="checkbox"/></p> <p>ติดตาม</p>	<p>โฟกัสจะติดตามตัวแบบที่เคลื่อนที่ในพื้นที่ เฟรมที่กว้าง</p>	
<p><input checked="" type="checkbox"/></p> <p>ทั้งหมด</p>	<p>หมุนปุ่มหมุนเลือกคำสั่งด้านหลังในหน้าจอลูกข่ายโฟกัส (📖 68, 69) เพื่อสลับไปตามข้อดีโฟกัสตามลำดับดังนี้: <input type="checkbox"/> จุดเดียว, <input checked="" type="checkbox"/> พื้นที่ และ <input checked="" type="checkbox"/> ติดตาม</p>	

การเลือกจุดโฟกัส

เลือกจุดโฟกัสสำหรับอัตโนมัติโฟกัส

การดูจอแสดงผลจุดโฟกัส

- 1 กด **MENU/OK** เพื่อไปยังเมนูถ่ายภาพ
- 2 เลือก **AF** ตั้งค่า AF/MF > โฟกัสแบบพื้นที่ เพื่อดูจอแสดงผลจุดโฟกัส
- 3 ใช้ไม้โฟกัส (ก้านโฟกัส) และปุ่มหมุนเลือกคำสั่งด้านหลังเพื่อเลือกพื้นที่โฟกัส

นอกจากนี้ยังสามารถเลือกจุดโฟกัสได้โดยใช้การควบคุมแบบสัมผัส (📖 27)

การเลือกจุดโฟกัส

ใช้ไม้โฟกัส (ก้านโฟกัส) เพื่อเลือกจุดโฟกัสและปุ่มหมุนเลือกคำสั่งด้านหลังเพื่อเลือกขนาดของเฟรมโฟกัส ขั้นตอนอาจแตกต่างกันไปตามตัวเลือกที่เลือกสำหรับโหมดอัตโนมัติโฟกัส

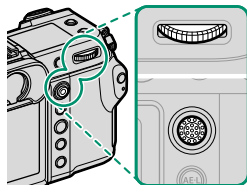







อัตโนมัติโฟกัส	ไม้โฟกัส		ปุ่มหมุนเลือกคำสั่งด้านหลัง	
	 เอียง	 กด	 หมุน	 กด
	เลือกจุดโฟกัส	เลือกจุดโฟกัสตรงกลาง	เลือกจากขนาดเฟรม 6 ขนาด	คืนค่าเป็นขนาดเดิม
			เลือกจากขนาดเฟรม 3 ขนาด	
			—	

ไม่สามารถใช้การเลือกจุดโฟกัสแบบแมนวลเมื่อเลือก **[]** วัตถุประสงค์ตาม ในโหมดโฟกัส S

จอแสดงผลจุดโฟกัส

จอแสดงผลจุดโฟกัสอาจแตกต่างกันไปตามตัวเลือกที่เลือกสำหรับโหมดออโต้โฟกัส

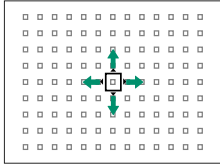
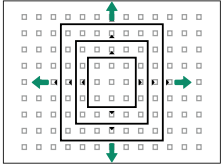
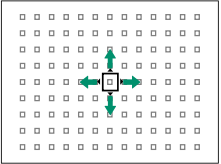
 เฟรมโฟกัสจะแสดงด้วยสี่เหลี่ยมขนาดเล็ก (□) โชนโฟกัสจะแสดงด้วยสี่เหลี่ยมขนาดใหญ่

ออโต้โฟกัส		
 จุดเดียว	 พื้นที่	 ไวต์/ติดตาม
		
สามารถเลือกจำนวนจุดที่ใช้ได้โดยใช้  ตั้งค่า AF/MF > จำนวนจุดโฟกัส	เลือกจากโซนที่มีจุดโฟกัส 7 × 7, 5 × 5 หรือ 3 × 3	วางกรอบโฟกัสบนวัตถุที่คุณต้องการติดตามโดยใช้ AF ต่อเนื่อง

ออโต้โฟกัส

แม้ว่ากล้องจะเพิ่มระบบการโฟกัสอัตโนมัติที่มีความแม่นยำสูง แต่อาจไม่สามารถโฟกัสตัวแบบที่ระบุไว้ด้านล่างนี้ได้

- ตัวแบบที่มีเงาสะท้อนมาก เช่น กระจกหรือตัวรถยนต์
- ตัวแบบที่ถ่ายผ่านหน้าต่างหรือวัตถุสะท้อนอื่นๆ
- ตัวแบบสีเข้มและตัวแบบที่ดูดซับแสงแทนที่จะสะท้อนแสงไฟ เช่น ผมงหรือขนสัตว์
- ตัวแบบที่ไม่มีรูปร่าง เช่น ควีนหรือเปลวไฟ
- ตัวแบบที่แสดงคอนทราสต์กับพื้นหลังเล็กน้อย
- ตัวแบบที่อยู่ด้านหน้าหรือด้านหลังวัตถุที่มีความแตกต่างสูง ซึ่งอยู่ในเฟรมโฟกัสเช่นกัน (ตัวอย่างเช่น ตัวแบบที่ถ่ายรูปร่วมกับฉากหลังขององค์ประกอบที่มีคอนทราสต์สูง)

การเช็คโฟกัส

ในการซูมเข้าพื้นที่โฟกัสปัจจุบันเพื่อให้ได้โฟกัสที่แม่นยำ ใช้ไม้โฟกัส (ก้านโฟกัส) เพื่อเลือกพื้นที่โฟกัสอื่น กดตรงกลางของแป้นคำสั่งด้านหลังอีกครั้งเพื่อยกเลิกการซูม

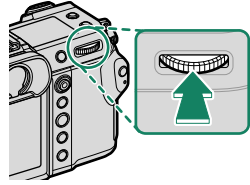

จอแสดงผลปกติ



ซูมโฟกัส



- ในโหมดโฟกัส S สามารถปรับการซูมได้โดยการหมุนแป้นหมุนเลือกคำสั่งด้านหลัง
- ไม้โฟกัสสามารถใช้เพื่อเลือกพื้นที่โฟกัสขณะที่กำลังซูมอยู่ได้
- ในโหมดโฟกัส S เลือก จุดเดียว สำหรับ ออโต้โฟกัส
- ไม่สามารถซูมโฟกัสได้ในโหมดโฟกัส C หรือเมื่อเปิด AF/MF ตั้งค่า AF/MF > PRE-AF
- ใช้  ตั้งค่าปุ่ม/ไดอัล > ตั้งฟังก์ชัน(Fn) เพื่อเปลี่ยนฟังก์ชันของการกดตรงกลางของแป้นหมุนเลือกคำสั่งด้านหลัง คุณยังสามารถกำหนดฟังก์ชันเริ่มต้นไปยังปุ่มควบคุมอื่นๆ ได้เช่นกัน (📖 103)

แมนวลโฟกัส

ปรับโฟกัสด้วยตนเอง

1 หมุนตัวเลือกโหมดโฟกัสเป็น M

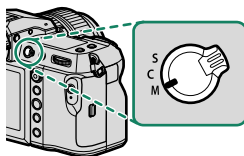

MF จะปรากฏขึ้นในจอแสดงผล

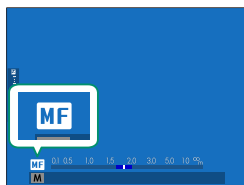

2 โฟกัสแบบแมนวลโดยใช้วงแหวนปรับโฟกัสเลนส์ หมุนวงแหวนไปทางซ้ายเพื่อลดระยะโฟกัส หมุนไปทางขวาเพื่อเพิ่ม

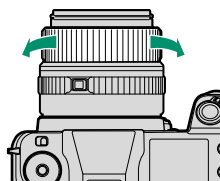

3 ถ่ายรูป

- ใช้ ตั้งค่าปุ่ม/ไดอัล > วงแหวนโฟกัส เพื่อกลับทิศทางการหมุนของวงแหวนโฟกัส
- โดยไม่วิ่งอยู่กับตัวเลือกที่เลือก กล้องจะใช้แมนวลโฟกัสเมื่อเลนส์อยู่ในโหมดแมนวลโฟกัส

การเช็คโฟกัส

มีตัวเลือกหลากหลายที่ใช้ได้สำหรับตรวจสอบโฟกัสในโหมดแมนวอลโฟกัส

สัญลักษณ์แมนวอลโฟกัส

เส้นสีขาวจะแสดงระยะห่างของตัวแบบในพื้นที่โฟกัส (เป็นเมตรหรือฟุตตามตัวเลือกที่เลือกไว้สำหรับ **[F]** ตั้งค่าจ่อเริ่มต้น > หน่วยของระยะโฟกัส ในเมนูตั้งค่า) แถบสีน้ำเงินแสดงความลึกของฟิล์ม หรืออีกนัยหนึ่ง ระยะห่างจากด้านหน้าและด้านหลังของตัวแบบที่ปรากฏในโฟกัส

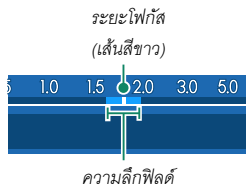
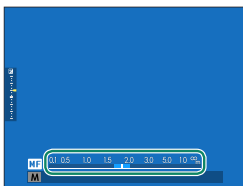

- หากเลือกทั้ง **แสดงระยะ AF** และ **แสดงระยะ MF** ในรายการ **[F]** ตั้งค่าจ่อเริ่มต้น > แสดงค่าที่ตั้งไว้ จะสามารถดูสัญลักษณ์แมนวอลโฟกัสได้โดยใช้สัญลักษณ์ความลึกของฟิล์มในจอแสดงผลมาตรฐาน ใช้ปุ่ม **DISP/BACK** เพื่อแสดงจอแสดงผลมาตรฐาน
- ใช้ตัวเลือก **[MF]** ตั้งค่า AF/MF > **ระยะชัดลึก** เพื่อเลือกขนาดความลึกฟิล์มที่จะแสดง เลือกพื้นฐานแบบฟิล์ม เพื่อช่วยคุณประเมินความลึกฟิล์มสำหรับภาพที่จะดูเป็นภาพพิมพ์และที่มีลักษณะคล้ายกัน ส่วน **พื้นฐานพิกเซล** จะช่วยคุณประเมินความลึกฟิล์มสำหรับภาพที่จะดูที่ความละเอียดสูงบนคอมพิวเตอร์หรือจอแสดงผลอิเล็กทรอนิกส์อื่นๆ

ซูมโฟกัส

หากเลือก **เปิด** สำหรับ **AF** ตั้งค่า AF/MF > **เช็คโฟกัส** กล้องจะซูมเข้าโดยอัตโนมัติในพื้นที่โฟกัสที่เลือกเมื่อหมุนวงแหวนโฟกัส กดตรงกลางของแป้นคำสั่งด้านหลังเพื่อออกจากการซูม



- ใช้ไม้โฟกัส (ก้านโฟกัส) เพื่อเลือกพื้นที่โฟกัสอื่น
- สามารถปรับการซูมได้โดยการหมุนแป้นหมุนเลือกคำสั่งด้านหลัง

ความไวแสง

ปรับความไวแสงของกล้อง

ตั้งค่าความไวแสงโดยใช้  ตั้งค่าการถ่ายภาพ > ความไวแสง

ตัวเลือก	คำอธิบาย
ออโต้1 ออโต้2 ออโต้3	ความไวแสงจะปรับอัตโนมัติเพื่อตอบสนองต่อสภาวะการถ่ายรูปตามการรวมความไวแสงมาตรฐานและสูงสุด และความเร็วชัตเตอร์ต่ำสุดที่เลือกไว้สำหรับ  ตั้งค่าการถ่ายภาพ > ความไวแสง เลือกจาก ออโต้1, ออโต้2 และ ออโต้3 (📖 75)
100–12800	ปรับความไวแสงด้วยตนเอง ค่าที่เลือกจะแสดงในจอแสดงผล
L (50) H (25600/51200/102400)	เลือกสำหรับสถานการณ์พิเศษ โปรดทราบว่าอาจมีรอยจุดปรากฏบนภาพที่ถ่ายที่ H ในขณะที่ L ลดช่วงไดนามิก



- ความไวแสงจะไม่ถูกรีเซ็ตเมื่อปิดกล้อง
- หากต้องการ คุณสามารถใช้  ตั้งค่าปุ่ม/ไดอัล > ตั้งแป้นหมุนคำสั่ง เพื่อกำหนดให้กับกล้องในการปรับความไวแสงโดยใช้แป้นหมุนเลือกคำสั่งด้านหน้าหรือด้านหลัง

การปรับความไวแสง

สามารถใช้ค่าที่สูงกว่าเพื่อลดภาพสั่นไหวเมื่อแสงสว่างน้อย ขณะที่ค่าที่ต่ำกว่าจะช่วยให้ความเร็วชัตเตอร์ช้าลงหรือรับแสงกว้างขึ้นในที่ที่มีแสงสว่างจ้า; อย่างไรก็ตาม โปรดทราบว่า อาจมีรอยจุดปรากฏบนภาพที่ถ่ายด้วยความไวแสงสูง

ออโต้

เลือกความไวแสงพื้นฐาน, ความไวแสงสูงสุด และความเร็วชัตเตอร์ต่ำสุดสำหรับ ออโต้1, ออโต้2 และ ออโต้3

รายการ	ตัวเลือก	ค่าเริ่มต้น		
		ออโต้1	ออโต้2	ออโต้3
ความไวเริ่มต้น	100-12800	100		
ISOสูงสุด	200-12800	800	1600	3200
SHUTTER SPEEDต่ำสุด	1/500-1/4 วิ, ออโต้	ออโต้		

กล้องจะเลือกความไวแสงอัตโนมัติระหว่างค่าเริ่มต้นและค่าสูงสุด; ความไวแสงจะเพิ่มขึ้นสูงกว่าค่าเริ่มต้นเฉพาะเมื่อความเร็วชัตเตอร์ที่จำเป็นสำหรับการรับแสงที่เหมาะสมจะต่ำกว่าค่าที่เลือกสำหรับ SHUTTER SPEEDต่ำสุด







- หากค่าที่เลือกสำหรับ **ความไวเริ่มต้น** สูงกว่าค่าที่เลือกสำหรับ **ISOสูงสุด** กล้องจะตั้งค่า **ความไวเริ่มต้น** เป็นค่าที่เลือกสำหรับ **ISOสูงสุด**
- กล้องอาจเลือกความเร็วชัตเตอร์ที่ช้ากว่า **SHUTTER SPEEDต่ำสุด** หากภาพยังคงเป็นการรับแสงน้อยเกินไปที่ค่าที่เลือกสำหรับ **ISOสูงสุด**
- หากเลือก **ออโต้** ไว้สำหรับ **SHUTTER SPEEDต่ำสุด** กล้องจะปรับความเร็วชัตเตอร์ต่ำสุดโดยอัตโนมัติตามท่วงยาวโฟกัสของเลนส์ (การตั้งค้ายังคงเหมือนเดิมไม่ว่าจะเปิดหรือปิดการกันภาพสั่นสะเทือน)

การวัดแสง

เลือกวิธีที่จะให้กล้องวัดการรับแสง

 ตั้งค่าการถ่ายภาพ > วัดแสง จะให้ตัวเลือกการวัดแสงดังต่อไปนี้

 ตัวเลือกที่เลือกจะมีผลเฉพาะเมื่อ **AF** ตั้งค่า AF/MF > ตั้งค่าตรวจจับใบหน้า/ตา เป็น ปิด

โหมด	คำอธิบาย
 หลายจุด	กล้องจะกำหนดการรับแสงทันทีตามการวิเคราะห์ขององค์ประกอบของภาพ สี และความสว่างที่มี แนะนำให้ใช้ในสถานการณ์ส่วนใหญ่
 เฉลี่ยหนักกลางภาพ	กล้องจะวัดแสงของเฟรมทั้งหมดแต่จะกำหนดน้ำหนักมากที่สุดไปยังพื้นที่ตรงกลาง
 เฉพาะจุด	กล้องจะวัดสภาพของแสงในพื้นที่ที่เท่ากับ 2% ของเฟรม แนะนำให้ใช้กับตัวแบบที่มีไฟด้านหลัง และในกรณีอื่นที่พื้นหลังมีแสงสว่างมากกว่าหรือมีมืดมากกว่าตัวแบบหลัก
 เฉลี่ย	ตั้งค่าการรับแสงให้เป็นการเฉลี่ยสำหรับทั่วทั้งเฟรม ให้การรับแสงที่สม่ำเสมอตลอดการถ่ายภาพหลายภาพ และมีประสิทธิภาพสำหรับการถ่ายภาพวิวและภาพคนที่ตัวแบบสวมชุดสีดำหรือสีขาว

 ในการวัดแสงวัตถุในพื้นที่โฟกัสที่เลือกไว้ ให้เลือก **เปิด** สำหรับ **AF** ตั้งค่า AF/MF > รวม AE แบบจุด & โฟกัส.ท. (📖 92)

การชดเชยการรับแสง



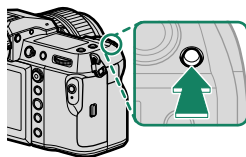

ปรับการรับแสง

กดปุ่ม  ค้างไว้ และหมุนปุ่มหมุนเลือกคำสั่งด้านหลัง จนกระทั่งค่าที่ต้องการแสดงขึ้นในช่องมองภาพหรือจอภาพ LCD



 ปริมาณของการชดเชยที่ใช้ได้จะแตกต่างกันไปตามโหมดการถ่ายรูป

ปุ่ม 

หากเลือก **สวิตช์ เปิด/ปิด** สำหรับ  **ตั้งค่าปุ่ม/ไดอัล** > **ตั้งค่าปุ่ม Expo. Comp.** จะสามารถตั้งค่าการชดเชยค่าแสงได้โดยการกดปุ่ม  หนึ่งครั้ง หมุนปุ่มหมุนเลือกคำสั่งด้านหลัง แล้วกดปุ่ม  อีกครั้ง กำหนดการชดเชยค่าแสงไปยังการควบคุมอื่นได้โดยใช้  **ตั้งค่าปุ่ม/ไดอัล** > **ตั้งฟังก์ชัน(Fn)**



ล็อกไฟกัส/การรับแสง

ไฟกัสและการรับแสงจะล็อก เมื่อกดปุ่มชัตเตอร์ลงครึ่งหนึ่ง

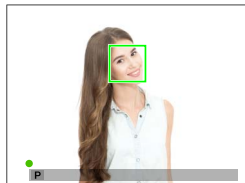
- 1 วางตำแหน่งตัวแบบในเฟรมไฟกัส และกดปุ่มชัตเตอร์ครึ่งหนึ่งเพื่อล็อกไฟกัสและรับแสง ไฟกัสและการรับแสงจะยังคงล็อกไว้ในขณะที่กดปุ่มชัตเตอร์ครึ่งหนึ่ง (การล็อก AF/AE)



- 2 กดปุ่มลงจนสุด

 การล็อกไฟกัสและการรับแสงโดยใช้ปุ่มชัตเตอร์ใช้ได้เฉพาะเมื่อเลือก ON ไว้สำหรับ  ตั้งค่าปุ่ม/ไดอัล > AF ด้วยปุ่มชัตเตอร์, AE ด้วยปุ่มชัตเตอร์

ปุ่มควบคุมอื่นๆ

สามารถลือกโฟกัสและการรับแสงได้โดยใช้ปุ่มฟังก์ชัน ที่การตั้งค่าเริ่มต้น คุณสามารถใช้ปุ่ม **AEL** เพื่อลือกค่าแสงโดยไม่ต้องลือกโฟกัสได้ หากคุณสามารถกำหนดปุ่ม **AFON** ให้เป็น **ลือก AF** เท่านั้น จะสามารถใช้เพื่อลือกโฟกัสโดยไม่ต้องลือกค่าแสงได้เช่นกัน

- เมื่อกดปุ่มที่กำหนดการควบคุมไว้ การกดปุ่มชัตเตอร์ลงครึ่งหนึ่งจะไม่ยกเลิกการลือก
- หากเลือก **กดสลั้บ AE/AF LOCK** สำหรับ **ตั้งค่าปุ่ม/ไดอัล > AE/AF LOCK** จะยกเลิกการลือกได้โดยการกดปุ่มนั้นเป็นครั้งที่สอง

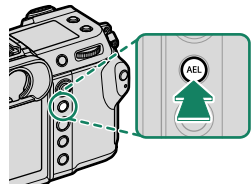

ปุ่ม **AEL**
(ลือกการรับแสง)

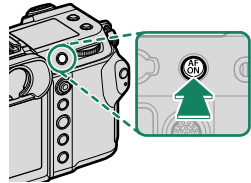

ปุ่ม **AFON**



- สามารถใช้ก้านโฟกัส (ไม้โฟกัส) เพื่อปรับตำแหน่งของจุดโฟกัสในระหว่างการลือกการรับแสง
- สามารถกำหนดปุ่มฟังก์ชันให้มีบทบาทต่างๆ โดยใช้ **ตั้งค่าปุ่ม/ไดอัล > ตั้งฟังก์ชัน(Fn)** การรับแสงและลือกโฟกัสยังสามารถกำหนดไปยังปุ่มฟังก์ชันอื่นๆ ได้ (📖 103)



การดูภาพ

คุณสามารถดูภาพในช่องมองภาพหรือจอภาพ LCD

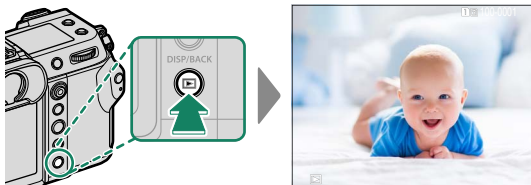

การดูรูปภาพแบบเต็มเฟรม ให้กด 



สามารถดูรูปภาพอื่นๆ ได้โดยกดไม้ไฟกัส (ก้านไฟกัส) ไปทางซ้ายหรือขวา หรือหมุนแป้นหมุน เลือกคำสั่งด้านหน้า กดไม้ไฟกัสหรือหมุนแป้นหมุนไปทางขวาเพื่อดูภาพตามลำดับที่บันทึก หรือ กดไปทางซ้ายเพื่อดูภาพโดยย้อนลำดับที่บันทึก กดไม้ไฟกัสค้างไว้เพื่อเลื่อนไปยังภาพที่ต้องการอย่างรวดเร็ว

 ภาพที่ถ่ายด้วยกล้องอื่นจะทำให้เครื่องหมายถึงไอคอน  (“ภาพของขวัญ”) เพื่อเตือนว่าภาพอาจแสดงไม่ถูกต้องและอาจไม่สามารถใช้งานซูมการเล่นได้

การ์ดหน่วยความจำสองแผ่น

หากใส่การ์ดหน่วยความจำสองแผ่น คุณสามารถกดค้างไว้ที่ปุ่ม  เพื่อเลือกการ์ดสำหรับเล่นภาพ คุณยังสามารถเลือกการ์ดโดยใช้ตัวเลือก  เมนูภาพย้อนหลัง > เปลี่ยนช่อง ได้

การลบรูปภาพ



ใช้ปุ่ม  เพื่อลบรูปภาพ

 ภาพที่ถูกลบจะไม่สามารถเรียกคืนได้ ป้องกันภาพสำคัญหรือคัดลอกภาพไปยังคอมพิวเตอร์หรืออุปกรณ์เก็บข้อมูลอื่นๆ ก่อนที่จะดำเนินการต่อ

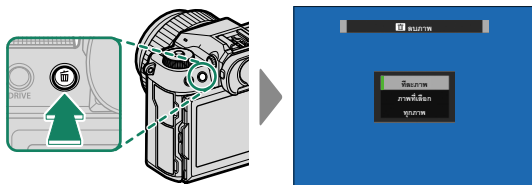
1 สำหรับภาพที่แสดงแบบเต็มเฟรม ให้กดปุ่ม  แล้วเลือก **ทีละภาพ**



2 กดไม้ไฟกัส (ก้านโฟกัส) ไปทางซ้ายหรือขวาเพื่อเลื่อนดูภาพ และกด **MENU/OK** เพื่อลบ (ข้อความยืนยันจะไม่ปรากฏ) ทำซ้ำเพื่อลบภาพเพิ่มเติม

-  • ภาพที่มีการป้องกันจะไม่สามารถลบได้ ยกเลิกการป้องกันจากภาพที่ต้องการลบ (📖 99)
- นอกจากนี้ยังสามารถลบรูปภาพจากเมนู โดยใช้ตัวเลือก  **เมนูภาพย้อนหลัง > ลบภาพ** (📖 99)

การบันทึกภาพยนตร์และการเล่น

4

การบันทึกภาพยนตร์

เนื้อหาในส่วนนี้จะอธิบายวิธีการถ่ายภาพยนตร์ในโหมดอัตโนมัติ

1 เลื่อนสวิตช์โหมด STILL/MOVIE ไปที่ MOVIE

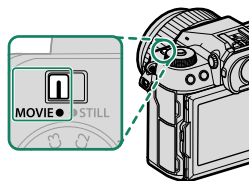

2 หมุนปุ่มหมุนเลือกโหมดไปที่ P

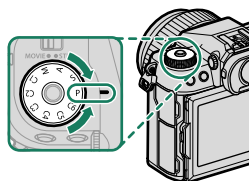

AUTO จะปรากฏขึ้นในจอแสดงผล

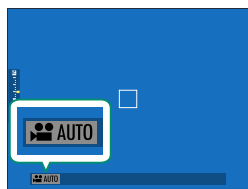

! หมุนปุ่มหมุนเลือกโหมดหลังจากกดปล่อยสล็อตปุ่มหมุนเพื่อปล่อยปุ่มหมุนเท่านั้น

3 กดปุ่มชัตเตอร์ลงจนสุด

การบันทึกจะเริ่มขึ้น

- ไฟแสดงสถานะการบันทึก (●) จะแสดงขึ้นขณะกำลังดำเนินการบันทึก
- เวลาที่เหลือจะแสดงโดยการนับถอยหลัง ในขณะที่อีกหน้าจอบนหนึ่งจะนับเดินหน้าเพื่อแสดงเวลาในการบันทึก

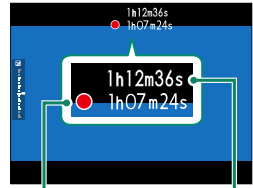

เวลาในการบันทึก

เวลาที่เหลือ

4 กดปุ่มอีกครั้งเพื่อสิ้นสุดการบันทึก การบันทึกจะสิ้นสุดโดยอัตโนมัติเมื่อมีความยาวสูงสุดหรือเมื่อการวัดหน่วยความจำเต็ม

การใช้ไมโครโฟนเสริมภายนอก

สามารถบันทึกเสียงด้วยไมโครโฟนภายนอกที่เชื่อมต่อโดยใช้แจ็คที่มีเส้นผ่านศูนย์กลางกลางขนาด 3.5 มม.; ไม่สามารถใช้ไมโครโฟนที่ต้องมีปลั๊กอินพาวเวอร์ โปรดดูรายละเอียดในคู่มือไมโครโฟน

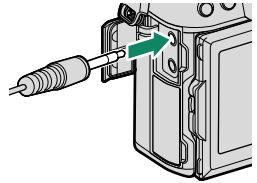



- เสียงจะถูกบันทึก ผ่านทางไมโครโฟนในตัว หรือไมโครโฟนเสริมภายนอก ห้ามปิดครอบไมโครโฟนขณะที่ทำการบันทึก
- โปรดทราบว่าไมโครโฟนอาจจับเสียงเลนส์หรือเสียงอื่นที่เกิดขึ้นจากกล้องระหว่างที่กำลังบันทึก
- อาจมีเส้นแนวตั้งหรือแนวอนปรากฏในภาพยนตร์ที่มีตัวแบบที่สว่างมาก อาการนี้เป็นภาวะปกติและไม่ได้แสดงถึงการทำงานผิดปกติ



- ไฟแสดงสถานะจะติดขณะที่กำลังบันทึก (สามารถใช้ตัวเลือก **ตั้งค่ามูฟวี > แสงที่สอดคล้อง** เพื่อเลือกไฟแสดงสถานะหรือไฟช่วยหา AF ที่จะติดระหว่างการบันทึกภาพยนตร์และเลือกว่าจะให้ไฟกะพริบหรือติดค้าง) ระหว่างที่บันทึก คุณสามารถเปลี่ยนการชดเชยการรับแสงได้สูงถึง ± 2 EV และปรับชুমโดยใช้วงแหวนการชุมบนเลนส์ได้ (หากใช้ได้)
- ในขณะที่อยู่ระหว่างการบันทึก คุณสามารถ:
 - ปรับความไวแสง
 - โฟกัสใหม่อีกครั้งโดยใช้วิธีดังต่อไปนี้:
 - กดปุ่มชัตเตอร์ลงครึ่งหนึ่ง
 - กดปุ่มฟังก์ชันที่กำหนด **เปิด AF** ไว้
 - ใช้การควบคุมจอสัมผัส
 - แสดงฮิสโตแกรมและเส้นแนวนอนโดยการกดปุ่มที่กำหนด **ฮิสโตแกรม** หรือ **ELECTRONIC LEVEL** ไว้
- อาจไม่สามารถใช้การบันทึกได้ในการตั้งค่าบางค่า ขณะที่ในกรณีอื่นอาจไม่สามารถใช้การตั้งค่าได้ระหว่างการบันทึก
- หากต้องการเลือกพื้นที่โฟกัสสำหรับการบันทึกภาพยนตร์ ให้เลือก **ตั้งค่า AF/MF > โฟกัสแบบพื้นที่** แล้วใช้ไม้โฟกัส (ก้านโฟกัส) และเป็นคำสั่งด้านหลัง (📖 68)

การปรับการตั้งค่าภาพยนตร์

- การกด **MENU/OK** เมื่อเลือก **MOVIE** ไปด้วยสวิตช์โหมด **STILL/MOVIE** จะแสดงเมนูภาพยนตร์
- สามารถเลือกอัตราเฟรมได้โดยใช้  ตั้งค่ามูฟวี่ > โหมดมูฟวี่
- ในการเลือกการ์ดที่ใช้จัดเก็บภาพยนตร์ ให้ใช้  เก็บข้อมูลตั้งค่า >  การตั้งค่าของการ์ด
- เลือกโหมดโฟกัสโดยใช้ตัวเลือกโหมดโฟกัส สำหรับการปรับโฟกัสต่อเนื่อง ให้เลือก **C** หรือเลือก **S** แล้วเปิดใช้โฟกัสใบหน้าอัจฉริยะ ไม่สามารถใช้โฟกัสใบหน้าอัจฉริยะในโหมดโฟกัส **M**

ความลึกฟิลด์

เลือกจำนวน f ที่ต่ำ เพื่อลดรายละเอียดพื้นหลัง สามารถปรับรูรับแสงได้เมื่อตั้งแป้นหมุนเลือกโหมดไว้ที่ **A** (ควบคุมรูรับแสง) หรือ **M** (ตั้งค่าเอง)

การดูภาพยนตร์

ดูภาพยนตร์บนกล่อง

ในการเล่นแบบเต็มเฟรม ภาพยนตร์จะถูกควบคุมด้วยไอคอน

 กดไม้ไฟกัสด์ (ก้านไฟกัสด์) ลงเพื่อเริ่มเล่นภาพยนตร์



การทำงานต่อไปนี้อาจทำได้ขณะที่ภาพยนตร์ปรากฏ:

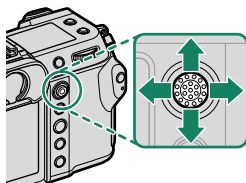



ไม้ไฟกัสด์ (ก้านไฟกัสด์)	การเล่นแบบเต็มเฟรม	อยู่ระหว่างการเล่น (▶)	หยุดการเล่นชั่วคราวแล้ว (⏸)
ขึ้น	—	สิ้นสุดการเล่น	
ลง	เริ่มการเล่น	หยุดการเล่นชั่วคราว	เริ่มการเล่น/เล่นต่อ
ซ้าย/ขวา	ดูภาพอื่นๆ	ปรับความเร็ว	ไปข้างหน้า/ ย้อนกลับภาพเฟรมเดียว

สถานะการทำงานจะแสดงในจอแสดงผลระหว่างที่เล่น

 โปรดอย่าให้มีสิ่งใดปิดลำโพงระหว่างการเล่น





 กด **MENU/OK** เพื่อพักการเล่นและแสดงตัวควบคุมระดับเสียง กดไม้ไฟกัสด์ (ก้านไฟกัสด์) ขึ้นหรือลงเพื่อปรับระดับเสียง; กด **MENU/OK** อีกครั้งเพื่อเล่นต่อ นอกจากนี้ยังสามารถปรับระดับเสียงโดยใช้  ตั้งค่าเสียง > ปรับเสียง

รายการเมนู

5

เมนูถ่ายรูป (การถ่ายภาพนิ่ง)





รายการที่มีทั้งไอคอน  และ  กำกับไว้จะสามารถใช้ได้ทั้งในเมนูการถ่ายภาพนิ่งและการถ่ายภาพยนตร์ การเปลี่ยนแปลงรายการเหล่านี้ในเมนูใดเมนูหนึ่งจะมีผลกับรายการในเมนูที่เหลือด้วย

ตั้งค่าคุณภาพภาพ

การแสดงตั้งค่าคุณภาพภาพ ให้กด **MENU/OK** ในจอแสดงผลการถ่ายภาพ แล้วเลือกแท็บ

10 (ตั้งค่าคุณภาพภาพ)







การตั้งค่า	คำอธิบาย
ขนาดภาพ	เลือกขนาดและอัตราส่วนภาพสำหรับภาพใหม่
คุณภาพของภาพ	ปรับการตั้งค่าการบีบอัด JPEG หรือเปิดหรือปิดใช้งานการบันทึก RAW
การบันทึก RAW	เลือกตัวเลือกสำหรับการบันทึกภาพ RAW
จำลองฟิล์ม	เลือกกลุ่มสีและช่วงโทนสี
สีโมโนโครม	เลือกสีโมโนโครมสำหรับภาพที่ถ่ายโดยใช้ จำลองฟิล์ม > A ACROS และ B MONOCHROME
เอฟเฟกต์ภาพเม็ดสี	เพิ่มเอฟเฟกต์ฟิล์มหยาบ
เอฟเฟกต์โครมสี	เพิ่มช่วงของโทนสีที่ใช้ได้สำหรับการเรนเดอร์สีที่มีความอิ่มตัวค่อนข้างสูง เช่น สีแดง สีเหลือง และสีเขียว
สีโครม FX ฟ้า	เพิ่มช่วงของโทนสีที่ใช้ได้สำหรับการเรนเดอร์สีฟ้า
เอฟเฟกต์ผิวเนียน	ผิวเรียบเนียน
ช่วงไดนามิก	เลือกช่วงไดนามิกสำหรับภาพ
การจัดลำดับช่วง D	ลดการสูญเสียรายละเอียดในโทนสว่างและโทนมืดเพื่อให้ได้ภาพที่ดูเป็นธรรมชาติเมื่อถ่ายภาพจากคอนทราสต์สูง
สมดุลสีขาว	จับคู่สมดุลสีขาวกับแหล่งกำเนิดแสง ไม่ว่าจะเป็แสงอาทิตย์โดยตรงหรือแสงประดิษฐ์
โทนภาพ	เมื่ออ้างอิงถึงโทนภาพ ให้ปรับลักษณะที่ปรากฏของโทนสว่างหรือโทนมืดโดยทำให้เข้มขึ้นหรืออ่อนลง

การตั้งค่า	คำอธิบาย
สี	ปรับความหนาแน่นของสี
ความคมชัด	เพิ่มหรือลดความคมชัดของโครงร่าง
ลดสัญญาณรบกวน ISO สูง	ลดสัญญาณรบกวนในภาพที่ถ่ายด้วยความไวแสงสูง
ความชัด	เพิ่มความละเอียดโดยให้กระทบกับโทนสีในโทนสว่างและโทนมืดน้อยที่สุด
NRฉายแสงนาน	ลดรอยจุดในการฉายแสงนาน
LENS MOD. OPTIMI.	ลดการสูญเสียความละเอียดเล็กน้อยที่เกิดจากการเลี้ยวเบนที่รูรับแสงเล็ก
ขอบเขตสี	เลือกช่วงสีที่ใช้งานได้สำหรับการผลิตสี
พิกเซล แมปปิง	ใช้ตัวเลือกนี้หากคุณสังเกตเห็นจุดสว่างในภาพของคุณ
แก้/บันทึกตั้งค่าเอง	บันทึกการตั้งค่าเมนูถ่ายภาพที่กำหนดเอง
อัปเดตการตั้งค่าที่กำหนดเองอัตโนมัติ	เลือกว่าจะอัปเดตรายการตั้งค่าแบบกำหนดเองโดยอัตโนมัติเพื่อแสดงการเปลี่ยนแปลงการตั้งค่าหรือไม่
  ตั้งค่าตัวแปลงเม้าท์	ปรับการตั้งค่าสำหรับเลนส์เม้าท์ M ที่เชื่อมต่อโดยใช้อุปกรณ์เสริม FUJIFILM M MOUNT ADAPTER

ตั้งค่า AF/MF

การแสดงตั้งค่า AF/MF ให้กด **MENU/OK** ในจอแสดงผลการถ่ายภาพ แล้วเลือกแท็บ  (ตั้งค่า AF/MF)

การตั้งค่า	คำอธิบาย
โฟกัสแบบพื้นที่	เลือกพื้นที่โฟกัส
ออโต้โฟกัส	เลือกขนาดของพื้นที่โฟกัส
โหมดสโตร์ AF โดยปรับทิศทาง	เลือกว่าโหมด AF ที่ใช้เมื่อกล้องอยู่ในแนวตั้งจะถูกจัดเก็บแยกต่างหากจากที่ใช้เมื่อกล้องอยู่ในแนวนอนหรือไม่
AF เร็ว	เปิดใช้หรือปิดใช้งานออโต้โฟกัสอย่างรวดเร็ว
AF-S สำหรับที่แสงน้อย	เลือกว่าจะเพิ่มเวลาการเปิดรับแสงเพื่อให้โฟกัสได้ดีขึ้นเมื่อใช้ AF เดียวหรือไม่

การตั้งค่า	คำอธิบาย
แสดงจุด AF 	เลือกว่าจะให้เฟรมโฟกัสแต่ละเฟรมแสดงเมื่อเลือก พื้นที่ หรือ ไรต์/ติดตาม สำหรับ ออโต้โฟกัส หรือไม่
จำนวนจุดโฟกัส	เลือกจำนวนจุดโฟกัสที่ใช้ได้สำหรับการเลือกจุดโฟกัส
PRE-AF	เลือกว่ากล้องจะปรับโฟกัสต่อหรือไม่แม้เมื่อไม่ได้กดปุ่มชัตเตอร์ลงครึ่งหนึ่ง
 แสงหา AF	เลือกว่าไฟช่วยหาออโต้โฟกัสจะสว่างเพื่อช่วยหาออโต้โฟกัสหรือไม่
ตั้งค่าตรวจจับใบหน้า/ตา	เลือกว่ากล้องจะให้ความสำคัญกับใบหน้าบุคคลก่อนวัตถุพื้นหลังหรือไม่เมื่อตั้งค่าโฟกัสและการรับแสง
AF+MF	เลือกว่าสามารถเปิดใช้การปรับแมนวลโฟกัสได้ด้วยการหมุนวงแหวนปรับโฟกัสในระหว่างการล็อกโฟกัสหรือไม่
ระบบช่วย MF	เลือกวิธีแสดงโฟกัสในโหมดแมนวลโฟกัส
เช็คโฟกัส	เลือกว่าจอแสดงผลจะซูมเข้าในพื้นที่โฟกัสที่เลือกโดยอัตโนมัติหรือไม่เมื่อหมุนวงแหวนปรับโฟกัสในโหมดแมนวลโฟกัส
รวม AE แบบจุด & โฟกัส พ.ท.	เลือกว่าจะวัดแสงเฉพาะจุดที่เฟรมโฟกัสปัจจุบันหรือไม่
 ตั้ง AF ทันที	เลือกวิธีที่กล้องโฟกัสเมื่อกดปุ่มฟังก์ชันที่กำหนดคุณสมบัติ เช่น ล็อก AF ไว้ในโหมดแมนวลโฟกัส
 สเกลระยะชัดลึก	เลือกระยะชัดลึก
การถ่ายโฟกัส	เลือกว่าจะถ่ายภาพโดยกดปุ่มชัตเตอร์ลงจนสุดเมื่อกำลังไม่ได้อยู่ในโฟกัสได้หรือไม่
 ตัวจำกัดช่วง AF	จำกัดช่วงของระยะโฟกัสที่ใช้ได้เพื่อเพิ่มความเร็วในการโฟกัส
 โหมดหน้าจอสัมผัส	เลือกการถ่ายภาพโดยใช้การควบคุมแบบสัมผัส

ตั้งค่าการถ่ายภาพ

การแสดงการตั้งค่าการถ่ายภาพ ให้กด **MENU/OK** ในจอแสดงผลการถ่ายภาพ แล้วเลือกแท็บ

 (ตั้งค่าการถ่ายภาพ)

การตั้งค่า	คำอธิบาย
ตั้งเวลาถ่าย	เลือกหน่วงเวลาการปล่อยชัตเตอร์
ตั้งค่านับถึก SELF-TIMER	เลือกว่าจะรีเซ็ตการตั้งค่าตั้งเวลาถ่ายในแต่ละครั้งที่ใช้ตัวตั้งเวลาหรือเมื่อปิดกล้อง
ไฟแสดงการตั้งเวลาด้วยตนเอง	เลือกว่าไฟระบบตั้งเวลาถ่ายจะสว่างระหว่างการตั้งเวลาถ่ายด้วยตนเองหรือไม่
ถ่ายตามช่วงเวลา	กำหนดค่ากล้องให้ถ่ายเป็นจำนวนภาพที่เลือกไว้โดยอัตโนมัติในช่วงเวลาที่กำหนดไว้ล่วงหน้า
ควบคุมการรับแสงในการถ่ายภาพแบบเว้นช่วงเวลา	เลือกว่าจะปรับค่าแสงโดยอัตโนมัติระหว่างการถ่ายรูปตั้งเวลาเป็นช่วงหรือไม่เพื่อป้องกันไม่ให้เกิดการเปลี่ยนแปลงอย่างมากระหว่างการถ่ายภาพ
ตั้งค่าถ่ายคร่อม AE	ปรับการตั้งค่าการถ่ายคร่อมการรับแสง
ตั้งถ่ายคร่อมจำลองฟิล์ม	เลือกการจำลองฟิล์มสามชนิดที่ใช้สำหรับการถ่ายคร่อมการจำลองฟิล์ม
การตั้งค่าโฟกัส BKT	ปรับการตั้งค่าสำหรับการถ่ายคร่อมโฟกัส
วัดแสง	เลือกวิธีที่จะให้กล้องวัดการรับแสง
ชนิดชัตเตอร์	เลือกประเภทชัตเตอร์
การลดความสั่นไหว	เลือกว่าจะลดการกะพริบในภาพและในหน้าจอหรือไม่เมื่อถ่ายภาพภายใต้แสงไฟฟลูออเรสเซนต์และแหล่งแสงอื่นๆ ที่คล้ายกัน
ความไวแสง	ปรับความไวแสงของกล้อง
โหมด IS	เลือกว่าจะเปิดใช้การกันภาพสั่นสะเทือนหรือไม่
โหมดฟอร์แมต 35 มม	ถ่ายภาพด้วยมุมมองเทียบเท่ากับกล้องรูปแบบ 35 มม.
 การสื่อสารไร้สาย	สร้างการเชื่อมต่อไร้สายกับสมาร์ทโฟน, แท็บเล็ต หรืออุปกรณ์อื่นๆ

ตั้งค่าแฟลช

การแสดงการตั้งค่าแฟลช ให้กด **MENU/OK** ในจอแสดงผลการถ่ายภาพ แล้วเลือกแท็บ

⚡ (ตั้งค่าแฟลช)

การตั้งค่า	คำอธิบาย
การตั้งค่าฟังก์ชันแฟลช	ปรับการตั้งค่า เช่น โหมดควบคุมแฟลช, ระดับแฟลช และกำลังแฟลช
ลบตาแดง	เลือกว่าจะลบเอฟเฟกต์ตาแดงที่เกิดจากแฟลชหรือไม่
โหมดลึกลับ TTL	เลือกโหมดลึกลับ TTL
การตั้งค่าไฟแอลอีดี	เลือกว่าจะใช้ไฟวีดีโอ LED ของชุดแฟลช (หากมี) เป็นประกายตาหรือไฟช่วยหาข้อได้โฟกัส เมื่อถ่ายภาพหรือไม่
การตั้งค่า COMMANDER	เลือกกลุ่มเมื่อใช้ชุดแฟลชของกล้องเป็นตัวส่งงานสำหรับระบบควบคุมแฟลชไร้สายระยะไกลแบบออพติคัล Fujifilm
การตั้งค่าช่อง	เลือกช่องสัญญาณที่ใช้สำหรับสื่อสารระหว่างตัวส่งงานและชุดแฟลชระยะไกล

เมนูถ่ายรูป (ภาพยนตร์)





รายการที่มีทั้งไอคอน และ กำกับไว้จะสามารถใช้ได้ทั้งในเมนูการถ่ายภาพนิ่งและการถ่ายภาพยนตร์ การเปลี่ยนแปลงรายการเหล่านี้ในเมนูใดเมนูหนึ่งจะมีผลกับรายการในเมนูที่เหลือด้วย

ตั้งค่าเมนูฟิว

การแสดงตัวเลือกสำหรับการบันทึกภาพยนตร์ ให้กด **MENU/OK** ในจอแสดงผลการถ่ายภาพยนตร์ แล้วเลือกแท็บ (ตั้งค่าเมนูฟิว)









การตั้งค่า	คำอธิบาย
โหมดเมนูฟิว	ปรับการตั้งค่าการบันทึกภาพยนตร์
กรอบเมนูฟิวที่กว้างขยายคงที่	เลือกว่าจะล็อกอัตราส่วนการตัดภาพไว้ที่ 1.1:1 หรือไม่
เอาต์พุตเมนูฟิวแบบพูล HD	เลือกวิธีบันทึกที่พุดเทจ Full HD และจะเอาต์พุตผ่าน HDMI หรือไม่
แสดงข้อมูลที่เอาต์พุต HDMI	เลือกว่าจะให้อุปกรณ์ HDMI แสดงข้อมูลในจอแสดงผลของกล่องหรือไม่
ควบคุมการบันทึก HDMI	เลือกว่าจะให้กล่องส่งสัญญาณเริ่มและหยุดภาพยนตร์ไปยังอุปกรณ์ HDMI เมื่อกดปุ่มรีโมทคอนโทรลเพื่อเริ่มและหยุดการบันทึกภาพยนตร์หรือไม่
วัตต์แสง	เลือกวิธีที่จะให้กล่องจัดการรับแสง
โหมดกันภาพสั่น	เลือกว่าจะเปิดใช้การกันภาพสั่นสะท้อนหรือไม่
เสริมโหมดกันภาพสั่น	เลือกระดับการกันภาพสั่นสะท้อน
ความไวแสง	ปรับความไวแสงของกล่อง
การตั้งค่าการวัดแสง ZEBRA	เลือกว่าโทนสว่างที่อาจได้รับแสงมากเกินไปจะแสดงเป็นลายของม้าลายในการแสดงผลโหมดภาพยนตร์หรือไม่
ระดับการวัดแสงด้วย ZEBRA	เลือกความสว่างเริ่มต้นสำหรับการแสดงลายม้าลาย
การควบคุมเมนูฟิว	สามารถปรับการตั้งค่าได้โดยใช้แป้นหมุนเลือกคำสั่งและการควบคุมหน้าจอสัมผัส

การตั้งค่า	คำอธิบาย
แสงที่สอดคล้อง	เลือกไฟ (ไฟแสดงสถานะหรือไฟช่วยหา AF) ที่จะติดระหว่างการบันทึกภาพยนตร์และเลือกว่าจะให้ไฟกะพริบหรือติดค้าง
 แก่บันทึกตั้งค่าเอง	บันทึกการตั้งค่าเมนูถ่ายรูปร่างที่กำหนดเอง
อัปเดตการตั้งค่าที่กำหนดเองอัตโนมัติ	เลือกว่าจะอัปเดตรายการการตั้งค่าแบบกำหนดเองโดยอัตโนมัติเพื่อแสดงการเปลี่ยนแปลงการตั้งค่าหรือไม่
 การสื่อสารไร้สาย	สร้างการเชื่อมต่อไร้สายกับสมาร์ทโฟน, แท็บเล็ต หรืออุปกรณ์อื่นๆ

ตั้งค่าคุณภาพภาพ

การแสดงผลตั้งค่าคุณภาพภาพ ให้กด **MENU/OK** ในจอแสดงผลการถ่ายภาพยนตร์ แล้วเลือกแท็บ

(ตั้งค่าคุณภาพภาพ)

การตั้งค่า	คำอธิบาย
 จำลองฟิล์ม	เลือกเอฟเฟกต์การจำลองฟิล์มสำหรับการบินถ่ายภาพยนตร์
 สีโมโนโครม	เลือกสีโมโนโครมสำหรับภาพยนตร์ที่บันทึกโดยใช้ จำลองฟิล์ม > A ACROS และ B MONOCHROME
 สมดุลย์สีขาว	จับคู่สมดุลย์สีขาวกับแหล่งกำเนิดแสง ไม่ว่าจะเป็นแสงอาทิตย์โดยตรงหรือแสงประดิษฐ์
 ลักษณะการให้สี	เมื่ออ้างอิงถึงโทนภาพ ให้ปรับลักษณะที่ปรากฏของโทนสว่างหรือโทนมืดโดยทำให้เข้มขึ้นหรืออ่อนลง
 สี	ปรับความหนาแน่นของสี
 ความคมชัด	เพิ่มหรือลดความคมชัดของโครงร่าง
 ลดสัญญาณรบกวน ISO สูง	ลดสัญญาณรบกวนในภาพที่ถ่ายด้วยความไวแสงสูง
 แก่ขอบภาพมืด	เลือกว่าจะลดขอบมืดเมื่อถ่ายภาพยนตร์หรือไม่
 ตั้งค่าตัวแปลงเม้าท์	ปรับการตั้งค่าสำหรับเลนส์เม้าท์ M ที่เชื่อมต่อโดยใช้อุปกรณ์เสริม FUJIFILM M MOUNT ADAPTER

ตั้งค่า AF/MF

การแสดงตั้งค่า AF/MF ให้กด **MENU/OK** ในจอแสดงผลการถ่ายภาพยนตร์ แล้วเลือกแท็บ

AF/MF (ตั้งค่า AF/MF)

การตั้งค่า	คำอธิบาย
 โฟกัสแบบพื้นที่	เลือกพื้นที่โฟกัส
 ออโต้โฟกัส	เลือกขนาดของพื้นที่โฟกัส
 แสงหา AF	เลือกว่าไฟช่วยหาออโต้โฟกัสจะสว่างเพื่อช่วยหาออโต้โฟกัสหรือไม่
 ตั้งค่าตรวจจับใบหน้า/ ตา	เลือกว่ากล้องจะให้ความสำคัญกับใบหน้าบุคคลก่อนวัตถุพื้นหลังหรือไม่เมื่อตั้งค่าโฟกัสและการรับแสง
 ระบบช่วย MF	เลือกวิธีแสดงโฟกัสในโหมดแมนวลโฟกัส
 เช็คโฟกัส	เลือกว่าจอแสดงผลจะซูมเข้าในพื้นที่โฟกัสที่เลือกโดยอัตโนมัติหรือไม่เมื่อหมุนวงแหวนปรับโฟกัสในโหมดแมนวลโฟกัส
 ตั้ง AF ทันที	เลือกวิธีที่กล้องโฟกัสเมื่อกดปุ่มฟังก์ชันที่กำหนดคุณสมบัติ เช่น ล็อก AF ไว้ในโหมดแมนวลโฟกัส
 สเกลระยะชัดลึก	เลือกระยะชัดลึก
 ตัวจำกัดช่วง AF	จำกัดช่วงของระยะโฟกัสที่ใช้ได้เพื่อเพิ่มความเร็วในการโฟกัส
 โหมดหน้าจอสัมผัส	เลือกการถ่ายภาพโดยใช้การควบคุมแบบสัมผัส
ลือคการตรวจสอบโฟกัส	เลือกว่าจะใช้การซูมโฟกัสหรือไม่เมื่อเริ่มต้นการบันทึกภาพยนตร์

ตั้งค่าออดีโอ

การแสดงตั้งค่าเสียง ให้กด **MENU/OK** ในจอแสดงผลการถ่ายภาพยนตร์ แล้วเลือกแท็บ

 (ตั้งค่าออดีโอ)

การตั้งค่า	คำอธิบาย
การปรับระดับไมค์ภายใน	ปรับระดับการบันทึกสำหรับไมโครโฟนในตัว
การปรับระดับไมค์ภายนอก	ปรับระดับการบันทึกสำหรับไมโครโฟนภายนอก
ตั้งค่าช่องต่อไมค์	ระบุประเภทของอุปกรณ์เสียงที่เชื่อมต่อกับแจ๊คไมโครโฟน
ตัวจำกัดระดับไมค์	ลดภาพผิดเพี้ยนที่เกิดจากการอินพุตเกินขีดจำกัดของวงจเสียงของไมโครโฟน
ฟิลเตอร์ลม	เลือกว่าจะเปิดการลดเสียงรบกวนจากลมระหว่างการบันทึกภาพยนตร์หรือไม่
ฟิลเตอร์โลว์คัท	เลือกว่าจะลดสัญญาณรบกวนความถี่ต่ำระหว่างการบันทึกภาพยนตร์หรือไม่
ความดังของหูฟัง	ปรับระดับเสียงของหูฟัง

ตั้งค่าใหม่ได้



การแสดงตั้งค่าใหม่ได้ ให้กด **MENU/OK** ในจอแสดงผลการถ่ายภาพยนตร์ แล้วเลือกแท็บ

 (ตั้งค่าใหม่ได้)

การตั้งค่า	คำอธิบาย
แสดงผลใหม่ได้	เลือกว่าจะแสดงใหม่ได้ระหว่างการบันทึกและการเล่นภาพยนตร์หรือไม่
ตั้งค่าเวลาเริ่ม	เลือกเวลาเริ่มต้นของใหม่ได้
ตั้งค่าการนับ	เลือกว่าจะให้เวลาเดินต่อเนื่องหรือจะเดินเฉพาะขณะที่บันทึกภาพยนตร์
ดรอปรเฟรม	เลือกว่าจะเปิดใช้การลดเฟรมหรือไม่
เอาต์พุตใหม่ได้ HDMI	เลือกว่าจะเอาต์พุตใหม่ได้ไปยังอุปกรณ์ HDMI หรือไม่

เมนูเล่น

เมนูเล่นจะแสดงขึ้นเมื่อคุณกด **MENU/OK** ในโหมดการเล่น

การตั้งค่า	คำอธิบาย
เปลี่ยนช่อง	เลือกการ์ดที่มีภาพที่จะใช้เล่นภาพ
แปลง RAW ไฟล์	คัดลอกภาพ RAW เป็นรูปแบบอื่น
ลบภาพ	ลบภาพแต่ละภาพ ภาพที่เลือกไว้หลายภาพ หรือภาพทั้งหมด
ลบพร้อมกัน(ช่องRAW/ JPEG2)	เลือกว่าการลบสำเนา RAW หรือ JPEG ของภาพที่บันทึกไปยังการ์ด หน่วยความจำพร้อมกันที่ช่องที่ 1 และ 2 โดยเลือก RAW / JPEG ให้สำหรับ  เก็บข้อมูลตั้งค่า >  การตั้งค่าช่องการ์ด จะลบสำเนาที่เหลือนด้วยหรือไม่
ตัดส่วนภาพ	สร้างสำเนาของภาพปัจจุบันโดยมีการครอบตัด
ปรับขนาด	สร้างสำเนาของภาพปัจจุบันในขนาดเล็กลง
ป้องกันการลบ	ป้องกันภาพจากการลบโดยไม่ตั้งใจ
หมุนภาพ	เลือกว่าจะหมุนภาพเพื่อแสดงในระหว่างการเล่นหรือไม่
ลบตาแดง	เลือกว่าจะลบตาแดงจากภาพบุคคลหรือไม่
ตั้งค่าเสียงที่บันทึก	เลือกว่าจะเพิ่มเสียงบันทึกลงในภาพหรือไม่
การประเมิน	ให้คะแนนภาพโดยใช้ดาว
คัดลอกภาพ	คัดลอกรูปภาพระหว่างการ์ดในช่องแรกและช่องที่สอง
คำสั่งการถ่ายโอนภาพ	เลือกรูปภาพสำหรับอัปโหลดไปยังสมาร์ทโฟนหรือแท็บเล็ต
 การสื่อสารไร้สาย	สร้างการเชื่อมต่อไร้สายกับสมาร์ทโฟน, แท็บเล็ต หรืออุปกรณ์อื่นๆ
ช่วยค้นหาสมุดภาพ	สร้างสมุดภาพจากรูปที่คุณชอบ
สั่งพิมพ์ (DPOF)	สร้าง "คำสั่งพิมพ์" แบบดิจิทัลสำหรับเครื่องพิมพ์ที่รองรับ DPOF
พิมพ์ภาพ instax	พิมพ์ภาพด้วยเครื่องพิมพ์ Fujifilm instax SHARE ซึ่งเป็นอุปกรณ์เสริม
อัตราส่วนภาพ	เลือกอัตราส่วนภาพที่แสดงบนโทรทัศน์

เมนูตั้งค่า

ตั้งค่าผู้ใช้งาน

การเข้าถึงการตั้งค่ากล้องเบื้องต้น ให้กด **MENU/OK** เลือกแท็บ  (จัดเตรียม) แล้วเลือก **ตั้งค่าผู้ใช้งาน**

การตั้งค่า	คำอธิบาย
ฟอร์แมท	ฟอร์แมทการ์ดหน่วยความจำ
วันที่/เวลา	ตั้งนาฬิกาของกล้อง
เวลาต่าง	สลับระหว่างโซนเวลาที่บ้านของคุณและโซนเวลาในตำแหน่งปัจจุบันของคุณ
 言語/LANG.	เลือกภาษา
 ตั้งค่าเมนูของฉัน	แก้ไขรายการที่อยู่ในแท็บ MY (เมนูของฉัน) ซึ่งเป็นตัวเลือกเมนูภาพถ่ายที่ใช้บ่อยแบบกำหนดเองให้เป็นส่วนตัว
 ตั้งค่าเมนูของฉัน	แก้ไขรายการที่อยู่ในแท็บ MY (เมนูของฉัน) ซึ่งเป็นเมนูตัวเลือกที่ใช้บ่อยแบบกำหนดเองให้เป็นส่วนตัว
ทำความสะอาดเซ็นเซอร์	ขจัดฝุ่นออกจากเซ็นเซอร์ภาพของกล้อง
อายุแบตเตอรี่	ตรวจสอบอายุของแบตเตอรี่
รีเซ็ต	รีเซ็ตตัวเลือกการถ่ายภาพหรือเมนูตั้งค่าเพื่อใช้เป็นค่าเริ่มต้น
บังคับ	ดูคำแนะนำอิเล็กทรอนิกส์ของหมายเลขรุ่นของผลิตภัณฑ์และใบรับรองอื่นๆ

ตั้งค่าเสียง

การเข้าถึงการตั้งค่าเสียง ให้กด **MENU/OK** เลือกแท็บ  (จัดเตรียม) แล้วเลือก ตั้งค่าเสียง

การตั้งค่า	คำอธิบาย
ระดับเสียงเตือน AF	เลือกระดับความดังของเสียงเตือนที่ตั้งขึ้นเมื่อกล่องไฟกั๊ต
ระดับเสียงเตือนหน่วยงาน	เลือกระดับความดังของเสียงเตือนที่ตั้งขึ้นเมื่อการตั้งเวลาถ่ายทำงาน
ระดับเสียง	ปรับระดับเสียงเมื่อใช้งานการควบคุมกล้อง
เสียงชัตเตอร์	ปรับระดับเสียงที่ตั้งจากชัตเตอร์อิเล็กทรอนิกส์
เลือกเสียง	เลือกเสียงที่ตั้งจากชัตเตอร์อิเล็กทรอนิกส์
ปรับเสียง	ปรับระดับเสียงสำหรับการเล่นภาพยนตร์

ตั้งค่าจอเริ่มต้น

การเข้าถึงการตั้งค่าหน้าจอ ให้กด **MENU/OK** เลือกแท็บ  (จัดเตรียม) แล้วเลือก ตั้งค่าจอเริ่มต้น

การตั้งค่า	คำอธิบาย
ความสว่าง EVF	ปรับความสว่างของจอแสดงผลในช่องมองภาพอิเล็กทรอนิกส์
สี EVF	ปรับความอิ่มตัวของสีของจอแสดงผลในช่องมองภาพอิเล็กทรอนิกส์
การปรับสี EVF	ปรับสีของจอแสดงผลในช่องมองภาพอิเล็กทรอนิกส์
ความสว่าง LCD	ปรับความสว่างจอภาพ
สี LCD	ปรับความอิ่มตัวของสีจอภาพ
การปรับสี LCD	ปรับสีของจอแสดงผลในจอภาพ LCD
แสดงภาพ	เลือกระยะเวลาที่แสดงภาพหลังจากถ่ายภาพแล้ว
แสดงภาพแบบหมุนอัตโนมัติ	เลือกว่าสัญลักษณ์ในช่องมองภาพ (EVF) และจอภาพ LCD หมุนตรงกับแนวของกล้องหรือไม่

การตั้งค่า	คำอธิบาย
ตรวจสอบ/สมมูลย์สีขา โหมดแมนนวล	เลือกว่าจะเปิดใช้ดูตัวอย่างการรับแสงและ/หรือสมมูลย์สีขาหรือไม่
ดูไลฟ์ทัวไป	เลือกว่าจะมองเห็นเอฟเฟกต์ของการตั้งค่าในจอภาพหรือไม่
ตารางกรอบ	เลือกตารางเฟรมภาพสำหรับโหมดถ่ายภาพ
หมุนภาพที่แสดง	เลือกว่าจะหมุนภาพ "สูง" (แนวตั้ง) โดยอัตโนมัติระหว่างการเล่นหรือไม่
ขยายภาพที่แสดง	เลือกอัตราซูมสำหรับการซูมการเล่น
หน่วยของระยะโฟกัส	เลือกหน่วยที่ใช้สำหรับสัญลักษณ์ระยะโฟกัส
ตั้งค่าแสดงผลแบบสองจอ	เลือกเนื้อหาของหน้าต่างทั้งสองในจอแสดงผลแบบคู่
แสดงค่าที่ตั้งไว้	เลือกรายการที่แสดงในจอแสดงผลมาตรฐาน
โหมดตัวระบุขนาด ใหญ่(EVF)	เลือกว่าจะแสดงสัญลักษณ์ขนาดใหญ่ในช่องมองภาพ (EVF) หรือไม่
โหมดตัวระบุขนาด ใหญ่(LCD)	เลือกว่าจะแสดงสัญลักษณ์ขนาดใหญ่ในจอภาพ LCD หรือไม่
ตั้งค่าการแสดงตัวระบุใหญ่	เลือกสัญลักษณ์ที่จะแสดงเมื่อเลือก เปิด ไว้สำหรับ โหมดตัวระบุขนาด ใหญ่(EVF) หรือ โหมดตัวระบุขนาดใหญ่(LCD)
ข้อมูลการปรับความต่าง แสง	ปรับการแสดงคอนทราสต์หน้าจออก
ตั้งค่ามอนิเตอร์ย่อย	เลือกสัญลักษณ์ที่แสดงในจอภาพ LCD ย่อย
สีพื้นหลังจอย่อย	เลือกสีพื้นหลังสำหรับจอภาพ LCD ย่อย
 พื้นหลังเมนู Q	เลือกพื้นหลังสำหรับเมนูด่วนสำหรับใช้เมื่อถ่ายภาพ
 พื้นหลังเมนู Q	เลือกพื้นหลังสำหรับเมนูด่วนสำหรับใช้เมื่อถ่ายภาพยนตร์

ตั้งค่าปุ่ม/ไดอัล

การเข้าถึงตัวเลือกการควบคุม ให้กด **MENU/OK** เลือกแท็บ  (จัดเตรียม) แล้วเลือก ตั้งค่าปุ่ม/ไดอัล

การตั้งค่า	คำอธิบาย
ตั้งค่าตัวปรับโฟกัส	เลือกฟังก์ชันที่ใช้งานด้วยไม้โฟกัส (ก้านโฟกัส)
 แกะไข/จัดเก็บเมนูด่วน	เลือกรายการที่แสดงในเมนูด่วนระหว่างการถ่ายภาพนิ่ง
 แกะไข/จัดเก็บเมนูด่วน	เลือกรายการที่แสดงในเมนูด่วนเมื่อถ่ายภาพยนตร์
ตั้งฟังก์ชัน(Fn)	เลือกบทบาทที่ทำงานด้วยปุ่มฟังก์ชัน
ตั้งแป้นหมุนคำสั่ง	เลือกการทำงานของแป้นหมุนเลือกคำสั่ง
ทิศทางแป้นคำสั่ง	เลือกว่าจะตั้งแป้นหมุนเลือกคำสั่งให้ย้อนกลับเพื่อใช้เมื่อปรับการตั้งค่าหรือไม่
AF ด้วยปุ่มชัตเตอร์	เลือกว่ากล้องโฟกัสหรือไม่เมื่อกดปุ่มชัตเตอร์ลงครึ่งหนึ่ง
AE ด้วยปุ่มชัตเตอร์	เลือกว่าจะล็อกการรับแสง (ล็อก AE) หรือไม่เมื่อกดปุ่มชัตเตอร์ลงครึ่งหนึ่ง
ถ่ายภาพโดยไม่มีเลนส์	เลือกว่าจะสามารถกดชัตเตอร์เมื่อไม่ได้ต่อเลนส์ได้หรือไม่
ถ่ายโดยไม่ใช้การ์ด	เลือกว่าจะปล่อยชัตเตอร์ได้หรือไม่โดยที่ไม่มีการ์ดหน่วยความจำเสียบไว้ในกล้อง
วงแหวนโฟกัส	เลือกทิศทางในการหมุนวงแหวนปรับโฟกัสเพิ่มระยะโฟกัส
การทำงานของแหวนปรับโฟกัส	เลือกวิธีที่กล้องจะปรับโฟกัสตามการขยับวงแหวนโฟกัส
AE/AF LOCK	เลือกหน้าที่ของปุ่มที่ได้กำหนดเป็นการรับแสงและ/หรือล็อกโฟกัสไว้
โหมดลือค AWB	เลือกการทำงานของปุ่มฟังก์ชันโดยกำหนดให้เป็นลือคสมดุลยสีขาวอัตโนมัติ (AWB)

การตั้งค่า	คำอธิบาย
ตั้งค่าปุ่ม Expo. Comp.	เลือกการทำงานที่กำหนดให้กับปุ่มฟังก์ชันที่โดยปกติแล้วใช้สำหรับการชดเชยการรับแสง
ตั้งค่าหน้าจอสัมผัส	เลือกว่าจะเปิดใช้การควบคุมแบบสัมผัสในจอภาพ LCD หรือไม่
ล็อค	ล็อคปุ่มควบคุมกล้องเพื่อป้องกันการทำงานโดยไม่ตั้งใจ

จัดการใช้พลังงาน

การเข้าถึงการจัดการใช้พลังงาน ให้กด **MENU/OK** เลือกแท็บ  (จัดเตรียม) แล้วเลือกจัดการใช้พลังงาน

การตั้งค่า	คำอธิบาย
ตั้งปิดเอง	เลือกว่าจะปิดกล้องโดยอัตโนมัติเมื่อไม่มีการดำเนินการใดๆ หรือไม่
โหมดสแตนด์บายถ่ายภาพ	เลือกการหน่วงเวลาที่กล้องจะเข้าสู่โหมดสแตนด์บายการถ่ายภาพ หากต้องการออกจากโหมดสแตนด์บายการถ่ายภาพ ให้กดปุ่ม MENU/OK หรือปุ่มควบคุมอื่น
ประหยัดพลังงานอัตโนมัติ	ปรับการตั้งค่าสำหรับโหมดประหยัดพลังงาน
อุณหภูมิที่ปิดเครื่องอัตโนมัติ	เลือกอุณหภูมิที่กล้องจะปิดโดยอัตโนมัติเมื่ออุณหภูมิกล้องสูงขึ้น

เก็บข้อมูลตั้งค่า

การเข้าถึงการตั้งค่าจัดการไฟล์ ให้กด **MENU/OK** เลือกแท็บ  (จัดเตรียม) แล้วเลือกเก็บข้อมูลตั้งค่า

การตั้งค่า	คำอธิบาย
ลำดับภาพ	เลือกว่าจะวีซีดีการกำหนดเลขไฟล์เมื่อใส่การ์ดหน่วยความจำใหม่หรือไม่
บันทึกภาพต้นฉบับ	เลือกว่าจะบันทึกสำเนาที่ไม่ได้ประมวลผลของภาพที่ถ่ายโดยใช้การลบตาแดงหรือไม่
แก้ไขชื่อไฟล์	เปลี่ยนค่านำหน้าชื่อไฟล์
 การตั้งค่าช่องการ์ด	เลือกการทำงานของการ์ดในช่องที่ 1 และช่องที่ 2 ระหว่างการถ่ายภาพนิ่ง
 การตั้งค่าช่องการ์ด	เลือกการทำงานของการ์ดในช่องที่ 1 และช่องที่ 2 ระหว่างการบันทึกภาพยนตร์
เลือกช่อง( ตามลำดับ)	เลือกการ์ดที่จะบันทึกไปยังช่องแรกเมื่อเลือก ตามลำดับ สำหรับ  การตั้งค่าช่องการ์ด
เลือกช่อง( ตามลำดับ)	เลือกการ์ดที่จะบันทึกไปยังช่องแรกเมื่อเลือก ตามลำดับ สำหรับ  การตั้งค่าช่องการ์ด
เลือกไฟล์เตอร์	สร้างไฟล์เตอร์และเลือกไฟล์เตอร์ที่จะใช้เพื่อจัดเก็บภาพที่ถ่ายต่อมา
ข้อมูลลิขสิทธิ์	เลือกว่าจะเพิ่มข้อมูลลิขสิทธิ์ ในรูปแบบของแท็ก Exif ไปยังภาพใหม่ที่ถ่ายหรือไม่

ตั้งค่าการเชื่อมต่อ

การเข้าถึงการตั้งค่าเชื่อมต่อ ให้กด **MENU/OK** เลือกแท็บ  (จัดเตรียม) แล้วเลือก **ตั้งค่าการเชื่อมต่อ**

การตั้งค่า	คำอธิบาย
การตั้งค่า Bluetooth	ปรับการตั้งค่า Bluetooth
ตั้งค่าเครือข่าย	ปรับการตั้งค่าสำหรับการเชื่อมต่อไปยังเครือข่ายไร้สาย
ตั้งค่าเชื่อมต่อ instax	ปรับการตั้งค่าสำหรับการเชื่อมต่อเครื่องพิมพ์ Fujifilm instax SHARE ที่เป็นอุปกรณ์เสริม
โหมดการเชื่อมต่อ	ปรับการตั้งค่าสำหรับการเชื่อมต่อไปยังอุปกรณ์ภายนอก
การตั้งค่าแหล่งจ่ายไฟ USB	เลือกว่าจะจ่ายไฟให้กับกล้องหรือไม่เมื่อเชื่อมต่อกับคอมพิวเตอร์หรืออุปกรณ์อื่นผ่านสาย USB
ตั้งค่าทั่วไป	ปรับการตั้งค่าสำหรับการเชื่อมต่อไปยังเครือข่ายไร้สาย
ข้อมูล	ดูที่อยู่ MAC, ที่อยู่ Bluetooth และที่อยู่ IP เครือข่ายไร้สายของกล้อง
รีเซ็ตการตั้งค่าไวเลส	เรียกคืนการตั้งค่าไร้สายไปเป็นค่าเริ่มต้น

การเชื่อมต่อ

6

HDMI เอาต์พุต

สามารถส่งเอาต์พุตจอแสดงผลผลการถ่ายภาพและการเล่นของกล้องไปยังอุปกรณ์ HDMI ได้

การเชื่อมต่อไปยังอุปกรณ์ HDMI

เชื่อมต่อกล้องไปยังโทรทัศน์หรืออุปกรณ์ HDMI อื่นๆ โดยใช้สาย HDMI ของบริษัทอื่น

- 1 ปิดกล้อง
- 2 เชื่อมต่อสายเคเบิลตามภาพประกอบด้านล่าง

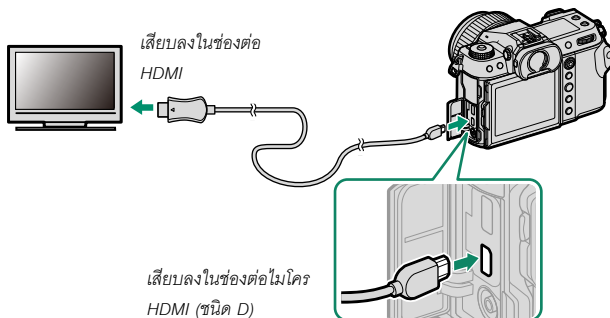

- 3 กำหนดค่าอุปกรณ์สำหรับสัญญาณขาเข้าของ HDMI ตามที่อธิบายในเอกสารที่จัดมาให้พร้อมกับอุปกรณ์
- 4 เปิดกล้อง ข้อมูลของหน้าจอกำลังจะแสดงอยู่ในอุปกรณ์ HDMI หน้าจอกำลังจะปิดในโหมดแสดงภาพ (☞ 109)



- ตรวจสอบให้แน่ใจว่าเสียบสายกับช่องต่อจนแน่นสนิทแล้ว
- ใช้สาย HDMI ที่ยาวไม่เกิน 1.5 ม.

การถ่ายรูป

แสดงไลฟ์วีวแบบ Full HD หรือฟุตเทจภาพยนตร์บนโทรทัศน์หรือบันทึกลงในเครื่องบันทึกภายนอก

การเล่น

การเริ่มต้นเล่น ให้กดปุ่ม  ของกล่อง หน้าจอของกล่องจะปิด และจะส่งเอาต์พุตภาพและภาพยนตร์ไปยังอุปกรณ์ HDMI โปรดทราบว่า การควบคุมระดับเสียงของกล่องจะไม่มีผลกับเสียงที่เล่นบนโทรทัศน์ ให้ใช้การควบคุมระดับเสียงของโทรทัศน์เพื่อปรับระดับเสียง



โทรทัศน์บางเครื่องอาจแสดงหน้าจอเป็นสีดำครู่หนึ่งเมื่อเริ่มเล่นภาพยนตร์

การเชื่อมต่อแบบไร้สาย (Bluetooth®, LAN/Wi-Fi แบบไร้สาย)

เข้าถึงเครือข่ายไร้สายแล้วเชื่อมต่อไปยังคอมพิวเตอร์ สมาร์ทโฟน หรือแท็บเล็ต สำหรับข้อมูลเพิ่มเติม โปรดเยี่ยมชม:

<http://fujifilm-dsc.com/wifi/>

สมาร์ทโฟนและแท็บเล็ต: FUJIFILM Camera Remote

เชื่อมต่อกับกล้องผ่านทาง Bluetooth หรือ LAN ไร้สาย



เพื่อสร้างการเชื่อมต่อแบบไร้สายกับกล้อง คุณต้องติดตั้งแอป FUJIFILM Camera Remote เวอร์ชันล่าสุดบนสมาร์ทโฟนหรือแท็บเล็ตของคุณก่อน

FUJIFILM Camera Remote

เมื่อสร้างการเชื่อมต่อแล้ว คุณสามารถใช้ FUJIFILM Camera Remote เพื่อ:

- ควบคุมการถ่ายภาพของกล้องจากระยะไกล
- รับภาพที่อัปโหลดมาจากกล้อง
- ค้นหภาพและดาวน์โหลดภาพที่เลือกจากกล้อง
- อัปโหลดข้อมูลตำแหน่งที่ตั้งไปยังกล้อง
- กดปุ่มชัตเตอร์ของกล้อง
- อัปเดตเฟิร์มแวร์ของกล้อง

สำหรับการดาวน์โหลดและข้อมูลอื่นๆ โปรดเยี่ยมชม:

http://app.fujifilm-dsc.com/en/camera_remote/

สมาร์ทโฟนและแท็บเล็ต: การจับคู่ Bluetooth®

ใช้  **ตั้งค่าการเชื่อมต่อ > การตั้งค่า Bluetooth > การลงทะเบียนการจับคู่** เพื่อจับคู่กล้องกับสมาร์ทโฟนหรือแท็บเล็ต การจับคู่จะทำให้สามารถดาวน์โหลดรูปภาพจากกล้องได้ด้วยวิธีง่ายๆ



- รูปภาพจะถูกดาวน์โหลดผ่านทาง การเชื่อมต่อแบบไร้สาย
- หลังจากการจับคู่เสร็จแล้ว คุณสามารถชิงใครโน้หน้าพิกาและข้อมูลตำแหน่งที่ตั้งของกล้องกับสมาร์ทโฟนหรือแท็บเล็ตได้
- คุณสามารถเลือกการเชื่อมต่อได้มากที่สุด 7 คู่ เชื่อมต่อจากสมาร์ทโฟนหรือแท็บเล็ต

สมาร์ทโฟนและแท็บเล็ต: LAN ไร้สาย

สร้างการเชื่อมต่อ LAN ไร้สายไปยังสมาร์ทโฟนหรือแท็บเล็ตโดยใช้ การสื่อสารไร้สาย ใน

 **ตั้งค่าการถ่ายภาพ**,  **ตั้งค่ามูฟวี่** หรือ  **เมนูภาพย้อนหลัง**



การถ่ายภาพโดยเชื่อมต่อกับคอมพิวเตอร์: Capture One Pro Fujifilm/
Adobe® Photoshop® Lightroom® Classic CC + FUJIFILM Tether Shooting Plug-in
PRO for GFX/FUJIFILM X Acquire

- ก่อนดำเนินการ ให้ปรับการตั้งค่าโดยใช้

 ตั้งการเชื่อมต่อ > ตั้งค่าเครือข่าย จากนั้นเลือก
ถ่ายโดยเชื่อมต่อแบบไร้สายที่กำหนด สำหรับ

 ตั้งการเชื่อมต่อ > โหมดการเชื่อมต่อ (📖 106)

- สามารถถ่ายภาพโดยเชื่อมต่อกับคอมพิวเตอร์ได้โดยใช้ซอฟต์แวร์เช่น Capture One Pro Fujifilm, Adobe® Photoshop® Lightroom® Classic CC และ FUJIFILM X Acquire หากคุณใช้ Adobe® Photoshop® Lightroom® Classic CC ให้ดาวน์โหลด FUJIFILM Tether Shooting Plug-in PRO for GFX จากเว็บไซต์ Adobe Exchange FUJIFILM Tether Shooting Plug-in PRO for GFX สามารถใช้ได้ฟรี

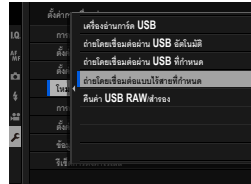

-  สำหรับข้อมูลเพิ่มเติม กรุณาเยี่ยมชมเว็บไซต์ต่อไปนี้:

<http://app.fujifilm-dsc.com/en/#tether>

- สำหรับข้อมูลของ FUJIFILM Tether Shooting Plug-in PRO for GFX และ FUJIFILM X Acquire โปรดเยี่ยมชมเว็บไซต์ต่อไปนี้:

<https://fujifilm-x.com/products/software/>



การเชื่อมต่อผ่าน USB

กล้องสามารถเชื่อมต่อกับคอมพิวเตอร์และสมาร์ทโฟนผ่าน USB ได้



ก่อนที่จะดาวน์โหลดภาพหรือถ่ายภาพจากระยะไกล ให้เชื่อมต่อกล้องเข้ากับคอมพิวเตอร์และตรวจสอบว่ากล้องทำงานตามปกติหรือไม่

1 เปิดคอมพิวเตอร์

2 ปรับการตั้งค่าตามลักษณะการใช้งานกล้อง

- “การถ่ายภาพโดยเชื่อมต่อกับคอมพิวเตอร์: Capture One Pro Fujifilm/ Adobe® Photoshop® Lightroom® Classic CC + FUJIFILM Tether Shooting Plug-in PRO for GFX/FUJIFILM X Acquire/FUJIFILM Pixel Shift Combiner” (📖 116)
- “การคัดลอกภาพจากการ์ดหน่วยความจำไปยังคอมพิวเตอร์” (📖 117)
- “การใช้กล้องของคุณเป็นเว็บแคม (FUJIFILM X Webcam)” (📖 117)
- “การแปลงไฟล์ภาพ RAW: FUJIFILM X RAW STUDIO” (📖 118)
- “การสำรองและกู้คืนการตั้งค่ากล้อง (FUJIFILM X Acquire)” (📖 118)
- “ถ่าย Pixel Shift หลายช็อต”

3 ปิดกล้อง

4 เชื่อมต่อสาย USB

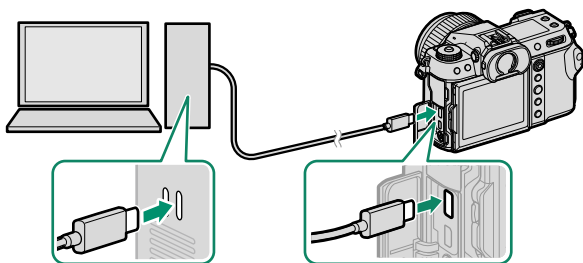

ช่องเสียบ USB (ประเภท C)



สาย USB จะต้องยาวไม่เกิน 1.5 ม. และสามารถส่งข้อมูลได้

5 เปิดกล้อง

6 เลือกแอปพลิเคชันตามงานที่ทำอยู่

- **การถ่ายภาพโดยเชื่อมต่อกับคอมพิวเตอร์:** ในระหว่างการถ่ายภาพโดยเชื่อมต่อกับคอมพิวเตอร์ คุณสามารถคัดลอกรูปภาพโดยใช้ซอฟต์แวร์การถ่ายภาพโดยเชื่อมต่อกับคอมพิวเตอร์ได้ เช่น Capture One Pro Fujifilm/Adobe® Photoshop® Lightroom® Classic CC + FUJIFILM Tether Shooting Plug-in PRO for GFX/FUJIFILM X Acquire
- **การส่งภาพ:** ใช้แอปพลิเคชันที่นำมาพร้อมกับระบบปฏิบัติการของคุณ
- **การใช้กล้องของคุณเป็นเว็บแคม:** เปิด FUJIFILM X Webcam
- **แปลงไฟล์ RAW:** ประมวลผลไฟล์ภาพ RAW โดยใช้ FUJIFILM X RAW STUDIO ความสามารถของเครื่องมือประมวลผลภาพจะใช้ในการประมวลผลภาพอย่างต่อเนื่อง
- **การบันทึกและการโหลดการตั้งค่ากล้อง:** ใช้ FUJIFILM X Acquire ในการบันทึกหรือโหลดการตั้งค่ากล้อง บันทึกการตั้งค่าที่คุณต้องการลงในไฟล์ในขั้นตอนเดียวและทำสำเนาของไฟล์นี้ไปใช้กับกล้องหลายๆ ตัวได้
- **ถ่าย Pixel Shift หลายช็อต:** การถ่ายภาพแบบ ถ่าย pixel shift หลายช็อต สามารถทำได้ผ่านการถ่ายภาพโดยเชื่อมต่อกับคอมพิวเตอร์ สำหรับวัตถุประสงคนี้ ให้ใช้ FUJIFILM Pixel Shift Combiner



- ปิดดักล็องก่อนที่จะถอดสาย USB
- เมื่อเชื่อมต่อกับสาย USB ตรวจสอบให้แน่ใจว่าเสียบสายในทิศทางที่ถูกต้องและแน่นสนิทแล้ว เชื่อมต่อกล็องกับคอมพิวเตอร์โดยตรง; ห้ามใช้ฮับ USB หรือแป้นพิมพ์
- หากเกิดไฟฟ้าดับขณะถ่ายโอนข้อมูล อาจทำให้สูญเสียข้อมูลหรือทำให้การรบกวนหน่วยความจำเสียหาย ไส้แบตเตอรี่ใหม่หรือที่ชาร์จเต็มแล้วลงไปก่อนเชื่อมต่อกล็อง
- ถ้าเสียบการรบกวนหน่วยความจำที่มีรูปภาพจำนวนมาก ระบบอาจดำเนินการล่าช้าก่อนที่ซอฟต์แวร์จะเริ่มต้นและคุณอาจไม่สามารถนำเข้าหรือบันทึกรูปภาพได้ โปรดใช้ตัวอ่านการรบกวนหน่วยความจำเพื่อถ่ายโอนภาพ
- ตรวจสอบให้แน่ใจว่าไฟสัญลักษณ์ดับลงแล้วหรือติดเป็นสีเขียวก่อนที่จะปิดล็อง
- อย่าถอดสาย USB ขณะที่อยู่ระหว่างขั้นตอนการส่งข้อมูล การไม่ปฏิบัติตามข้อควรระวังอาจทำให้สูญเสียข้อมูลหรือทำให้การรบกวนหน่วยความจำเสียหาย
- ตัดการเชื่อมต่อกล็องก่อนเสียบหรือนำการรบกวนหน่วยความจำออก
- ในบางกรณี อาจไม่สามารถเข้าถึงภาพที่บันทึกไว้ในเซิร์ฟเวอร์เครือข่ายโดยใช้ซอฟต์แวร์ในลักษณะเดียวกับที่ดำเนินการในคอมพิวเตอร์แบบสแตนด์อโลน
- อย่าหยุดการเชื่อมต่อกล็องกับระบบหรือถอดสาย USB ออกทันทีหลังจากที่ข้อความแสดงว่ามี การทำสำเนาอยู่หายไปจากหน้าจอคอมพิวเตอร์ ถ้าภาพที่ทำสำเนามีจำนวนมาก อาจจะมีมีการส่งข้อมูลอยู่หลังจากที่ข้อความหายไปจากหน้าจอแล้ว
- ผู้ใช้ยอมรับที่จะชำระค่าบริการทั้งหมดที่เรียกเก็บโดยบริษัทโทรศัพท์หรือผู้ให้บริการอินเทอร์เน็ต เมื่อใช้บริการที่ต้องมีการเชื่อมต่ออินเทอร์เน็ต

การถ่ายภาพโดยเชื่อมต่อกับคอมพิวเตอร์: Capture One Pro Fujifilm/
Adobe® Photoshop® Lightroom® Classic CC + FUJIFILM Tether Shooting Plug-in
PRO for GFX/FUJIFILM X Acquire/FUJIFILM Pixel Shift Combiner

- ก่อนดำเนินการ เลือก ถ่ายโดยเชื่อมต่อผ่าน USB อัตโนมัติ สำหรับ  ตั้งการเชื่อมต่อ > โหมดการเชื่อมต่อ ในเมนูกล้อง
- Capture One Pro Fujifilm, Adobe® Photoshop® Lightroom® Classic CC + FUJIFILM Tether Shooting Plug-in PRO for GFX, FUJIFILM X Acquire และ FUJIFILM Pixel Shift Combiner สามารถใช้เพื่อถ่ายภาพโดยเชื่อมต่อกับคอมพิวเตอร์ได้

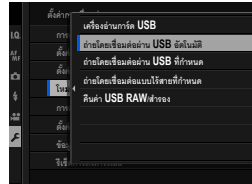

- เลือก ถ่ายโดยเชื่อมต่อผ่าน USB ที่กำหนด ในกรณีที่จะใช้กล้องเพื่อถ่ายภาพโดยเชื่อมต่อกับคอมพิวเตอร์เพียงอย่างเดียว โปรดทราบว่าถ้าถอดสาย USB ออก กล้องจะยังทำงานได้ตามปกติ ในโหมดถ่ายภาพโดยเชื่อมต่อกับคอมพิวเตอร์และภาพจะไม่ถูกบันทึกไปยังการ์ดหน่วยความจำของกล้อง
- สำหรับข้อมูลเพิ่มเติม กรุณาเยี่ยมชมเว็บไซต์ต่อไปนี้:
<http://app.fujifilm-dsc.com/en/#tether>
- สำหรับข้อมูลของ Capture One Pro Fujifilm, Adobe® Photoshop® Lightroom® Classic CC + FUJIFILM Tether Shooting Plug-in PRO for GFX, FUJIFILM X Acquire และ FUJIFILM Pixel Shift Combiner โปรดเยี่ยมชมเว็บไซต์ต่อไปนี้:
<https://fujifilm-x.com/products/software/>

การคัดลอกภาพจากการ์ดหน่วยความจำไปยังคอมพิวเตอร์

- ก่อนจะคัดลอกภาพไปยังคอมพิวเตอร์ ให้เลือก **เครื่องอ่านการ์ด USB** สำหรับ  **ตั้งการเชื่อมต่อ > โหมดการเชื่อมต่อ**
- ซอฟต์แวร์ที่ใช้คัดลอกภาพได้จะแตกต่างกันไปตามระบบปฏิบัติการของคอมพิวเตอร์ที่คุณใช้

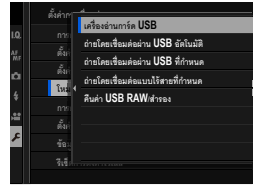

Mac OS X/macOS

สามารถคัดลอกรูปภาพไปยังคอมพิวเตอร์โดยใช้ Image Capture (จัดมาให้พร้อมกับคอมพิวเตอร์ของคุณ) หรือซอฟต์แวร์อื่น

 โปรดใช้ตัวอ่านการ์ดในการคัดลอกไฟล์ที่มีขนาดเกิน 4 GB

Windows

สามารถคัดลอกรูปภาพไปยังคอมพิวเตอร์ของคุณโดยใช้แอปพลิเคชันที่มาพร้อมกับระบบปฏิบัติการ

การใช้กล้องของคุณเป็นเว็บแคม (FUJIFILM X Webcam)

- ก่อนดำเนินการ เลือก **ถ่ายโดยเชื่อมต่อผ่าน USB อัตโนมัติ** สำหรับ  **ตั้งการเชื่อมต่อ > โหมดการเชื่อมต่อ** ในเมนูกล้อง
- เปิด FUJIFILM X Webcam

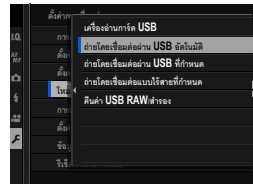

 สำหรับข้อมูลของ FUJIFILM X Webcam โปรดเยี่ยมชมเว็บไซต์ต่อไปนี้:

<https://fujifilm-x.com/products/software/x-webcam/>

การแปลงไฟล์ภาพ RAW: FUJIFILM X RAW STUDIO

- ก่อนดำเนินการ ให้เลือก **สินค้า USB RAW/สำรอง** สำหรับ **ตั้งค่าการเชื่อมต่อ > โหมดการเชื่อมต่อ** ในเมนูกล้อง
- สามารถใช้ FUJIFILM X RAW STUDIO เพื่อแปลงไฟล์ภาพ RAW เป็นภาพ JPEG หรือ TIFF

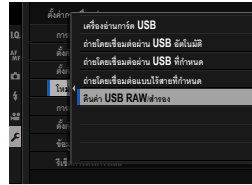

 สำหรับข้อมูลของ FUJIFILM X RAW STUDIO โปรดเยี่ยมชมเว็บไซต์ต่อไปนี้:
<https://fujifilm-x.com/products/software/x-raw-studio/>

การสำรองและกู้คืนการตั้งค่ากล้อง (FUJIFILM X Acquire)

- ก่อนดำเนินการ ให้เลือก **สินค้า USB RAW/สำรอง** สำหรับ **ตั้งค่าการเชื่อมต่อ > โหมดการเชื่อมต่อ** ในเมนูกล้อง
- FUJIFILM X Acquire สามารถใช้เพื่อสำรองและกู้คืนการตั้งค่ากล้อง

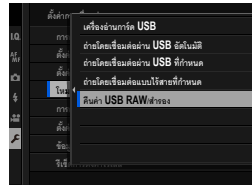

 สำหรับข้อมูลของ FUJIFILM X Acquire โปรดเยี่ยมชมเว็บไซต์ต่อไปนี้:
<https://fujifilm-x.com/products/software/x-acquire/>

การเชื่อมต่อกับสมาร์ทโฟน

ในการคัดลอกภาพไปยังสมาร์ทโฟน ให้เลือก **ปิด** สำหรับ **ตั้งค่าการเชื่อมต่อ > การตั้งค่าแหล่งจ่ายไฟ USB** แล้วเชื่อมต่อกล่องเข้ากับโทรศัพท์โดยใช้สาย USB

สำหรับลูกค้าที่ใช้อุปกรณ์แอนดรอยด์

วิธีที่คุณจะเชื่อมต่อกล่องขึ้นอยู่กับประเภทของช่องเสียบ USB ที่ติดตั้งมากับสมาร์ทโฟนของคุณ

ประเภท C

ใช้สาย USB ที่จัดมาให้

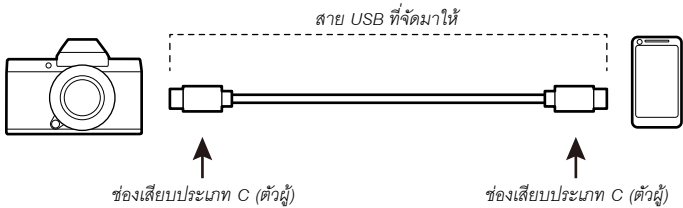

ไมโคร B

ใช้สาย USB on-the-go (OTG)

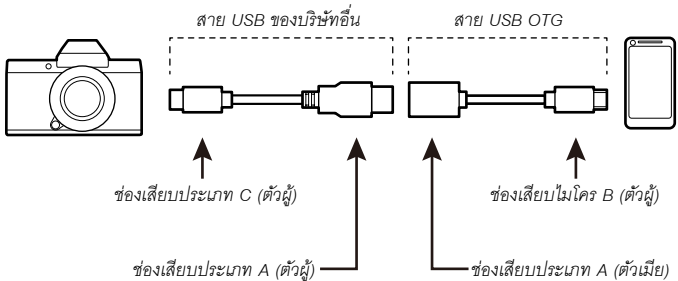

- สมาร์ทโฟนต้องรองรับ USB OTG
- ผลลัพธ์ที่ต้องการไม่สามารถทำได้ด้วยสาย USB ประเภท C เป็น ไมโคร B ใช้สาย OTG

1 ตั้งค่า  ตั้งการเชื่อมต่อ > การตั้งค่าแหล่งจ่ายไฟ USB ของกล้องเป็น ปิด

2 เชื่อมต่อกล้องกับสมาร์ทโฟนโดยใช้สาย USB



หากสมาร์ทโฟนของคุณอนุญาตสำหรับแอปพลิเคชันอื่นนอกเหนือจาก "Camera Importer" เพื่อเข้าถึงกล้อง ให้แตะ "ยกเลิก" แล้วไปยังขั้นตอนถัดไป

3 บนสมาร์ทโฟนของคุณ ให้แตะการแจ้งเตือน "เชื่อมต่อกับ USB PTP แล้ว"

4 จากแอปพลิเคชันที่แนะนำ ให้เลือก "Camera Importer"

แอปจะเริ่มต้นโดยอัตโนมัติและอนุญาตให้คุณนำเข้าภาพและภาพยนตร์ไปยังสมาร์ทโฟนของคุณ



หากข้อความ "ไม่มีอุปกรณ์ MTP เชื่อมต่ออยู่" ปรากฏขึ้นบนแอป โปรดลองอีกครั้งจากขั้นตอน 2

สำหรับลูกค้าที่ใช้อุปกรณ์ iOS

ใช้อะแดปเตอร์กล้อง เนื่องจากกล้องใช้ช่องเสียบ USB ประเภท C คุณจะต้องจัดหาสายเคเบิลที่มีช่องเสียบ USB ประเภท A เพื่อเชื่อมต่อกับอะแดปเตอร์กล้อง

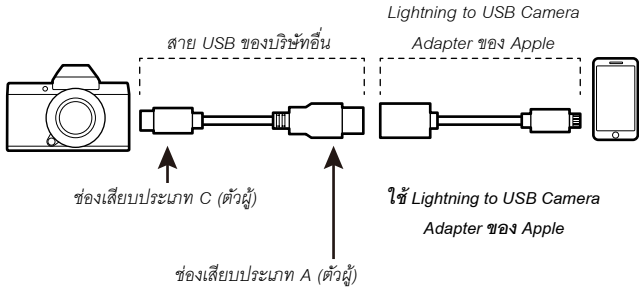

1 ตั้งค่า  ตั้งการเชื่อมต่อ > การตั้งค่าแหล่งจ่ายไฟ USB ของกล้องเป็น ปิด

2 เชื่อมต่อกับกล้องกับสมาร์ทโฟนโดยใช้สาย USB
เปิดแอปพลิเคชันรูปภาพเพื่อนำเข้าภาพและภาพยนตร์ไปที่สมาร์ทโฟนของคุณ



- ต้องใช้สาย USB ประเภท C ถึงประเภท C สำหรับการเชื่อมต่อกับอุปกรณ์ iPad Pro และ iPad Air ที่มีขั้วต่อ USB ประเภท C
- ผลิตภัณฑ์ที่ต้องการไม่สามารถทำได้ด้วยสาย USB ประเภท C เป็น Lightning ใช้อะแดปเตอร์กล้อง

เครื่องพิมพ์ instax SHARE

พิมพ์รูปภาพจากกล้องดิจิทัลของคุณไปยังเครื่องพิมพ์ instax SHARE

การสร้างการเชื่อมต่อ

เลือก  ตั้งการเชื่อมต่อ > ตั้งค่าเชื่อมต่อ instax แล้วป้อนชื่อเครื่องพิมพ์ instax SHARE (SSID) และรหัสผ่าน

ชื่อเครื่องพิมพ์ (SSID) และรหัสผ่าน

ดูชื่อเครื่องพิมพ์ (SSID) ได้ที่ใต้เครื่องพิมพ์ รหัสผ่านเริ่มต้นคือ “1111” หากคุณสามารถเลือกรหัสผ่านอื่นเพื่อพิมพ์จากสมาร์ทโฟนแล้ว ให้ป้อนรหัสนั้นแทน

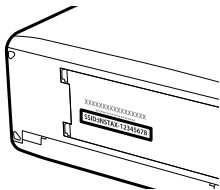

การพิมพ์รูปภาพ

- 1 เปิดเครื่องพิมพ์
- 2 เลือก  เมนูภาพย้อนหลัง > พิมพ์ภาพ instax
กล้องจะเชื่อมต่อไปยังเครื่องพิมพ์

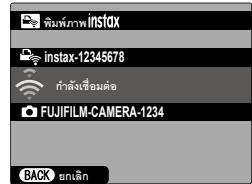

- 3 ใช้ไม้ไฟกัส (ก้านโฟกัส) ในการแสดงรูปภาพที่คุณต้องการจะพิมพ์ จากนั้นกด **MENU/OK**



-  รูปภาพที่ถ่ายด้วยกล้องอื่นจะไม่สามารถพิมพ์ได้
- พื้นที่ที่พิมพ์จะเล็กกว่าพื้นที่ที่มองเห็นในหน้าจอ LCD
- การแสดงผลอาจแตกต่างกันตามเครื่องพิมพ์ที่เชื่อมต่อไว้

- 4 รูปภาพจะถูกส่งไปยังเครื่องพิมพ์และการพิมพ์จะเริ่มขึ้น

ประกาศ

7

เพื่อความปลอดภัยของคุณ



โปรดอ่านหมายเหตุเหล่านี้ก่อนการใช้งาน

หมายเหตุเพื่อความปลอดภัย



- โปรดใช้กล้องอย่างเหมาะสม อ่านหมายเหตุเพื่อความปลอดภัยเหล่านี้ และ คู่มือพื้นฐาน ของคุณโดยละเอียดก่อนการใช้งาน
- หลังจากอ่านหมายเหตุเพื่อความปลอดภัยแล้ว โปรดเก็บไว้ในที่ปลอดภัย

เกี่ยวกับไอคอนต่างๆ







ไอคอนที่แสดงด้านล่างนี้มีการใช้ในเอกสารนี้เพื่อแสดงถึงความรุนแรงของการบาดเจ็บหรือความเสียหายที่อาจเกิดขึ้น ถ้าไม่ปฏิบัติตามข้อมูลที่ไอคอนนั้นระบุและไม่ได้ใช้ผลิตภัณฑ์อย่างถูกต้อง

 คำเตือน	ไอคอนนี้แสดงถึงการเสียชีวิตหรือการบาดเจ็บร้ายแรงถ้าไม่ปฏิบัติตามข้อมูล
 ข้อควรระวัง	ไอคอนนี้แสดงถึงการบาดเจ็บหรือเกิดความเสียหายถ้าไม่ปฏิบัติตามข้อมูล

ไอคอนที่แสดงด้านล่างนี้แสดงถึงประเภทของคำแนะนำที่จะต้องปฏิบัติตาม

 ไอคอนรูปสามเหลี่ยมหมายถึงถึงข้อมูลที่ตรงมีความระมัดระวัง ("สำคัญ")
 ไอคอนรูปวงกลมและขีดเฉียง แสดงว่าการกระทำที่ระบุนี้เป็นสิ่งที่ไม่ต้องห้าม ("ต้องห้าม")
 ไอคอนรูปวงกลมที่พร้อมเครื่องหมายอัศเจรีย์แสดงถึงการกระทำที่ต้องดำเนินการ ("จำเป็น")

คำเตือน

 ถอดปลั๊กจาก ตัวรับไฟฟ้า	ถ้าเกิดปัญหา ให้ปิดกล้อง ถอดแบตเตอรี่ ถอดสาย USB และถอดอะแดปเตอร์ไฟฟ้กระแสสลับออก การใช้กล้องต่อไปเมื่อเกิดควันไฟ มีกลิ่นผิดปกติ หรือมีเสียงว่ที่ผิดปกติ อาจทำให้เกิดเพลิงไหม้หรือไฟฟ้าลัดวงจร ติดต่อด่วนเจ้าหน้าที่ Fujifilm ของคุณ
	อย่าให้น้ำหรือสิ่งแปลกปลอมเข้าสู่ตัวกล้องหรือสายเชื่อมต่อ อย่าใช้กล้องหรือสายเชื่อมต่อหลังจากที่มีน้ำหรือน้ำเกลือ, นม, เครื่องดื่ม, น้ำยาซักผ้า หรือของเหลวอื่นๆ เข้าไปข้างใน หากของเหลวเข้าไปในกล้องหรือสายเชื่อมต่อ ให้ปิดกล้อง ถอดแบตเตอรี่ ถอดสาย USB และถอดอะแดปเตอร์ไฟฟ้กระแสสลับออก การใช้กล้องต่อไปอาจทำให้เกิดเพลิงไหม้หรือไฟฟ้าลัดวงจร ติดต่อด่วนเจ้าหน้าที่ Fujifilm ของคุณ
 ห้ามใช้น้ำ หรือมีน้ำหรือของ อาน้ำ	ห้ามใช้กล้องในห้องน้ำหรือห้องอาบน้ำ อาจทำให้เกิดเพลิงไหม้หรือไฟฟ้าลัดวงจร
 ห้ามถอด ประกอบ	ห้ามพยายามเปลี่ยนหรือถอดประกอบกล้อง (ห้ามเปิดตัวกล้องออก) หากไม่ปฏิบัติตามข้อควรระวังนี้อาจทำให้เกิดเพลิงไหม้หรือไฟฟ้าลัดวงจร
 ห้ามสัมผัสชิ้น ส่วนภายใน	ถ้าตัวเครื่องเปิดออกเนื่องจากการตกหล่นหรืออุบัติเหตุอื่น ๆ โปรดอย่าสัมผัสชิ้นส่วนภายในที่เปิดออก หากไม่ปฏิบัติตามข้อควรระวังนี้อาจทำให้เกิดไฟฟ้าลัดวงจรหรือเกิดเพลิงไหม้เนื่องจากการสัมผัสชิ้นส่วนที่เสียหาย นำแบตเตอรี่ออกทันที โดยระวังไม่ให้เกิดการบาดเจ็บหรือไฟฟ้าลัดวงจร และนำผลิตภัณฑ์ไปยังจุดที่ซื้อผลิตภัณฑ์เพื่อขอคำแนะนำ
	ห้ามเปลี่ยน ให้ความร้อนหรือบดจนหรือดึงสาย และอย่าวางของหนักที่สายที่เชื่อมต่อ การกระทำเหล่านี้ อาจทำให้สายเสียหายและทำให้เกิดเพลิงไหม้หรือไฟฟ้าลัดวงจร ถ้าสายไฟเสียหาย โปรดติดต่อด่วนเจ้าหน้าที่ Fujifilm ของคุณ อย่าใช้สายเคเบิลที่ชำรุดต้อง

 คำเตือน	
	อย่าวางกล่องบนพื้นผิวที่ไม่มีมันลื่น อาจทำให้กล่องตกลงหรือพลิกคว่ำและทำให้เกิดการบาดเจ็บได้
	อย่าพยายามย้ายรูปขณะเคลื่อนไหว ห้ามใช้กล่องขณะที่เดินหรือขณะขึ้นลิฟต์ อาจทำให้คุณหกล้มหรือประสบอุบัติเหตุบนท้องถนนได้
	ห้ามสัมผัสชิ้นส่วนที่เป็นโลหะของกล่องขณะที่มีพายุฟ้าคะนอง อาจทำให้เกิดไฟฟ้าลัดวงจรเนื่องจากกระแสไฟฟ้าเหนี่ยวนำจากประจุของฟ้าผ่า
	ห้ามใช้แบตเตอรี่อื่นนอกเหนือจากที่ระบุ ใส่แบตเตอรี่ตามที่แสดงโดยสัญลักษณ์
	ห้ามถอดประกอบ, ดัดแปลง หรือทำให้แบตเตอรี่ร้อน ห้ามทำแบตเตอรี่ตก, ชน หรือโยน หรือทำให้แบตเตอรี่ได้รับแรงกระแทก ห้ามใช้แบตเตอรี่ที่รั่ว, ผิดรูป, เปลี่ยนสี หรือมีสภาวะที่ผิดปกติอื่นๆ ใช้เฉพาะเครื่องชาร์จที่กำหนดให้ใช้กับแบตเตอรี่ที่ชาร์จซ้ำได้ และอย่าพยายามชาร์จแบตเตอรี่ลิเธียมไอออนหรือแบตเตอรี่อัลคาไลน์แบบชาร์จซ้ำไม่ได้ ห้ามช้อนแบตเตอรี่หรือเก็บแบตเตอรี่ไว้กับวัตถุที่เป็นโลหะ การไม่ปฏิบัติตามข้อควรระวังเหล่านี้จะทำให้แบตเตอรี่ร้อนจัด ลูกไหม้ แดงขาว หรือรั่ว ทำให้เกิดเพลิงไหม้ เป็นรอยไหม้ หรือความเสียหายอื่นๆ ได้
	ใช้เฉพาะแบตเตอรี่หรืออะแดปเตอร์ไฟฟ้ากระแสสลับที่ระบุให้ใช้กับกล่องนี้เท่านั้น ห้ามใช้แรงดันไฟฟ้านอกเหนือจากแรงดันไฟฟ้าเข้าที่ระบุ การใช้แหล่งจ่ายพลังงานอื่นอาจทำให้เกิดเพลิงไหม้
	ถ้าแบตเตอรี่รั่วและของเหลวจากแบตเตอรี่สัมผัสดวงตา ผิวหนังหรือเสื้อผ้า ให้ล้างบริเวณนั้นๆ ด้วยน้ำสะอาดและพบแพทย์ หรือติดต่อหมายเลขช่วยเหลือฉุกเฉินทันที
	ห้ามใช้เครื่องชาร์จอื่นนอกเหนือจากที่ระบุไว้ในที่นี้เพื่อชาร์จแบตเตอรี่ เครื่องชาร์จที่มีให้ไม่มีให้ใช้กับแบตเตอรี่ประเภทที่มากพร้อมกับกล่องนี้เท่านั้น การใช้เครื่องชาร์จเพื่อชาร์จแบตเตอรี่ทั่วไปหรือแบตเตอรี่ที่ชาร์จซ้ำได้อาจทำให้แบตเตอรี่รั่ว ร้อนจัด หรือระเบิดได้
	การใช้แฟลชใกล้กับดวงตาของคุณอาจมากเกินไปอาจทำให้สายตาดำกพรองได้ ใช้ความระมัดระวังเมื่อถ่ายรูปเด็กทารกและเด็กเล็ก
	อย่าสัมผัสกับพื้นผิวร้อนเป็นเวลานาน อย่าปล่อยให้ตัวอะไหล่ส่วนใดส่วนหนึ่งของร่างกายสัมผัสกับผลิตภัณฑ์เป็นระยะเวลาานขณะที่ผลิตภัณฑ์เปิดอยู่ การไม่ปฏิบัติตามข้อควรระวังนี้อาจมีผลทำให้เกิดการไหม้ที่อุณหภูมิต่ำ โดยเฉพาะระหว่างการใช้งานเป็นระยะเวลานาน, การใช้งานในที่อุณหภูมิแวดล้อมสูง, เมื่อเลือก สูง สำหรับ อุณหภูมิที่ปิดเครื่องอัตโนมัติ หรือกับผู้ใช้ที่มีระบบการไหลเวียนไม่ดี หรือมีความรู้สึกต่อการสัมผัสลดลง ในกรณีดังกล่าวแนะนำให้ใช้ขาดกักล่องหรือข้อควรระวังที่คล้ายคลึงกัน
	ห้ามใช้ในที่ซึ่งมีวัตถุไวไฟ ก๊าซที่ระเบิดได้ หรือฝุ่นละออง
	เมื่อพกพาแบตเตอรี่ โปรดติดตั้งไว้ในกล่องดีจิตอลหรือเก็บไว้ในกระเป๋าน้ำแข็ง เมื่อจัดเก็บแบตเตอรี่ ให้เก็บไว้ในกระเป๋าน้ำแข็ง เมื่อทิ้ง ให้ปิดตัวของแบตเตอรี่ด้วยเทปที่เป็นฉนวน การสัมผัสกับวัตถุร้อนหรือแบตเตอรี่ที่เป็นโลหะอาจทำให้แบตเตอรี่ลุกไหม้หรือระเบิดได้
	เก็บการ์ดหน่วยความจำ, ฐานเสียบแฟลช และชิ้นส่วนขนาดเล็กอื่นๆ ให้ห่างจากเด็กเล็ก เด็กอาจกลืนชิ้นส่วนขนาดเล็กได้ จึงควรเก็บให้พ้นจากมือเด็ก หากเด็กกลืนชิ้นส่วนขนาดเล็ก ให้นำเด็กไปพบแพทย์หรือโทรเรียกหน่วยฉุกเฉินทันที
	เก็บรักษาให้พ้นมือเด็ก วัสดุที่อาจทำให้เกิดอันตรายได้ ได้แก่ สายคล้อง ซึ่งอาจพันของแข็ง ทำให้รัดคอได้ และแฟลช อาจทำให้สายตาดำกพรองได้
	ให้ปฏิบัติตามคำสั่งของพนักงานสายการบินและโรงพยาบาล ผลิตภัณฑ์นี้อาจปล่อยคลื่นความถี่วิทยุที่อาจรบกวนอุปกรณ์การบินหรือการแพทย์

⚠️ ข้อควรระวัง

	ห้ามใช้กล้องในสถานที่ซึ่งมีละอองน้ำมัน ไขมัน ไอ น้ำ ความชื้น หรือฝุ่นละออง อาจทำให้เกิดเพลิงไหม้หรือไฟฟ้าลัดวงจร
	ห้ามใช้กล้องในสถานที่ซึ่งมีอุณหภูมิร้อนจัด ห้ามตั้งกล้องไว้ในสถานที่เช่น รถที่ปิดประตูหน้าต่างหรืออยู่กลางแจ้ง อาจทำให้เกิดเพลิงไหม้
	ห้ามวางของหนักทับกล้อง อาจทำให้ช่องหมักตกหล่นและทำให้เกิดการบาดเจ็บได้
	ห้ามเคลื่อนย้ายกล้องขณะที่ขั้วอะแดปเตอร์ไฟฟ้ากระแสสลับอยู่ ห้ามดึงสายไฟเพื่อถอดอะแดปเตอร์ไฟฟ้ากระแสสลับออก อาจทำให้สายไฟหรือสายเคเบิลเสียหายและเกิดเพลิงไหม้หรือไฟฟ้าลัดวงจร
	ห้ามปิดหรือถอดกล้องหรืออะแดปเตอร์ไฟฟ้ากระแสสลับด้วยผ้าหรือผ้าห่ม อาจทำให้เกิดความร้อนสะสมและทำให้เกิดเครื่องบดงหรือเกิดเพลิงไหม้ได้
	ห้ามใช้ปลั๊กที่ชำรุดหรือเสียบเข้ากับเต้ารับที่ไม่แน่นอน หากไม่ปฏิบัติตามข้อควรระวังนี้อาจทำให้เกิดเพลิงไหม้หรือไฟฟ้าลัดวงจร
	เมื่อทำความสะอาดกล้อง หรือเมื่อไม่ได้ใช้กล้องเป็นเวลานาน โปรดนำแบตเตอรี่ออกและถอดปลั๊กอะแดปเตอร์ไฟฟ้ากระแสสลับ มิฉะนั้นอาจทำให้เกิดเพลิงไหม้หรือไฟฟ้าลัดวงจร
	เมื่อการชาร์จสิ้นสุดลง ให้ถอดปลั๊กของเครื่องชาร์จออกจากเต้ารับไฟฟ้า การเสียบปลั๊กเครื่องชาร์จทิ้งไว้ในเต้ารับไฟฟ้า อาจทำให้เกิดเพลิงไหม้
	เมื่อถอดการ์ดหน่วยความจำ การ์ดอาจหลุดออกจากช่องเร็วเกินไป ใช้นิ้วมือจับและค่อยๆ นำการ์ดออก อาจเกิดการบาดเจ็บจากการตีที่หลุดออกมาได้
	ขอรับการทดสอบและทำความสะอาดภายในกล้องเป็นประจำ ฝุ่นละอองสะสมในกล้องอาจทำให้เกิดเพลิงไหม้หรือไฟฟ้าลัดวงจรได้ ติดต่อตัวแทนจำหน่าย Fujifilm เพื่อขอรับบริการทำความสะอาดภายในทุกสองปี โปรดทราบว่าการเหล่านี้จะมีค่าบริการ
	มีอันตรายจากการระเบิดถ้าเปลี่ยนไม่ถูกต้อง เปลี่ยนด้วยประเภทที่เหมือนกันหรือเทียบเท่ากันเท่านั้น

แบตเตอรี่และแหล่งจ่ายพลังงาน

หมายเหตุ: ตรวจสอบประเภทของแบตเตอรี่ที่ใช้ในกล่องและอ่านหัวข้อที่เหมาะสม

คำเตือน: ไม่ควรให้แบตเตอรี่โดนความร้อนจัด เช่น แสงอาทิตย์ ไฟ หรืออื่นๆ ที่คล้ายกัน

ข้อมูลต่อไปนี้อธิบายถึงการใช้แบตเตอรี่อย่างเหมาะสม และยืดอายุการใช้งานแบตเตอรี่ให้ยาวนาน การใช้งานไม่เหมาะสมจะทำให้แบตเตอรี่มีอายุการใช้งานลดลงหรือทำให้แบตเตอรี่รั่ว มีความร้อนสูง เกิดเพลิงไหม้ หรือระเบิด

แบตเตอรี่ Li-ion

อ่านหัวข้อนี้ถ้ากล่องของคุณใช้แบตเตอรี่ Li-ion ที่ชาร์จซ้ำได้

แบตเตอรี่ที่จำหน่ายให้ไม่มีสารชาร์จประจุไว้ โปรดชาร์จแบตเตอรี่ก่อนที่จะใช้ เก็บแบตเตอรี่ไว้ในที่เก็บเมื่อไม่ได้ใช้

■ หมายเหตุเกี่ยวกับแบตเตอรี่

แบตเตอรี่จะสูญเสียประจุไฟฟ้าไปช้าๆ เมื่อไม่ได้ใช้งาน ชาร์จแบตเตอรี่หนึ่งหรือสองครั้งก่อนการใช้งาน

คุณสามารถยืดอายุการใช้งานแบตเตอรี่ด้วยการปิดกล่องเมื่อไม่ใช้งาน

ความจุของแบตเตอรี่จะลดลงเมื่ออุณหภูมิต่ำ แบตเตอรี่ที่ใช้พลังงานใกล้หมดจะไม่สามารถใช้งานได้เมื่อมีความเย็น เก็บแบตเตอรี่สำรองที่ชาร์จเต็มไว้ในที่อบอุ่น และเปลี่ยนแบตเตอรี่เมื่อต้องการ หรือเก็บแบตเตอรี่ไว้ในกระเป๋ากว้างหรือที่อบอุ่น และใส่แบตเตอรี่เมื่อต้องการถ่ายรูปเท่านั้น ห้ามวางแบตเตอรี่ให้สัมผัสกับอุปกรณ์ให้ความร้อนมือหรืออุปกรณ์ทำความร้อนอื่นๆ โดยตรง

■ การชาร์จแบตเตอรี่

สามารถชาร์จแบตเตอรี่ได้โดยใช้กล่องและอะแดปเตอร์ไฟฟ้ากระแสสลับที่จัดมาให้หรือเครื่องชาร์จแบตเตอรี่คู่ BC-W235 ที่เป็นอุปกรณ์เสริม เวลาในการชาร์จจะเพิ่มขึ้นในอุณหภูมิห้องที่ต่ำกว่า +10 °C หรือสูงกว่า +35 °C อย่าพยายามชาร์จแบตเตอรี่ที่อุณหภูมิสูงกว่า +40 °C และแบตเตอรี่จะไม่ชาร์จในอุณหภูมิที่ต่ำกว่า +5 °C

ห้ามพยายามชาร์จแบตเตอรี่ที่ชาร์จจนเต็มแล้วซ้ำ แต่คุณไม่จำเป็นต้องใช้แบตเตอรี่จนหมดพลังงานก่อนที่จะชาร์จอีกครั้ง

หลังจากการชาร์จหรือใช้งาน แบตเตอรี่มีความร้อนสูงขึ้น ซึ่งเป็นอาการปกติ

■ อายุการใช้งานแบตเตอรี่

การที่ระยะเวลาที่แบตเตอรี่เก็บประจุไว้ได้ลดลงจนสังเกตเห็นได้นั้น แสดงให้เห็นว่าแบตเตอรี่สิ้นอายุการใช้งานและควรเปลี่ยนใหม่แล้ว

หากทั้งแบตเตอรี่ไว้เป็นเวลานานโดยไม่ได้ชาร์จ คุณอาจพบว่าคุณภาพของแบตเตอรี่ลดลงหรือชาร์จไม่ได้อีกต่อไป ชาร์จแบตเตอรี่เป็นประจำ

■ การจัดเก็บ

หากไม่ได้ใช้งานกล่องเป็นระยะเวลานาน ให้เก็บกล่องไว้ที่อุณหภูมิห้องโดยชาร์จแบตเตอรี่ไว้ที่ความจุประมาณครึ่งหนึ่งถึง 2/3

ถ้าไม่ได้ใช้กล่องเป็นเวลานาน โปรดนำแบตเตอรี่ออก แล้วเก็บไว้ในที่แห้งซึ่งมีอุณหภูมิห้องระหว่าง +15 °C ถึง +25 °C ห้ามเก็บไว้ในที่ซึ่งมีอากาศร้อนจัดหรือเย็นจัด

■ ข้อควรระวัง: การใช้แบตเตอรี่

- ห้ามชนหรือเก็บไว้กับวัตถุที่เป็นโลหะ เช่น สร้อยคอหรือเข็มกลัด
- อย่าให้ถูกเปลวไฟหรือความร้อน
- ห้ามถอดประกอบหรือดัดแปลง
- อย่าให้สัมผัสกับความดันบรรยากาศต่ำ
- ใช้กับเครื่องชาร์จที่กำหนดเท่านั้น
- กำจัดที่แบตเตอรี่ที่ใช้แล้วทันที
- ห้ามทำตกหรือทำให้ได้รับแรงกระแทกรุนแรง
- ห้ามให้ถูกน้ำ
- รักษาความสะอาดของตัว
- แบตเตอรี่และตัวกล่องอาจอุ่นขึ้นหลังจากใช้งานเป็นเวลานาน ซึ่งเป็นอาการปกติ

■ ข้อควรระวัง: การทิ้ง

ทิ้งแบตเตอรี่ที่ใช้แล้วตามระเบียบข้อบังคับของท้องถิ่น

จะต้องคำนึงถึงสิ่งแวดล้อมเมื่อจะทิ้งแบตเตอรี่ ใช้อุปกรณ์ภายใต้สภาพอากาศที่อยู่ในระดับปานกลาง

อย่าบดหรือแยกแบตเตอรี่โดยใช้เครื่องจักร

อะแดปเตอร์ไฟฟ้ากระแสสลับ

- อะแดปเตอร์ไฟฟ้ากระแสสลับใช้สำหรับภายในอาคารเท่านั้น
- โปรดตรวจสอบว่าเชื่อมต่อสายกับปลั๊กอย่างแน่นหนา
- ปิดคัทลิ่งก่อนที่จะดึงสายเชื่อมต่อกับอะแดปเตอร์ออก ถอดสายเชื่อมต่อด้วยการจับที่ปลั๊ก ไม่ใช่ที่สายเคเบิล
- ห้ามถอดประกอบ
- ห้ามมิให้ได้รับความร้อนและความชื้นสูง
- ห้ามทำให้ได้รับแรงกระแทกรุนแรง
- อะแดปเตอร์อาจมีเสียงทึบๆ หรืออาจสัมผัสแล้วร้อนระหว่างการใช้งาน ซึ่งเป็นอาการปกติ
- ถ้าอะแดปเตอร์ทำให้เกิดสัญญาณรบกวนวิทยุ ให้ปรับทิศทางหรือเปลี่ยนตำแหน่งของเสาอากาศรับสัญญาณ

การใช้กล้อง

- ห้ามเล็งกล้องไปยังแหล่งกำเนิดแสงสว่างจ้า รวมถึงแหล่งกำเนิดแสงเลเซอร์หรือแหล่งกำเนิดแสงธรรมชาติ เช่น ดวงอาทิตย์ในขณะที่ไม่มีเมฆบัง มิฉะนั้นอาจทำให้เซ็นเซอร์ภาพของกล้องเสียหายได้
- แสงอาทิตย์สว่างจ้าที่โฟกัสผ่านช่องมองภาพอาจทำให้แสงของช่องมองภาพอิเล็กทรอนิกส์ (EVF) เสียหาย ห้ามเล็งช่องมองภาพอิเล็กทรอนิกส์ไปยังดวงอาทิตย์

ถ่ายรูปภาพทดสอบ

ก่อนที่จะถ่ายรูปในโอกาสสำคัญ (เช่น งานแต่งงานหรือก่อนที่จะเดินทางโดยนำกล้องไปด้วย) ให้ทดสอบถ่ายรูปและดูผลลัพธ์เพื่อให้มั่นใจว่ากล้องทำงานตามปกติ FUJIFILM Corporation ไม่มีส่วนรับผิดชอบต่อความเสียหายหรือการสูญเสียผลถ้าที่เป็นผลจากการทำงานผิดปกติของผลิตภัณฑ์

หมายเหตุเกี่ยวกับลิขสิทธิ์

ยกเว้นกรณีที่ใช้สำหรับการใช้งานส่วนตัว ภาพที่บันทึกโดยใช้ระบบกล้องดิจิทัลของคุณนั้นไม่สามารถนำมาใช้ในลักษณะที่ละเมิดกฎหมายลิขสิทธิ์ ถ้าไม่ได้รับความยินยอมจากเจ้าของ โปรดทราบว่าไม่มีข้อจำกัดบางอย่างในการถ่ายรูปรูปแสดงสดบนเวที กิจกรรมความบันเทิงและการแสดงนิทรรศการ แม้จะเป็นการบันทึกเพื่อใช้ในการส่วนตัวก็ตาม และผู้ใช้ควรทราบว่าการโอนการถือหน่วยความจำที่มีภาพหรือข้อมูลที่ได้รับ ความคุ้มครองตามกฎหมายลิขสิทธิ์นั้นสามารถทำได้เฉพาะภายในข้อจำกัดที่กฎหมายลิขสิทธิ์กำหนดไว้เท่านั้น

การจัดการ

เพื่อให้มีการบันทึกภาพอย่างถูกต้อง โปรดอย่าให้กล้องได้รับแรงกระแทกหรือการสั่นสะเทือนขณะบันทึกภาพ

จุดผลิตภัณฑ์

ในกรณีที่จอแสดงผลเสียหาย ควรหลีกเลี่ยงการสัมผัสจุดผลิตภัณฑ์ ดำเนินการในกรณีเร่งด่วนต่อไปนี้ถ้าเกิดสถานการณ์อย่างใดอย่างหนึ่งดังนี้ขึ้น:

- **ถ้าผลิตภัณฑ์สัมผัสกับผิวหนังของคุณ** ทำความสะอาดบริเวณนั้นด้วยผ้า และจากนั้นล้างให้สะอาดด้วยสบู่และน้ำไหล
- **ถ้าผลิตภัณฑ์เข้าตา** ล้างบริเวณที่สัมผัสจุดผลิตภัณฑ์ น้ำสะอาดอย่างน้อย 15 นาที จากนั้นพบแพทย์ทันที
- **ถ้ากลิ่นผลิตภัณฑ์** ล้างปากให้สะอาดด้วยน้ำ ปริมาณมากๆ ดื่มน้ำปริมาณมากๆ และพยายามทำให้หายใจเย็น จากนั้นพบแพทย์ทันที

แม้ว่าจอภาพจะถูกผลิตขึ้นโดยใช้เทคโนโลยีที่มีความแม่นยำสูง แต่ก็อาจมีพิกเซลที่สว่างอยู่เสมอหรือดับอยู่เสมอ กรณีเช่นนี้ไม่ใช่การทำงานผิดปกติ และภาพที่บันทึกด้วยผลิตภัณฑ์จะไม่ได้รับผลกระทบ

ข้อมูลเครื่องหมายการค้า

ภาพแบง์ดิจิทัลเป็นเครื่องหมายการค้า หรือเครื่องหมายการค้าจดทะเบียนของ FUJIFILM Corporation เครื่องหมาย Digital Micro Prism เป็นเครื่องหมายการค้า หรือเครื่องหมายการค้าจดทะเบียนของ FUJIFILM Corporation ด้วยบริษัทที่ใช้ รวมในที่นี้ได้รับการพัฒนาโดย DynaComware Taiwan Inc. ส่วน Apple, iPhone, iPad, Mac, OS X, macOS และ Lightning เป็นเครื่องหมายการค้าจดทะเบียนของ Apple Inc. ในสหรัฐอเมริกาและประเทศอื่นๆ Windows เป็นเครื่องหมายการค้าจดทะเบียนของ Microsoft Corporation ในสหรัฐอเมริกาและประเทศอื่นๆ Android เป็นเครื่องหมายการค้าหรือเครื่องหมายการค้าจดทะเบียนของ Google LLC Adobe, โลโก้ Adobe, Photoshop และ Lightroom เป็นเครื่องหมายการค้าหรือเครื่องหมายการค้าจดทะเบียนของ Adobe Systems Incorporated ในสหรัฐอเมริกาและประเทศอื่นๆ Wi-Fi CERTIFIED Logo และ Wi-Fi Protected Setup[®] เป็นเครื่องหมายการค้าจดทะเบียนของ Wi-Fi Alliance คำและโลโก้ Bluetooth[®] เป็นเครื่องหมายการค้าจดทะเบียนที่ Bluetooth SIG, Inc. เป็นเจ้าของและการใช้เครื่องหมายดังกล่าวโดย Fujifilm อยู่ภายใต้การอนุญาต โลโก้ SDHC และ SDXC เป็นเครื่องหมายการค้าของ SD-3C, LLC โลโก้ HDMI เป็นเครื่องหมายการค้าหรือเครื่องหมายการค้าจดทะเบียนของ HDMI Licensing LLC ชื่อทางการค้าอื่นๆ ทั้งหมดที่กล่าวถึงในคู่มือนี้เป็นเครื่องหมายการค้าหรือเครื่องหมายการค้าจดทะเบียนของผู้ที่เป็นเจ้าของ

การรบกวนทางไฟฟ้า

กล้องนี้อาจรบกวนอุปกรณ์ของโรงพยาบาลหรืออุปกรณ์ด้านการบิน โปรดสอบถามเจ้าหน้าที่โรงพยาบาลหรือสายการบินก่อนที่จะใช้กล้องในโรงพยาบาลหรือในเครื่องบิน

ระบบโทรทัศน์

NTSC (รวมการกระบวนโทรทัศน์แห่งชาติ) เป็นการแพร่ภาพออกอากาศทางโทรทัศน์สีจำเพาะที่ปรับใช้ส่วนใหญ่ในสหรัฐฯ แคนาดา และญี่ปุ่น PAL (เส้นกวาดกลับ) เป็นระบบโทรทัศน์สีที่ปรับใช้ส่วนใหญ่ในทวีปยุโรปและจีน

Exif Print (Exif เวอร์ชัน 2.32)

Exif Print เป็นรูปแบบของไฟล์กล้องดิจิทัลที่แก้ไขใหม่ ซึ่งมีการเก็บข้อมูลในภาพถ่ายเพื่อใช้ในการผลิตสิ่งระหว่างพิมพ์

ประกาศสำคัญ: อ่านก่อนใช้ซอฟต์แวร์นี้

ห้ามมิให้มีการส่งออกทั้งทางตรงและทางอ้อม ส่วนหนึ่งส่วนใดหรือทั้งหมดของซอฟต์แวร์นี้ได้รับอนุญาตใช้งานนี้โดยไม่ได้รับอนุญาตโดยหน่วยงานผู้กำกับดูแล

เลนส์และอุปกรณ์เสริมอื่นๆ

- ใช้สกรู 4.5 มม. หรือสั้นกว่าเมื่อติดตั้งขาตั้งกล้อง
- Fujifilm จะไม่รับผิดชอบต่อปัญหาด้านประสิทธิภาพหรือความเสียหายที่เกิดจากการใช้อุปกรณ์เสริมของผู้ผลิตรายอื่น

ประกาศ

เพื่อป้องกันอันตรายจากไฟไหม้หรือไฟฟ้าช็อต ห้ามให้ผลิตภัณฑ์เบียดผ่านหรือขึ้น

โปรดอ่าน "หมายเหตุเพื่อความปลอดภัย" และตรวจสอบให้แน่ใจว่าคุณคุ้นเคยกับเนื้อหา ก่อนใช้งานกล่อง

สำหรับลูกค้าในประเทศแคนาดา

CAN ICES-3 (B)/NMB-3(B)

ข้อควรระวัง: ระบบดิจิทัลคลาส B นี้เป็นไปตาม ICES-003 ของประเทศแคนาดา

ประกาศการได้รับรังสี: อุปกรณ์นี้เป็นไปตามมาตรฐาน Industry Canada's licence-exempt RSS โดยทำงานตามเงื่อนไขสองข้อต่อไปนี้

(1) อุปกรณ์นี้จะไม่ก่อให้เกิดการรบกวน และ (2) อุปกรณ์นี้ต้องยอมรับการรบกวนใดๆ รวมถึงการรบกวนที่อาจทำให้การทำงานของอุปกรณ์ไม่เป็นไปตามที่ต้องการ

อุปกรณ์นี้และเสาอากาศต้องไม่อยู่ในตำแหน่งหรือทำงานร่วมกับเสาอากาศหรือเครื่องส่งสัญญาณอื่น ๆ ยกเว้นวิทยุในตัวที่ผ่านการทดสอบ

แล้ว คุณสมบัตินี้การเลือกสรรประเทศอาจถูกปิดใช้งานสำหรับผลิตภัณฑ์ที่จำหน่ายในประเทศสหรัฐอเมริกา/แคนาดา

ประกาศการได้รับรังสี: หลักฐานทางวิทยาศาสตร์ที่มีอยู่ไม่ได้แสดงปัญหาด้านสุขภาพที่เกี่ยวข้องกับการใช้อุปกรณ์ไร้สายกำลังต่ำ อย่างไรก็ตาม

ก็ตาม ไม่มีข้อพิสูจน์ว่า อุปกรณ์ไร้สายกำลังต่ำเหล่านี้มีความปลอดภัยทั้งหมด อุปกรณ์ไร้สายกำลังต่ำปล่อยพลังงานคลื่นความถี่วิทยุ (RF)

ระดับต่ำ ในช่วงคลื่นไมโครเวฟ ขณะที่กำลังใช้งาน ในขณะที่คลื่นความถี่วิทยุระดับสูงสามารถส่งผลกระทบต่อสุขภาพ (โดยให้ความร้อนแก่

กล้ามเนื้อ) การได้รับคลื่นความถี่วิทยุระดับต่ำไม่มีผลกระทบในการสร้างความร้อน ทำให้ไม่ทราบผลกระทบต่อสุขภาพที่ไปถึงประสงค์ มีงาน

วิจัยจำนวนมากเกี่ยวกับการได้รับคลื่นความถี่วิทยุระดับต่ำไม่พบผลกระทบทางชีวภาพอื่นๆ งานวิจัยบางชิ้นได้แสดงความเห็นว่าคุณอาจมีผลกระทบ

ทางชีวภาพบางประการ แต่ข้อค้นพบดังกล่าวไม่มีการยืนยันจากงานวิจัยอื่นๆ เพิ่มเติม GFXS05 II ผ่านการทดสอบและพบว่าเป็นไปตามข้อ

จำกัดการได้รับรังสี IC ที่กำหนดไว้สำหรับสภาพแวดล้อมที่ไม่ได้ควบคุม และเป็นไปตามมาตรฐาน RSS-102 ของกฎการได้รับคลื่นความถี่วิทยุ

(RF) IC

การกำจัดทั้งอุปกรณ์ไฟฟ้าและอิเล็กทรอนิกส์ในที่พักอาศัยส่วนบุคคล

ในสหภาพยุโรป นอร์เวย์ ไอซ์แลนด์ และลิกเตนสไตน์: สัญลักษณ์นี้บนผลิตภัณฑ์ หรือคู่มือและใบรับประกัน และภาหีอบนบรรจุภัณฑ์หมายความว่าไม่ควรกำจัดผลิตภัณฑ์นี้ร่วมกับขยะมูลฝอยภายในครัวเรือน แต่ควรนำไปยังจุดรวบรวมที่เหมาะสมสำหรับภาหีอบนกำจัดอุปกรณ์ไฟฟ้าและอิเล็กทรอนิกส์กลับมาใช้ใหม่

การตรวจสอบให้แน่ใจว่าผลิตภัณฑ์นี้ได้รับการกำจัดอย่างถูกต้องแล้ว จะช่วยป้องกันผลกระทบทางลบที่อาจเกิดขึ้นต่อสิ่งแวดล้อมและสุขภาพของมนุษย์ ที่อาจเกิดจากการจัดการขยะผลิตภัณฑ์นี้อย่างไม่เหมาะสม

สัญลักษณ์บนแบตเตอรี่รีชาร์จหรือสะสมไฟฟ้าหมายความว่าไม่ควรกำจัดแบตเตอรี่เหล่านี้ร่วมกับขยะมูลฝอยในครัวเรือน



หากอุปกรณ์ของคุณมีแบตเตอรี่รีชาร์จหรือสะสมไฟฟ้าที่ถอดออกได้ง่าย โปรดกำจัดต่างหากตามข้อบังคับในท้องถิ่นของคุณ

การนำวัสดุกลับมาใช้ใหม่จะช่วยอนุรักษ์แหล่งทรัพยากรตามธรรมชาติ สำหรับรายละเอียดข้อมูลเพิ่มเติมเกี่ยวกับการนำผลิตภัณฑ์นี้กลับมาใช้ใหม่ โปรดติดต่อสำนักงานเทศบาลในท้องถิ่นของคุณ หน่วยบริการกำจัดขยะมูลฝอยในครัวเรือน หรือร้านค้าที่คุณซื้อผลิตภัณฑ์

ในประเทศที่อยู่นอกสหภาพยุโรป นอร์เวย์ ไอซ์แลนด์ และลิกเตนสไตน์: หากคุณต้องการกำจัดผลิตภัณฑ์นี้ รวมถึงแบตเตอรี่รีชาร์จหรือสะสมไฟฟ้า โปรดติดต่อเจ้าหน้าที่ในท้องถิ่นและสอบถามวิธีการกำจัดที่เหมาะสม

ในประเทศญี่ปุ่น: สัญลักษณ์นี้บนแบตเตอรี่แสดงว่าต้องกำจัดทั้งผลิตภัณฑ์นี้แยกต่างหาก



Li-ion

การดูแลรักษากล้อง

เพื่อให้สามารถใช้ผลิตภัณฑ์ได้อย่างต่อเนื่อง โปรดปฏิบัติตามข้อควรระวังต่อไปนี้

การเก็บและการใช้งาน

ถ้าไม่มีการใช้กล้องเป็นเวลานาน โปรดนำแบตเตอรี่และการ์ดหน่วยความจำออก ห้ามเก็บหรือใช้กล้องในบริเวณที่:

- มีฝนตก, ใต้น้ำ หรือควั่น
- ความชื้นสูงหรือฝุ่นเยอะ
- ดินแสงแดดจ้าหรืออุณหภูมิสูงมาก เช่น ในยานพาหนะที่เปิดปิดชิดในวันที่แสงแดดแรง
- นหนาวเย็นมาก
- มีการสั่นสะเทือนรุนแรง
- อยู่ในบริเวณสนามแม่เหล็กที่มีกำลังแรง เช่น ใกล้เสาอากาศของระบบแพร่ภาพออกอากาศ, สายไฟ, ตัวส่งสัญญาณเดคราร์, เครื่องยัด, ตัวแปลง หรือแม่เหล็ก
- สัมผัสกับสารระเหย เช่น ยารฆ่าแมลง
- ใกล้กับผลิตภัณฑ์ที่เป็นยางหรือไวโอล

เครือข่ายไร้สายและอุปกรณ์ Bluetooth: ข้อควรระวัง

ข้อสำคัญ: โปรดอ่านประกาศต่อไปนี้ก่อนใช้งานเครื่องส่งสัญญาณไร้สายในตัวกล้อง

- ① ผลิตภัณฑ์นี้ มีฟังก์ชันการเข้ารหัสที่พัฒนาขึ้นในประเทศสหรัฐอเมริกา ซึ่งควบคุมโดยระเบียบว่าด้วยการบริหารการส่งออกของสหรัฐอเมริกา และอาจไม่สามารถส่งออกหรือส่งออกต่อไปยังประเทศที่สหรัฐอเมริกาได้มีการห้ามส่งสินค้า
- **ใช้เฉพาะเครือข่ายไร้สายหรืออุปกรณ์ Bluetooth Fujifilm** ไม่มีส่วนรับผิดชอบต่อความเสียหายที่เป็นผลจากการใช้งานโดยไม่ได้รับอนุญาต ห้ามใช้สำหรับการทำงานที่จำเป็นต้องมีความแม่นยำในระดับสูง ตัวอย่างเช่น ในอุปกรณ์ทางการแพทย์ หรือระบบอื่นๆ ที่อาจส่งผลกระทบต่อมนุษย์โดยตรงหรือทางอ้อม เมื่อใช้งานอุปกรณ์ในคอมพิวเตอร์และระบบอื่นๆ ที่จำเป็นต้องมีความแม่นยำในระดับที่สูงกว่าระบบไร้สายหรืออุปกรณ์ Bluetooth ที่นำเสนอ โปรดตรวจสอบให้แน่ใจว่าได้ปฏิบัติตามข้อควรระวังที่จำเป็นทั้งหมด เพื่อให้เกิดความปลอดภัยและป้องกันการทำงานผิดพลาด
- **ใช้เฉพาะภายในประเทศที่ซื้ออุปกรณ์เท่านั้น** อุปกรณ์นี้สอดคล้องตามระเบียบการควบคุมอุปกรณ์เครือข่ายไร้สายและ Bluetooth ในประเทศที่ซื้ออุปกรณ์ ให้ปฏิบัติตามระเบียบในท้องถิ่นทั้งหมดเมื่อใช้งานอุปกรณ์ Fujifilm ไม่มีส่วนรับผิดชอบในปัญหาที่เกิดขึ้นจากการใช้งานในขอบเขตอำนาจของกฎหมายอื่น
- **ห้ามใช้อุปกรณ์ในสถานที่ที่อาจได้รับผลกระทบจาสนามแม่เหล็ก ไฟฟ้าสถิต หรือสัญญาณรบกวนทางวิทยุ** ห้ามใช้เครื่องส่งสัญญาณใกล้กับเตาไมโครเวฟ หรือในสถานที่ที่อาจได้รับผลกระทบจากสนามแม่เหล็ก ไฟฟ้าสถิต หรือสัญญาณรบกวนทางวิทยุซึ่งอาจขัดขวางการรับสัญญาณไร้สายได้ อาจเกิดสัญญาณรบกวนร่วมกันขึ้นเมื่อใช้งานเครื่องส่งสัญญาณใกล้กับอุปกรณ์ไร้สายอื่นที่ทำงานบนย่านความถี่ 2.4 GHz
- **การรักษาความปลอดภัย:** เครือข่ายไร้สายและอุปกรณ์ Bluetooth จะส่งข้อมูลผ่านทางคลื่นวิทยุ ด้วยเหตุนี้จึงต้องให้ความใส่ใจในการรักษาความปลอดภัยมากกว่าการใช้งานเครือข่ายแบบมีสาย
 - ห้ามเชื่อมต่อกับเครือข่ายที่ไม่รู้จักหรือเครือข่ายที่คุณไม่มีสิทธิ์ในการเข้าถึง แม้ว่าเครือข่ายเหล่านั้นจะแสดงอยู่บนอุปกรณ์ของคุณก็ตาม เนื่องจาก การเข้าถึงดังกล่าวถือว่าเป็นการกระทำที่ไม่ได้รับอนุญาต โปรดเชื่อมต่อเฉพาะเครือข่ายที่คุณมีสิทธิ์ในการเข้าถึงเท่านั้น
 - โปรดระมัดระวังว่าการส่งข้อมูลแบบไร้สายอาจมีความเสี่ยงต่อการถูกสกัดกั้นจากบุคคลภายนอก
 - อุปกรณ์นี้ไม่สามารถเชื่อมต่อโดยตรงกับเครือข่ายโทรทัศน์ (รวมถึง LAN ไร้สายสาธารณะ) ที่ดำเนินการโดยผู้ให้บริการหรือบริการมือถือ, โทรศัพท์บ้าน, อินเทอร์เน็ต หรือบริการโทรทัศน์
- **การกระทำต่อใบนี้อาจถูกลงโทษตามกฎหมาย:**
 - การถอดประกอบหรือตัดแปลงอุปกรณ์นี้
 - การถอดป้ายรับรองอุปกรณ์

- **อุปกรณ์ที่ทำงานบนคลื่นความถี่เดียวกันกับอุปกรณ์เชิงพาณิชย์ ทางการศึกษา และทางการแพทย์ และเครื่องส่งสัญญาณไร้สาย** นอกจากนี้ยังทำงานบนคลื่นความถี่เดียวกันกับเครื่องส่งสัญญาณที่มีใบอนุญาตและเครื่องส่งสัญญาณความถี่ต่ำแบบไม่มีใบอนุญาตพิเศษที่ใช้ในระบบติดตาม RFID สำหรับสายงานผลิตและการใช้งานอื่นๆ ที่มีลักษณะใกล้เคียงกัน
- **เพื่อป้องกันสัญญาณรบกวนกับอุปกรณ์ข้างต้น ให้ปฏิบัติตามข้อควรระวังต่อไปนี้** ยืนยันว่าเครื่องส่งสัญญาณ RFID ไม่ได้ทำงานก่อนใช้อุปกรณ์นี้ คุณควรสังเกตว่าอุปกรณ์สร้างสัญญาณรบกวนในเครื่องส่งสัญญาณที่ได้รับอนุญาตที่ใช้สำหรับการติดตาม RFID หรือไม่ให้หยุดการใช้งานความถี่ที่ได้รับผลกระทบทันที หรือย้ายอุปกรณ์ไปยังตำแหน่งที่ตั้งอื่น หากคุณสังเกตพบว่าอุปกรณ์นี้ก่อให้เกิดสัญญาณรบกวนในระบบติดตาม RFID ความถี่ต่ำ ให้ติดต่อตัวแทนของ Fujifilm
- **ห้ามใช้อุปกรณ์นี้บนเครื่องบิน** โปรดทราบว่า Bluetooth อาจยังคงเปิดอยู่แม้ว่าจะปิดกล่องแล้วก็ตาม คุณสามารถปิดใช้งาน Bluetooth ได้โดยการเลือก **ปิด** สำหรับ **จัดการเชื่อมต่อ > การตั้งค่า Bluetooth > เปิด/ปิด Bluetooth**
- **ข้อมูลจำเพาะไร้สายมีดังนี้**

LAN ไร้สาย	
มาตรฐาน	IEEE 802.11b/g/n (โปรโตคอลไร้สายมาตรฐาน)
ความถี่การปฏิบัติการ (ความถี่กลาง)	2412 MHz–2462 MHz (11 ช่องสัญญาณ)
โปรโตคอลการเข้าถึง	โครงสร้างพื้นฐาน
Bluetooth®	
มาตรฐาน	Bluetooth รุ่น 4.2 (Bluetooth พลังงานต่ำ)
ความถี่การปฏิบัติการ (ความถี่กลาง)	2402 MHz–2480 MHz

โปรดอ่านหมายเหตุเหล่านี้ก่อนการใช้งานเลนส์

หมายเหตุเพื่อความปลอดภัย

- โปรดใช้เลนส์อย่างเหมาะสม อ่านหมายเหตุเพื่อความปลอดภัยเหล่านี้ และ คู่มือพื้นฐาน กล้องโดยละเอียดก่อนการใช้งาน
- หลังจากอ่านหมายเหตุเพื่อความปลอดภัยแล้ว โปรดเก็บไว้ในที่ปลอดภัย

เกี่ยวกับไอคอนต่างๆ

ไอคอนที่แสดงด้านล่างนี้มีการใช้ในเอกสารนี้เพื่อแสดงถึงความรุนแรงของการบาดเจ็บหรือความเสียหายที่อาจเกิดขึ้น ถ้าไม่ปฏิบัติตามข้อมุ่งที่ไอคอนนั้นระบุและไม่ได้ใช้ผลิตภัณฑ์อย่างถูกต้อง



คำเตือน

ไอคอนนี้แสดงถึงการเสียชีวิตหรือการบาดเจ็บร้ายแรงถ้าไม่ปฏิบัติตามข้อมูล



ข้อควรระวัง

ไอคอนนี้แสดงถึงการบาดเจ็บหรือเกิดความเสียหายถ้าไม่ปฏิบัติตามข้อมูล

ไอคอนที่แสดงด้านล่างนี้แสดงถึงประเภทของคำแนะนำที่จะต้องปฏิบัติตาม



ไอคอนรูปสามเหลี่ยมหมายถึงข้อมูลที่ต้องมีความระมัดระวัง ("สำคัญ")



ไอคอนรูปวงกลมและขีดเฉียง แสดงว่าการกระทำที่ระบุนั้นเป็นสิ่งที่จะต้องห้าม ("ต้องห้าม")



ไอคอนรูปวงกลมที่พร้อมเครื่องหมายขีดเฉียงีแสดงถึงการกระทำที่ต้องดำเนินการ ("จำเป็น")



คำเตือน



ห้ามจุ่มน้ำ

ห้ามจุ่มหรือนำไปสัมผัสกับน้ำ หากไม่ปฏิบัติตามข้อควรระวังนี้อาจทำให้เกิดเพลิงไหม้หรือไฟฟ้าลัดวงจร



ห้ามถอดประกอบ

ห้ามถอดประกอบ (ห้ามเปิดตัวเครื่อง) การไม่ปฏิบัติตามข้อควรระวังนี้อาจทำให้เกิดไฟไหม้ ไฟฟ้าช็อต หรือบาดเจ็บเนื่องจากการทำงานผิดพลาดของผลิตภัณฑ์



ห้ามสัมผัสชิ้นส่วนภายใน









ห้ามสัมผัสชิ้นส่วนภายใน ชิ้นส่วนที่สัมผัสอาจทำให้เกิดการบาดเจ็บหรือการตกหล่นหรืออุบัติเหตุอื่นๆ โปรดอย่าสัมผัสชิ้นส่วนภายในที่เปิดออก หากไม่ปฏิบัติตามข้อควรระวังนี้อาจทำให้เกิดไฟฟ้าลัดวงจรหรือเกิดเพลิงไหม้เนื่องจากการสัมผัสชิ้นส่วนที่เสียหาย นำแบตเตอรี่ออกทันที โดยระวังไม่ให้เกิดการบาดเจ็บหรือไฟฟ้าลัดวงจร และนำผลิตภัณฑ์ไปยังจุดที่ซื้อผลิตภัณฑ์เพื่อขอคำแนะนำ



ห้ามวางบนพื้นผิวที่ไม่มั่นคง ผลิตภัณฑ์อาจตก ทำให้เกิดการเสียหายได้



ห้ามดูควาถี่ด้วยทางเลนส์หรือช่องมองภาพของกล้อง หากไม่ปฏิบัติตามข้อควรระวังนี้อาจทำให้เกิดผลเสียกับการมองเห็นอย่างถาวร

 ข้อควรระวัง	
	ห้ามใช้หรือเก็บในบริเวณที่สัมผัสไอน้ำ หรือควัน หรือความชื้นสูง หรือฝุ่นหนา หากไม่ปฏิบัติตามข้อควรระวังนี้อาจทำให้เกิดเพลิงไหม้หรือไฟฟ้าลัดวงจร
	ห้ามทิ้งให้โดนแสงแดดโดยตรงหรือในบริเวณที่อาจมีอุณหภูมิสูงมาก เช่น ในยานพาหนะที่ปิดมิดชิดในวันที่มีแสงแดดแรง หากไม่ปฏิบัติตามข้อควรระวังนี้อาจทำให้เกิดเพลิงไหม้
	เก็บให้พ้นมือเด็ก ผลัดกันใช้นี้อาจทำให้เกิดการบาดเจ็บได้แก่เด็กเล่น
	ห้ามจับด้วยมือที่เปียก หากไม่ปฏิบัติตามข้อควรระวังนี้อาจทำให้เกิดไฟฟ้าช็อต
	ให้ดวงอาทิตย์อยู่นอกเฟรมภาพเมื่อย้ายวัตถุย้อนแสง แสงอาทิตย์ที่โฟกัสเข้าไปที่กล้องเมื่อดวงอาทิตย์อยู่ในหรือใกล้กับเฟรมสามารถทำให้เกิดไฟไหม้หรือเป็นรอยไหม้ได้
	เมื่อไม่ได้ใช้งานผลิตภัณฑ์ ให้ครอบฝาปิดเลนส์แล้วเก็บให้ห่างจากสัมผัสแสงอาทิตย์โดยตรง แสงอาทิตย์ที่โฟกัสในเลนส์สามารถทำให้เกิดไฟไหม้หรือเป็นรอยไหม้ได้
	ห้ามยกกล้องหรือเลนส์ในขณะที่ยึดกล้องไว้กับขาตั้งกล้อง ผลัดกันใช้อาจหล่นหรือชนกับวัตถุอื่น ทำให้เกิดการเสียหายได้

FUJIFILM

FUJIFILM Corporation

7-3, AKASAKA 9-CHOME, MINATO-KU, TOKYO 107-0052, JAPAN

<https://fujifilm-x.com>

