

## DIGITAL CAMERA

# GFX 100S

FF200003

الدليل الأساسي

شكرًا لك على شرائك هذا المنتج. تأكد من قراءة هذا الدليل وفهم محتوياته قبل استخدام الكاميرا. بعد الانتهاء من قراءة الدليل، احتفظ به في مكان تعرفه حتى يمكنك الرجوع إليه مستقبلاً.

تتوفر أحدث إصدارات أدلة المنتج على الموقع الإلكتروني التالي.



<http://fujifilm-dsc.com/en-int/manual/>



يمكن الوصول إلى الموقع الإلكتروني المذكور أعلاه من خلال جهاز كمبيوتر أو هاتف ذكي أو جهاز لوحي؛ إذ يوفر هذا الموقع الإلكتروني إرشادات مفصلة ومواد غير مذكورة في هذا الدليل. يحتوي أيضًا على معلومات عن رخصة البرنامج.



1 1 قبل أن تبدأ

33 2 الخطوات الأولى

49 3 التقاط الصور وعرضها

79 4 تسجيل وعرض الأفلام

85 5 لائحة القوائم

103 6 الاتصال

121 7 إشعارات

## جدول المحتويات

viii	الإكسسوارات المرفقة.....
ix	معلومات حول هذا الدليل.....
ix	الرموز والمصطلحات.....
ix	تفسير المصطلحات.....

<b>1</b>	<b>قبل أن تبدأ</b>
2	أجزاء الكاميرا.....
5	لوحة الرقم التسلسلي.....
5	غطاء فتحة بطاقة الذاكرة (قابل للفصل).....
5	ذراع التركيز (رافعة التركيز).....
6	قرص الوضع.....
7	مفتاح الوضع STILL/MOVIE.....
7	زر DRIVE.....
8	أقراص التحكم.....
9	مصباح المؤشر.....
10	شاشة LCD.....
11	غطاء العين.....
11	ضبط تركيز معين المنظر.....
12	شاشات الكاميرا.....
12	معين المنظر الإلكتروني.....
14	شاشة LCD.....
16	اختيار وضع العرض.....
17	تعديل سطوع الشاشة.....
17	تدوير الشاشة.....
18	زر DISP/BACK.....
19	العرض المزدوج.....
20	تخصيص العرض القياسي.....
22	شاشة LCD الثانوية.....
25	استخدام القوائم.....
25	القوائم.....
26	اختيار تبويب قائمة.....
27	وضع شاشة اللمس.....
27	عناصر التحكم في اللمس للتصوير.....
31	عناصر التحكم في العرض.....

## 33

## 2 الخطوات الأولى

34	تركيب شريط التعليق.....
35	تركيب عدسة.....
36	تركيب البطارية.....
38	إدخال بطاقات الذاكرة.....
39	استخدام بطاقتي ذاكرة.....
40	شحن البطارية.....
43	تشغيل وإطفاء الكاميرا.....
44	الإعداد الأساسي.....
47	اختيار لغة مختلفة.....
47	تغيير الوقت والتاريخ.....

## 49

## 3 التقاط الصور وعرضها

50	الأوضاع P و S و A و M.....
50	الوضع P: AE مبرمج.....
51	الوضع S: أولوية غالق AE.....
53	الوضع A: أولوية فتحة العدسة AE.....
55	الوضع M: تعريض ضوئي يدوي.....
58	الأوضاع الخاصة.....
60	التركيز البؤري التلقائي.....
61	وضع التركيز.....
62	خيارات التركيز التلقائي (وضع AF).....
64	اختيار نقطة التركيز.....
67	تركيز بؤري يدوي.....
68	التحقق من التركيز البؤري.....
70	حساسية.....
71	AUTO.....
72	المعايرة.....
73	تعويض التعريض الضوئي.....
74	قفل التركيز/التعريض الضوئي.....
75	عناصر تحكم أخرى.....
76	عرض الصور.....
77	حذف الصور.....

80.....	تسجيل الأفلام.....
83.....	تعديل إعدادات الفيلم.....
84.....	عرض الأفلام.....

86.....	قوائم التصوير (التصوير الفوتوغرافي الثابت).....
86.....	إعداد جودة الصورة.....
87.....	إعداد AF/MF.....
89.....	إعداد التصوير.....
90.....	إعداد الفلاش.....
91.....	قوائم التصوير (الأفلام).....
91.....	إعداد الفيلم.....
92.....	إعداد جودة الصورة.....
93.....	إعداد AF/MF.....
94.....	إعدادات الصوت.....
95.....	إعدادات كود الزمن.....
96.....	قائمة العرض.....
97.....	قوائم الإعداد.....
97.....	إعداد المستخدم.....
97.....	إعداد الصوت.....
98.....	إعداد الشاشة.....
99.....	إعداد الزر/الطلب.....
101.....	إدارة الطاقة.....
101.....	حفظ بيانات الإعداد.....
102.....	ضبط التوصيل.....

104.....	HDMI	خرج
104.....	HDMI	التوصيل إلى أجهزة
105.....		التصوير
105.....		لعرض
106.....	(Wi-Fi/Bluetooth®، الشبكة المحلية اللاسلكية)	توصيلات لاسلكية
106.....	FUJIFILM Camera Remote	الهواتف الذكية وأجهزة الكمبيوتر اللوحية:
	+ Adobe® Photoshop® Lightroom® Classic CC/Capture One Pro Fujifilm	التصوير المرتبط:
108.....	FUJIFILM X Acquire/FUJIFILM Tether Shooting Plug-in PRO for GFX	
109.....	USB	توصيل الكاميرا عبر منفذ
	Adobe® Photoshop® Lightroom® Classic CC/Capture One Pro Fujifilm	التصوير المرتبط:
	FUJIFILM /FUJIFILM X Acquire/FUJIFILM Tether Shooting Plug-in PRO for GFX +	
112.....	Pixel Shift Combiner	
113.....		نسخ الصور من بطاقة ذاكرة إلى جهاز كمبيوتر
113.....	(FUJIFILM X Webcam)	استخدام الكاميرا ككاميرا ويب (برنامج
114.....	FUJIFILM X RAW STUDIO:RAW	تحويل صور
114.....	(FUJIFILM X Acquire)	النسخ الاحتياطي لإعدادات الكاميرا واستعادتها
115.....		الاتصال بالهواتف الذكية
118.....	instax SHARE	طباعات
118.....		إنشاء اتصال
119.....		طباعة الصور

122.....		من أجل سلامتك
----------	--	---------------

## الإكسسوارات المرفقة

- العناصر التالية مرفقة مع الكاميرا:
- بطارية قابلة للشحن موديل NP-W235
- محول التيار المتردد AC-5V
- محول القابس
- كبل USB
- غطاء الجسم (يأتي مثبتًا على الكاميرا)
- حزام الكتف
- واقٍ الكابل
- غطاء قاعدة تثبيت الفلاش الخارجي (يأتي مثبتًا بقاعدة تثبيت الفلاش الخارجي)
- الدليل الأساسي (هذا الدليل)

لا تأتي البطارية مشحونة. اشحن البطارية قبل استعمالها ( 40 ).



- يختلف مهايئ القابس المُرُود باختلاف البلد أو المنطقة.
- تفضل زيارة الموقع الإلكتروني الموضح أدناه للاطلاع على معلومات حول البرامج المتاحة للكاميرا الخاصة بك.

<https://fujifilm-x.com/support/compatibility/cameras/>





## معلومات حول هذا الدليل

يحتوي هذا الدليل على تعليمات لكاميرا FUJIFILM GFX100S الرقمية الخاصة بك. تأكد من قراءة تك واستيعابك لمحتويات الدليل قبل الاستخدام.

### الرموز والمصطلحات

الرموز التالية مستخدمة في هذا الدليل:

معلومات يجب قراءتها لتفادي إلحاق التلف بالمنتج. 

معلومات إضافية قد تكون مفيدة عند استخدام المنتج. 

صفحات قد تحتوي على معلومات ذات صلة. 

يتم توضيح القوائم والنصوص الأخرى على شاشات العرض بخط سميك. الرسوم هي لأغراض توضيحية فقط؛ وقد تكون الرسومات مبسطة، بينما الصور الفوتوغرافية ليست بالضرورة مأخوذة بموديل الكاميرا المذكور في هذا الدليل.

### تفسير المصطلحات

يشار إلى بطاقات ذاكرة SD و SDHC و SDXC الاختيارية التي تستخدمها الكاميرا لحفظ الصور بمصطلح "بطاقات الذاكرة". يشار إلى معين المنظر الإلكتروني بالاختصار "EVF" وشاشة LCD بالاختصار "LCD".

---

---

---

---

---

---

---

---

---

---

---

---

---

---

---

---

---

---

---

---

---

---

---

---

1

قبل أن تبدأ

## أجزاء الكاميرا

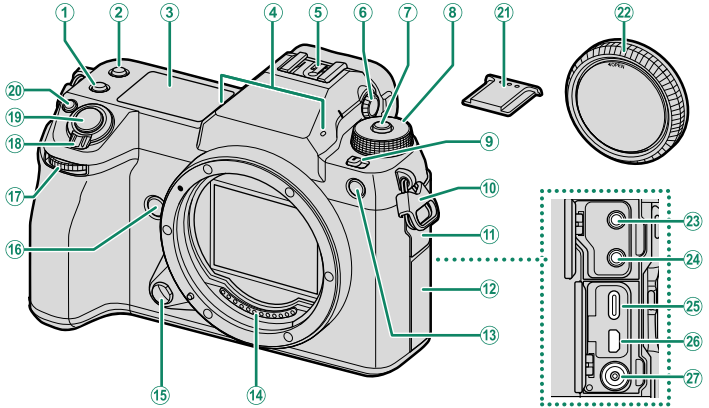

- |    |   |    |                                   |
|----|---|----|-----------------------------------|
| 14 | موصلات إشارة العدسة   | 1  | زر Fn2                            |
| 15 | زر تحرير العدسة   | 2  | زر Fn3                            |
| 35 | زر Fn4  | 3  | شاشة LCD ثانوية                   |
| 8  | قرص التحكم الأمامي  | 4  | ميكروفون                          |
| 43 | مفتاح ON/OFF (تشغيل / إيقاف تشغيل)  | 5  | قاعدة تثبيت الفلاش الخارجي        |
| 17 | زر الغالق   | 6  | أداة التحكم بتعديل الديويتر       |
| 18 | زر Fn1  | 7  | تحرير قفل القرص                   |
| 19 | زر Fn1  | 8  | قرص الوضع                         |
| 20 | زر Fn1  | 9  | مفتاح الوضع STILL/MOVIE           |
| 73 | زر  (تعويض التعريض الضوئي) | 10 | مشبك الحزام                       |
| 21 | غطاء قاعدة تثبيت الفلاش الخارجي   | 11 | غطاء الموصل 1                     |
| 35 | غطاء الجسم  | 12 | غطاء الموصل 2                     |
| 81 | مقبس الميكروفون   | 13 | الضوء المساعد للتركيز التلقائي AF |
| 23 | مقبس السماعات   |    | لمبة المؤقت الذاتي                |
| 24 | مقبس USB (من النوع C)   |    | حساب الضوء                        |
| 40 | مقبس HDMI مايكرو (النوع D)  |    |                                   |
| 25 | طرف المزمنة   |    |                                   |
| 26 |   |    |                                   |
| 27 |   |    |                                   |

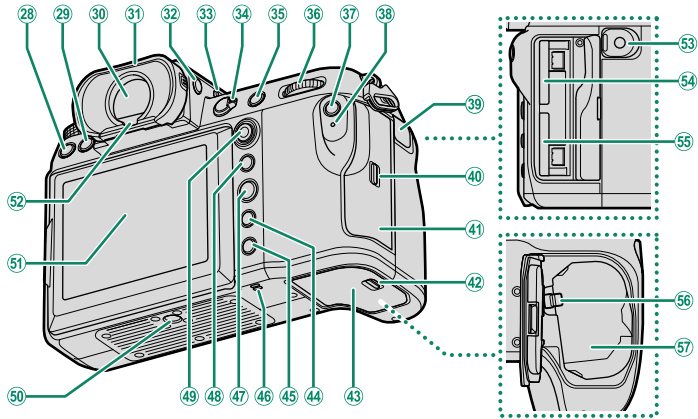

- 28 زر **DRIVE** (الدفع) ..... 7  
 29 زر **حذف** (حذف) ..... 77  
 30 معين المنظر الإلكتروني (EVF) ..... 27, 17, 16, 12  
 31 كأس العين (قابل للقفل) ..... 11  
 32 زر **VIEW MODE** (وضع العرض) ..... 16  
 33 زر الإضاءة الخلفية للشاشة الثانوية ..... 24  
 34 محدد وضع التركيز ..... 61  
 35 زر **AFON** ..... 75  
 36 قرص التحكم الخلفي ..... 8  
 37 زر **Q** (القائمة السريعة) ..... 9  
 38 مصباح المؤشر ..... حساب الضوء  
 39 غطاء موصل التحرير عن بعد ..... 57  
 40 مثبت غطاء فتحة بطاقة الذاكرة ..... 38  
 41 غطاء فتحة بطاقة الذاكرة ..... 38, 5  
 42 مثبت غطاء حجرة البطارية ..... 36  
 43 غطاء حجرة البطارية ..... 36  
 44 زر **DISP** (العرض) / زر **BACK** (الرجوع) ..... 18  
 45 زر **▶** (العرض) ..... 76  
 46 سماعة ..... 84  
 47 زر **MENU/OK** (قائمة/موافق) ..... 25  
 48 زر **AEL** (نقل التعريض الضوئي) ..... 75  
 49 ذراع التركيز (رافعة التركيز) ..... 64, 5  
 50 موضع تركيب الحامل ثلاثي القوائم ..... 50  
 51 شاشة **LCD** ..... 16, 14, 10  
 52 مستشعر العين ..... 16  
 53 موصل التحرير عن بعد ..... 57  
 54 فتحة بطاقة الذاكرة 2 ..... 38  
 55 فتحة بطاقة الذاكرة 1 ..... 38  
 56 مثبت البطارية ..... 37  
 57 حجرة البطارية ..... 36

## واقى الكابل

رُكِّب الواقى كما هو موضح لمنع قطع الاتصال عن طريق الخطأ.

① أدخل اللسان الموجود على الواقى في الفتحة المقابلة له على الكاميرا.

② اضبط وضع الواقى على الكاميرا.

③ اربط برغي القفل بإحكام.

④ وصل الكابل وقم بتمريره من خلال الحامي كما هو موضح.

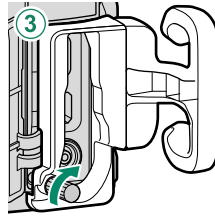
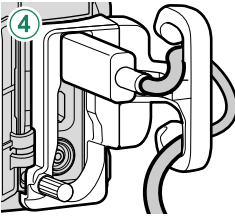
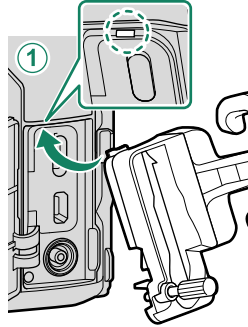
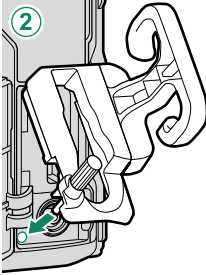

### لوحة الرقم التسلسلي

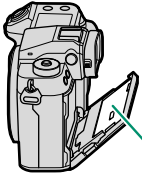

لوحة الرقم التسلسلي

لا تقم بإزالة لوحة الرقم التسلسلي، والتي تبين CMIIT ID، الرقم التسلسلي، وغيرها من المعلومات الهامة.

### غطاء فتحة بطاقة الذاكرة (قابل للفصل)

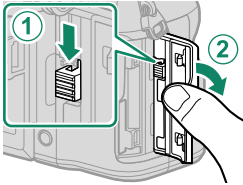

يمكن إزالة غطاء فتحة بطاقة الذاكرة عن طريق خفض المزلاج الداخلي لأسفل. أزل الغطاء من أجل سهولة الوصول في حال تركيب جهاز إضافي للكاميرا أو في الحالات الأخرى التي يكون من الصعب فيها فتح الغطاء أو إغلاقه.

### ذراع التركيز (رافعة التركيز)

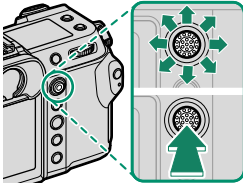

قم بامالة أو اضغط على ذراع التركيز لتحديد منطقة التركيز. يمكن استخدام ذراع التركيز أيضاً للانتقال من قائمة إلى أخرى.

لتحديد أحد أوضاع التصوير، أدر القرص حتى تتم محاذاة رمز الوضع المطلوب مع المؤشر.

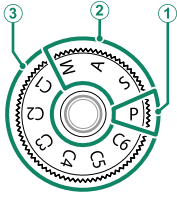

الوصف	الوضع
50 يمكن ضبط فتحة العدسة وسرعة الغالق باستخدام وظيفة تغيير البرامج.	① P (مبرمج AE)
51 حدد ذلك للتحكم الكامل في إعدادات الكاميرا، بما يشمل إعدادات فتحة العدسة (M و A) و/أو سرعة الغالق (M و S).	② S (أولوية حاجب AE) A (أولوية الفتحة AE) M (يدوي)
53 55 يتيح ذلك التقاط الصور باستخدام إعدادات مخزنة مسبقًا.	③ C6/C5/C4/C3/C2/C1 (خاصة 6/5/4/3/2/1)

لا تُدير قرص الوضع سوى بعد الضغط على زر تحرير قفل القرص من أجل تحرير القرص.





## مفتاح الوضع STILL/MOVIE

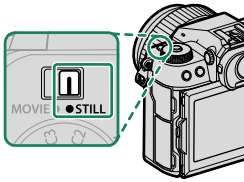

حرك مفتاح الوضع **STILL/MOVIE** إلى الوضع **STILL** لالتقاط الصور أو إلى الوضع **MOVIE** لتسجيل الأفلام.

## زر DRIVE

اضغط على زر **DRIVE** لضبط إعدادات التصوير. تختلف الخيارات المعروضة حسب موضع مفتاح الوضع **STILL/MOVIE**.

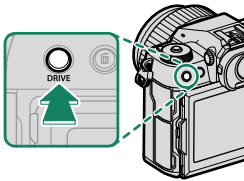

• يؤدي الضغط على هذا الزر في حال تحديد الوضع **STILL** إلى عرض خيارات وضع الالتقاط.

الوضع	
BKT توازن البياض	
التصحيح	
التعرض الضوئي المتعدد	
لقطات تحول البكسل المتعددة	





الوضع	
إطار واحد	
تصوير متتابع عالي السرعة	
تصوير متتابع منخفض السرعة	
سناد ISO	

• يؤدي الضغط على هذا الزر في حال تحديد الوضع **MOVIE** إلى عرض خيارات تسجيل الأفلام.

الخيار
معدل الإطار
معدل البت

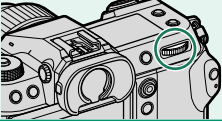
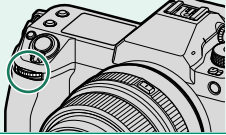
الخيار
حجم الإطار
نسبة الأبعاد

أدر أو اضغط على أقراص التحكم لـ:

قرص التحكم الخلفي	قرص التحكم الأمامي	
		
<ul style="list-style-type: none"> <li>● ظلل عناصر القائمة</li> <li>● اختر التوليفة المرغوبة بين سرعة الغالق والفتحة (تحويل البرنامج)</li> <li>● اختر سرعة الغالق<sup>4,1</sup></li> <li>● اضبط تعويض التعريض الضوئي بالضغط على زر  وتدوير القرص<sup>1</sup></li> <li>● اضبط الإعدادات في القائمة السريعة</li> <li>● اختر حجم إطار التركيز البؤري</li> <li>● اقم بالتكبير أو التصغير أثناء إعادة العرض بإطار كامل</li> <li>● قم بالتكبير أو التصغير أثناء إعادة العرض بإطارات متعددة</li> </ul>	<ul style="list-style-type: none"> <li>● حدد علامات تبويب القائمة أو تنقل عبر القوائم</li> <li>● اختر التوليفة المرغوبة بين سرعة الغالق والفتحة (تحويل البرنامج)</li> <li>● ضبط الفتحة<sup>2,1</sup></li> <li>● شاهد صورًا أخرى أثناء العرض</li> </ul>	 <p>تدوير</p>
<ul style="list-style-type: none"> <li>● قم بالتقريب على نقطة التركيز البؤري النشطة<sup>3</sup></li> <li>● اضغط مع الاستمرار لاختيار وضع التركيز اليدوي في عرض التركيز البؤري<sup>3</sup></li> <li>● قم بالتقريب على نقطة التركيز البؤري النشطة أثناء العرض</li> </ul>	<ul style="list-style-type: none"> <li>● التبديل بين فتحة العدسة وحساسية ISO<sup>2</sup></li> <li>● اضغط باستمرار لتحديد الخيار لـ  إعداد الزر/الطلب &lt; ضبط قرص التحكم في قائمة  (الإعداد)</li> </ul>	 <p>اضغط</p>

1 يمكن تغييرها باستخدام  إعداد الزر/الطلب < ضبط قرص التحكم.

2 في حالة توفر حلقة الفتحة للعدسة مع الوضع "C"، فمن الممكن استخدام أقراص الأمر، لضبط الفتحة عندما يتم تدوير حلقة الفتحة إلى C.

3 متاح فقط إذا تم تعيين تحقق من تركيز بؤري بالأحد أزوار الوظائف.

4 في حال تحديد قيمة أخرى خلاف "تلقائي" لسرعة الغالق فحسب.

 يمكن تحديد اتجاه الدوران لأقراص التحكم باستخدام  إعداد الزر/الطلب < توجيه قرص الأمر.

## مصباح المؤشر

تظهر حالة الكاميرا بمصباح المؤشر.

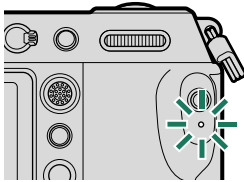

حالة الكاميرا	مصباح المؤشر
ضبط التركيز مقلل.	يتوهج بلون أخضر
التركيز أو تحذير سرعة الغالق البطيئة. يمكن التقاط الصور.	وميض أخضر
● الكاميرا قيد التشغيل: تسجيل الصور. يمكن التقاط صور إضافية.	وميض باللون الأخضر
● الكاميرا في وضع الإيقاف: جاري تحميل الصور إلى هاتف ذكي أو كمبيوتر لوحي.*	والبرتقالي
تسجيل الصور. لا يمكن التقاط صور إضافية في هذا الوقت.	تتوهج بلون برتقالي
جاري شحن الفلاش، لن يضيء الفلاش عند التقاط الصورة.	وميض بلون برتقالي
خطأ في العدسة أو الذاكرة.	وميض أحمر

\* تُعرض فقط إذا تم تحديد صور لتحميلها.



- قد تظهر كذلك تحذيرات في شاشة العرض.
- يظل مصباح المؤشر منطفئاً بينما تنظر بعينك إلى معين المنظر.
- يُمكن استخدام الخيار  إعداد الفيلم < حساب الضوء لاختيار المصباح (المؤشر أو الضوء المساعد للتركيز التلقائي) الذي يضيء أثناء تسجيل أفلام الفيديو واختيار ما إن يومض المصباح أو أن يظل مضيئاً بشكل ثابت.

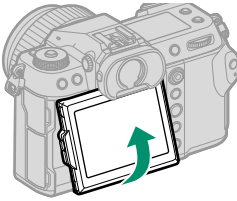

يمكن إمالة شاشة LCD من أجل عرض أسهل، ولكن يجب الحرس على عدم لمس الأسلاك أو تعريض الأصابع أو أشياء أخرى للاحتجاز وراء الشاشة. قد يتسبب لمس الأسلاك في تعطل الكاميرا.

تعمل شاشة LCD أيضًا كشاشة لمس يمكن استخدامها لأغراض:

- التصوير باللمس (28)
- اختيار منطقة التركيز (27)
- اختيار وظيفة (30)
- تحكم أمثل في الفيلم (29)
- العرض (31)

#### الاتجاه "الطولي" (رأسي)

يمكن أيضًا إمالة الشاشة لالتقاط صور من زوايا مرتفعة أو منخفضة عند تدوير الكاميرا لالتقاط صور باتجاه "طولي" (رأسي).

- اضغط على تحرير قفل الإمالة وقم بإمالة الشاشة كما هو موضح بالشكل 1.
- لالتقاط صور بزوايا مرتفعة، أمسك الكاميرا في الاتجاه الموضح بالشكل 2.

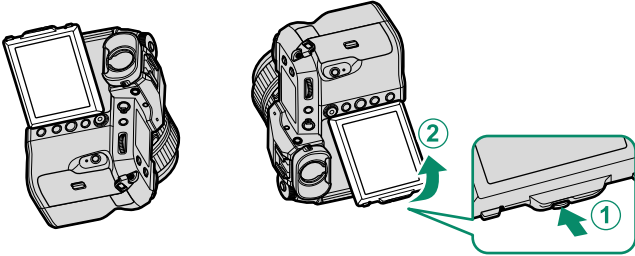

شكل 2

شكل 1

## غطاء العين

لإزالة غطاء العين، اضغط مع الاستمرار على الأزرار الموجودة في أي الجانبين وحرك غطاء العين لأعلى.

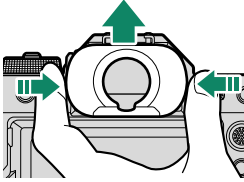

1

## ضبط تركيز معين المنظر

إذا كانت المؤشرات التي تظهر على معين المنظر ضبابية، قُرب عينك من معين المنظر ودوّر عنصر التحكم بتعديل الديوبتر حتى تدخل الشاشة في وضع تركيز حاد.

لتركيز معين المنظر:

- ① ارفع أداة التحكم بتعديل الديوبتر.
- ② دوّر أداة التحكم لضبط التركيز البؤري لمعين المنظر.
- ③ أعد أداة التحكم إلى موضعها الأصلي وثبتها بمكانها.

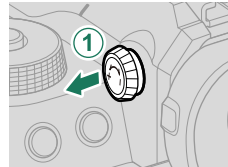
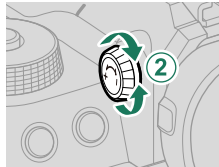
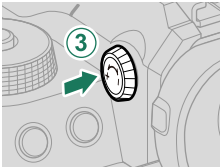

⚠ ارفع أداة التحكم قبل الاستخدام. عدم اتباع هذا التدبير الوقائي قد يتسبب في عطل المنتج.

## شاشات الكاميرا

يبين هذا القسم المؤشرات التي يمكن أن تظهر أثناء التصوير.

لأغراض توضيحية، يتم عرض الشاشات مع إظهار كافة المؤشرات مضاءة عليها.



### معين المنظر الإلكتروني

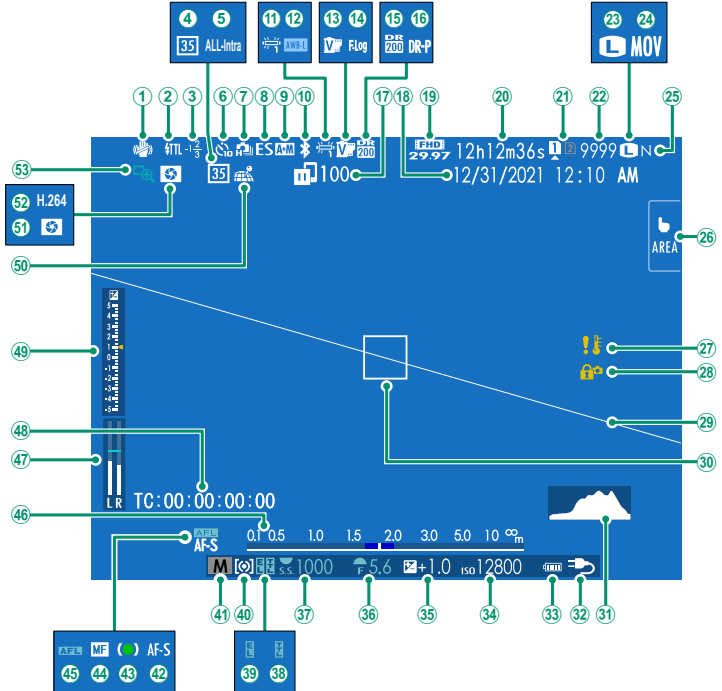

100.....	28	قفل التحكم <sup>4</sup>	90.....	1	وضع مثبت الصورة <sup>2</sup>
21.....	29	أفق افتراضي	90.....	2	وضع الفلاش (TTL)
74, 64.....	30	إطار التركيز	90.....	3	تعويض الفلاش
21.....	31	الرسم البياني النسيجي	90.....	4	وضع التنسيق 35مم
42.....	32	تزويد الطاقة	91.....	5	ضغط أفلام الفيديو
70.....	33	مستوى البطارية	89.....	6	مؤشر المؤقت الذاتي
73.....	34	الحساسية	89.....	7	الوضع المستمر
55, 53.....	35	تعويض التعريض الضوئي	88.....	8	نوع الغالق
55, 51.....	36	الفتحة	102.....	9	مؤشر AF+MF <sup>2</sup>
90.....	37	سرعة الغالق	100.....	10	تشغيل/إيقاف Bluetooth
100, 75.....	38	قفل TTL	86.....	11	توازن البياض
72.....	39	قفل التعريض التلقائي	100.....	12	قفل توازن البياض التلقائي
50.....	40	المعايرة	86.....	13	محاكاة الفيلم
61.....	41	وضع التصوير	91.....	14	تسجيل F-Log/HLG/RAW
67, 61.....	42	مؤشر التركيز <sup>2</sup>	86.....	15	نطاق ديناميكي
100, 75.....	43	مؤشر التركيز البؤري <sup>2</sup>	86.....	16	D أولوية النطاق
68.....	44	مؤشر التركيز اليدوي <sup>2</sup>	106, 102.....	17	حالة إرسال الصورة
94.....	45	قفل التركيز التلقائي	97, 47, 44.....	18	التاريخ والوقت
95.....	46	مؤشر المسافة <sup>2</sup>	91, 80.....	19	وضع الفيلم <sup>3</sup>
73, 55.....	47	مستوى التسجيل <sup>3,2</sup>	81.....	20	وقت التسجيل المتاح/وقت التسجيل المنقضي <sup>3</sup>
106, 102.....	48	العلامة الزمنية	101, 39.....	21	خيارات فتحة البطاقة
68.....	49	مؤشر التعريض الضوئي	86.....	22	عدد الإطارات المتاحة <sup>1</sup>
91.....	50	حالة تنزيل بيانات الموقع	91.....	23	حجم الصورة
88, 69.....	51	معاينة عمق النطاق	86.....	24	تنسيق الملف
	52	H.265(HEVC)/H.264	86.....	25	جودة الصورة
	53	التحقق من التركيز	88, 27.....	26	وضع شاشة المس
				27	تحذير الحرارة

1 يظهر "9999" إذا كان هناك مساحة لأكثر من 9999 إطار.

2 لا يُعرض إذا تم تحديد **ON** لـ **إعداد الشاشة** < وضع المؤشرات الكبيرة (EVF).

3 يتم العرض في أثناء تسجيل الفيلم فقط.

4 يتم عرضها عند قفل عناصر التحكم بالضغط مع الاستمرار على الزر **MENU/OK**. يمكن إنهاء قفل التحكم بواسطة الضغط مع

الاستمرار على الزر **MENU/OK** مرة أخرى.

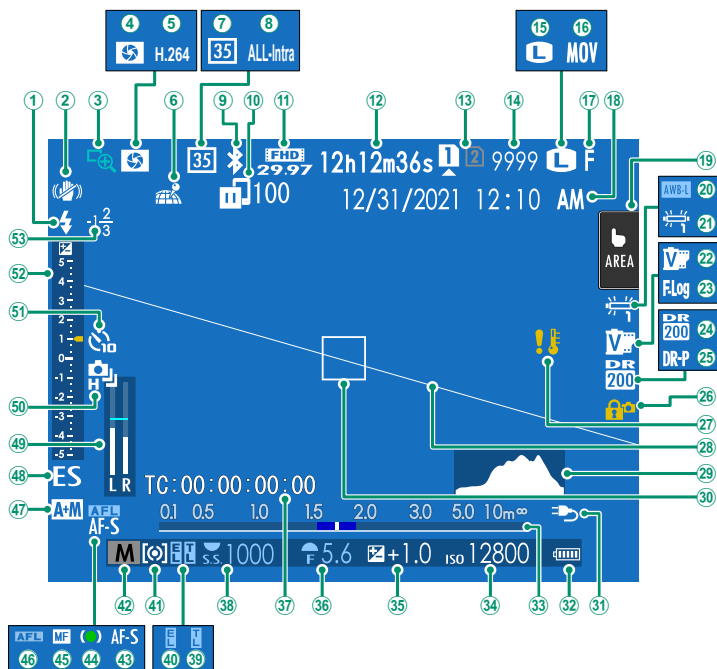



21.....	28	وضع الفلاش (TTL)	1
21.....	29	وضع مثبت الصورة <sup>2</sup>	2
74, 64.....	30	التحقق من التركيز	3
42.....	31	معاينة عمق النطاق	4
.....	32	H.265(HEVC)/H.264.....	5
68.....	33	حالة تنزيل بيانات الموقع	6
70.....	34	وضع التنسيق 35مم	7
73.....	35	ضغط أفلام الفيديو	8
55, 53.....	36	تشغيل إيقاف Bluetooth	9
95.....	37	حالة إرسال الصورة	10
55, 51.....	38	وضع الفيلم <sup>3</sup>	11
90.....	39	وقت التسجيل المتاح/وقت التسجيل المنقضي <sup>3</sup>	12
100, 75.....	40	خيارات فتحة البطاقة	13
72.....	41	عدد الإطارات المتاحة <sup>1</sup>	14
50.....	42	حجم الصورة	15
61.....	43	تنسيق الملف	16
.....	44	جودة الصورة	17
67, 61.....	45	التاريخ والوقت	18
100, 75.....	46	وضع شاشة اللمس <sup>4</sup>	19
88.....	47	قفل توازن البياض التلقائي	20
89.....	48	توازن البياض	21
94.....	49	محاكاة الفيلم	22
.....	50	تسجيل F-Log/HLG/RAW	23
89.....	51	نطاق ديناميكي	24
73, 55.....	52	D أولوية النطاق	25
.....	53	قفل التحكم <sup>5</sup>	26
.....	.....	تحذير الحرارة	27

1 يظهر "9999" إذا كان هناك مساحة لأكثر من 9999 إطار.

2 لا يُعرض إذا تم تحديد ON لعداد الشاشة < وضع المؤشرات الكبيرة (LCD).

3 يتم العرض في أثناء تسجيل الفيلم فقط.

4 يمكن أيضًا الوصول إلى وظائف الكاميرا من خلال عناصر التحكم باللمس.





5 يتم عرضها عند قفل عناصر التحكم بالضغط مع الاستمرار على الزر MENU/OK. يمكن إنهاء قفل التحكم بواسطة الضغط مع

الاستمرار على الزر MENU/OK مرة أخرى.

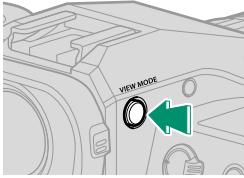
## اختيار وضع العرض

اضغط على زر **VIEW MODE** (وضع العرض) للتبديل بين أوضاع العرض التالية.



الوصف	الخيار
يؤدي وضع عينك في معين المنظر إلى تشغيل معين المنظر وإطفاء شاشة LCD؛ ويؤدي إبعاد عينك إلى إطفاء معين المنظر وتشغيل شاشة LCD.	<b>مستشعر العين</b> 
تشغيل معين المنظر، إطفاء شاشة LCD.	<b>EVF فقط</b> 
يتم تشغيل شاشة LCD، إيقاف تشغيل معين المنظر.	<b>LCD فقط</b>
يؤدي وضع عينك على معين المنظر إلى تشغيل معين المنظر؛ وإبعادها يؤدي إلى إطفاء معين المنظر. تظل شاشة LCD منطفئة.	<b>EVF فقط + مستشعر العين</b> 
يؤدي وضع عينك بمحاذاة معين المنظر أثناء التصوير إلى تشغيله وفي المقابل تُستخدم شاشة LCD لعرض الصور بمجرد إبعاد عينك من معين المنظر أثناء التصوير.	<b>مستشعر العين + عرض صورة LCD</b> 

### مستشعر العين

- قد يستجيب مستشعر العين لأهداف غير عينك أو لضوء ساطع بشكل مباشر على المستشعر.
- يتم تعطيل مستشعر العين بينما يتم ميل شاشة LCD.

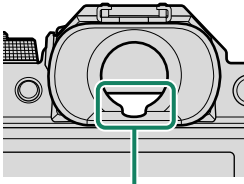

مستشعر العين

## تعديل سطوع الشاشة

يمكن ضبط سطوع وتشبع ألوان منظار الرؤية وشاشة LCD باستخدام العناصر الموجودة في قائمة إعداد الشاشة. اختر سطوع EVF أو لون EVF لضبط سطوع أو تشبع ألوان منظار الرؤية، أو اختر سطوع LCD أو لون LCD لضبط سطوع أو تشبع ألوان شاشة LCD.

## تدوير الشاشة

عند تحديد ON لـ  إعداد الشاشة > تدوير تلقائي للشاشات، تدور المؤشرات التي في معين المنظر وشاشة LCD تلقائيًا لتطابق اتجاه الكاميرا.

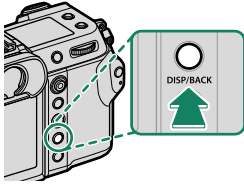

يتحكم زر **DISP/BACK** في عرض المؤشرات الموجودة على معين المنظر وشاشة LCD.

يجب أن يتم تحديد مؤشرات EVF و LCD بشكل منفصل. لاختيار شاشة EVF، ضع عينك على معين المنظر أثناء استخدام زر **DISP/BACK**.

## معين المنظر

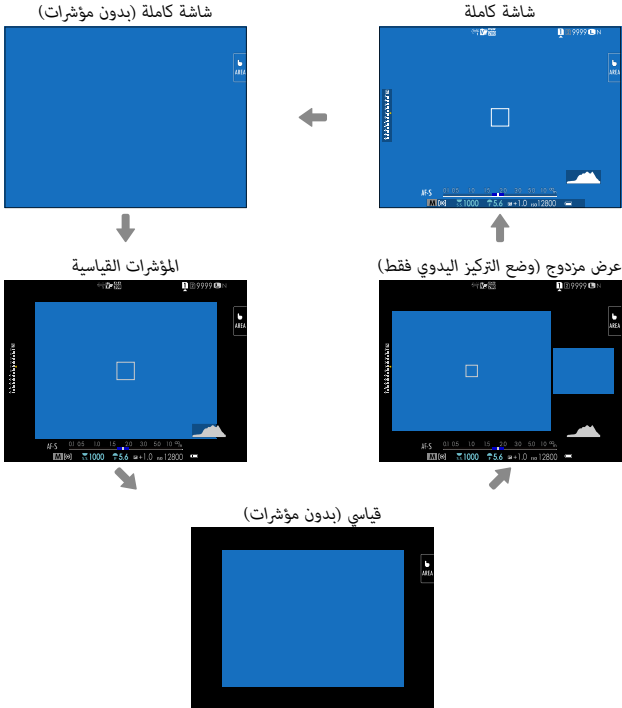

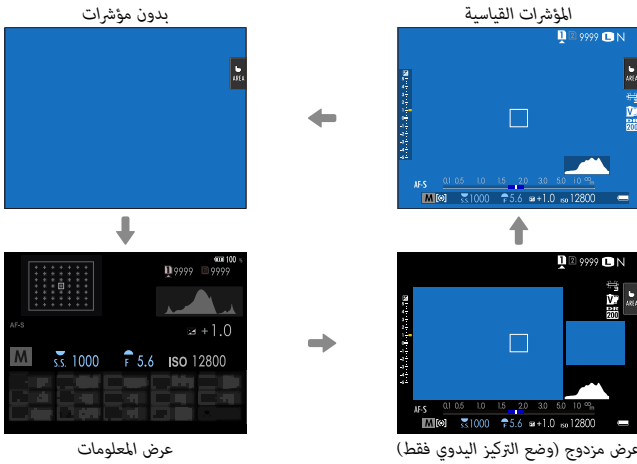

## العرض المزدوج

يتكون العرض المزدوج من نافذة كبيرة بإطار كامل وتقريب أقل لمنطقة التركيز البؤري.

لاختيار العناصر التي يتم عرضها في شاشة المؤشر القياسية:

- 1 عرض المؤشرات القياسية.  
استخدم زر **DISP/BACK** لعرض المؤشرات القياسية.
- 2 اختر تهيئة العرض حسب طلب.  
حدد  إعداد الشاشة < تهيئة العرض حسب طلب في قائمة الإعداد.
- 3 اختر العناصر.  
ظلل العناصر واضغط على **MENU/OK** للتحديد أو إلغاء التحديد.

الإعداد الافتراضي		العنصر	الإعداد الافتراضي		العنصر
MOVIE	STILL		MOVIE	STILL	
—	<input checked="" type="checkbox"/>	وضع متواصل	<input type="checkbox"/>	<input type="checkbox"/>	خطوط إرشادية للتأطير
<input checked="" type="checkbox"/>	<input checked="" type="checkbox"/>	وضع تثبيت الصورة المزدوج	<input type="checkbox"/>	<input type="checkbox"/>	مستوى إلكتروني
<input checked="" type="checkbox"/>	<input checked="" type="checkbox"/>	وضع شاشة اللمس	<input checked="" type="checkbox"/>	<input checked="" type="checkbox"/>	إطار التركيز
<input checked="" type="checkbox"/>	<input checked="" type="checkbox"/>	توازن البياض	<input type="checkbox"/>	<input type="checkbox"/>	مؤشر مسافة AF
<input checked="" type="checkbox"/>	<input checked="" type="checkbox"/>	محاكاة فيلم	<input checked="" type="checkbox"/>	<input checked="" type="checkbox"/>	مؤشر مسافة MF
<input checked="" type="checkbox"/>	<input checked="" type="checkbox"/>	نطاق ديناميكي	<input type="checkbox"/>	<input type="checkbox"/>	رسم بياني نسجي
<input checked="" type="checkbox"/>	<input checked="" type="checkbox"/>	وضع التعزيز	<input type="checkbox"/>	<input type="checkbox"/>	تنبيه تظليل منظر مباشر
—	<input checked="" type="checkbox"/>	المتبقي من الاطارات	<input checked="" type="checkbox"/>	<input checked="" type="checkbox"/>	تصوير مختار
—	<input checked="" type="checkbox"/>	جودة/حجم الصورة	<input checked="" type="checkbox"/>	<input checked="" type="checkbox"/>	فتحة/سرعة/S-وضع حساسية ISO
<input checked="" type="checkbox"/>	—	وضع فيلم ومدة التسجيل	<input checked="" type="checkbox"/>	<input checked="" type="checkbox"/>	حول الخلفية
—	<input checked="" type="checkbox"/>	وضع التنسيق 35مم	<input type="checkbox"/>	<input type="checkbox"/>	تعويض التعرض (رقمي)
<input checked="" type="checkbox"/>	<input checked="" type="checkbox"/>	أمر إرسال الصور	<input checked="" type="checkbox"/>	<input checked="" type="checkbox"/>	تعويض التعرض (مقياس)
<input checked="" type="checkbox"/>	—	مستوى المايك	<input checked="" type="checkbox"/>	<input checked="" type="checkbox"/>	وضع التركيز
<input checked="" type="checkbox"/>	<input checked="" type="checkbox"/>	رسالة الإرشاد	<input checked="" type="checkbox"/>	<input checked="" type="checkbox"/>	قياس ضوئي
<input checked="" type="checkbox"/>	<input checked="" type="checkbox"/>	مستوى البطارية	—	<input checked="" type="checkbox"/>	نوع الغالق
<input type="checkbox"/>	<input type="checkbox"/>	مخطط الإطار	—	<input checked="" type="checkbox"/>	فلاش

- 4 اضغط **DISP/BACK** لحفظ التغييرات.
- 5 اضغط **DISP/BACK** حسب الحاجة للخروج من القوائم والعودة إلى شاشة التصوير.

## أفق افتراضي

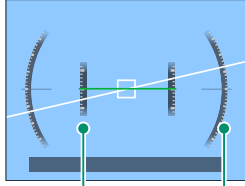

معدل الانحدار

معدل العطف

تحديد مستوى إلكتروني سيؤدي إلى عرض الأفق الافتراضي. تصبح الكاميرا مستوية عندما يتداخل خطين. لاحظ أنه قد لا يتم عرض الأفق الافتراضي إذا تم تصويب عدسة الكاميرا لأعلى أو لأسفل. لعرض ثلاثي الأبعاد (موضح)، اضغط على زر الوظيفة الذي تم تعيين مستوى إلكتروني إليه.

## مخطط الإطار

قم بتمكين مخطط الإطار لجعل رؤية حدود الإطار أسهل مع الخلفيات المظلمة.

## رسوم بيانية نسيجية

تُظهر المخططات توزيع الألوان في الصورة. يمثل المحور الأفقي السطوع، بينما يمثل المحور الرأسي عدد النقاط الضوئية (بيكسل).

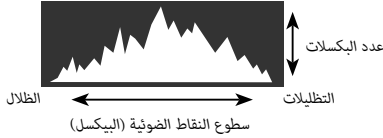

سطوع النقاط الضوئية (البيكسل)

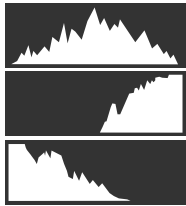

- تعرض مثالي: يتم توزيع النقاط الضوئية (البيكسلات) في منحنى متساوي على طول النطاق اللوني.
- تعرض زائد: تتجمع النقاط الضوئية (البيكسلات) على الجانب الأيمن من المخطط.
- تعرض ناقص: تتجمع النقاط الضوئية (البيكسلات) على الجانب الأيسر من المخطط.

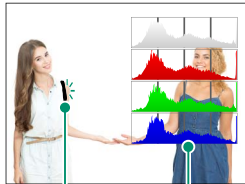

①

②

لرؤية رسوم بيانية نسيجية RGB منفصلة وشاشة عرض توضح المناطق في الإطار التي سيتم زيادة تعريضها الضوئي في الإعدادات الحالية المركبة على العرض من خلال العدسة. اضغط زر الوظيفة الذي تم تعيينه للرسم البياني.

- ① تومض المناطق ذات التعريض الزائد
- ② الرسوم البيانية النسيجية RGB

من بين الإعدادات التي يمكن عرضها على شاشة LCD الثانوية سرعة الغالق وفتحة العدسة وحساسية ISO.

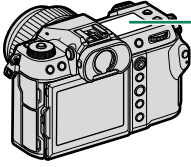

شاشة LCD الثانوية

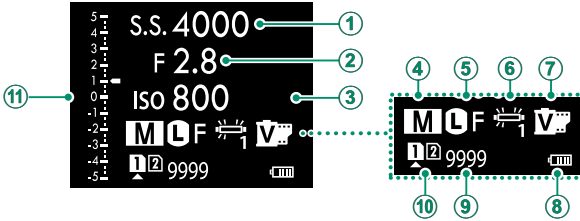

## الاختيار الافتراضي

7 محاكاة فيلم	1 سرعة الغالق
8 مستوى البطارية	2 الفتحة
9 الإطار المتبقي	3 ISO
10 خيارات فتحة الكارت	4 تصوير مختار
11 مقياس	5 جودة/حجم الصورة
	6 توازن البياض

يمكن تحديد الإعدادات التي تُعرض باستخدام إعداد الشاشة < ضبط الشاشة الفرعية.



## الانتقال بين المؤشرات في شاشة LCD الثانوية

تتغير المؤشرات المعروضة على شاشة LCD الثانوية في كل مرة يتم الضغط فيها على زر وضع شاشة LCD الثانوية.

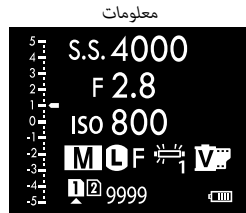
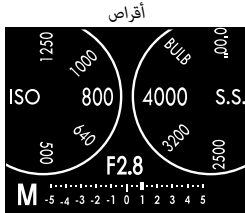
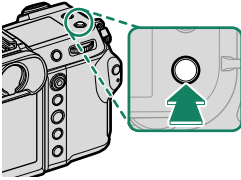

الرسم البياني

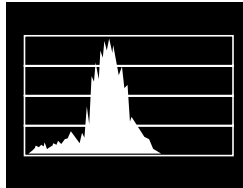

### زر الإضاءة الخلفية للشاشة الثانوية

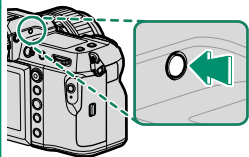

لتشغيل الإضاءة الخلفية لشاشة LCD الثانوية عندما تجد أن شاشة LCD الثانوية داكنة جدًا بحيث لا يمكن قراءة ما عليها، اضغط على زر الإضاءة الخلفية للشاشة الثانوية. واضغط على الزر مرة أخرى لإيقاف تشغيل الإضاءة الخلفية.

### لون الخلفية

يمكن اختيار لون خلفية شاشة LCD الثانوية (ما بين الأسود أو الأبيض) باستخدام الخيار **إعداد الشاشة** > لون خلفية الشاشة الفرعية في القائمة **إعداد**. ويرجى ملاحظة أن الخلفية تُعرض باللون الأبيض دائماً في حال تشغيل الإضاءة الخلفية لشاشة LCD الثانوية.

## استخدام القوائم

عرض القوائم، اضغط على زر MENU/OK.

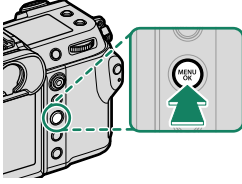

### القوائم

يتم عرض قوائم مختلفة أثناء التصوير الفوتوغرافي الثابت وتسجيل الأفلام والعرض.

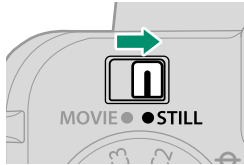

ضبط مفتاح الوضع STILL/MOVIE على STILL

التصوير



ضبط مفتاح الوضع STILL/MOVIE على MOVIE

العرض

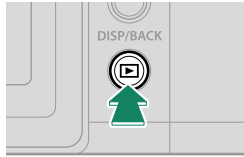

أثناء العرض

## اختيار تبويب قائمة

للتنقل بين القوائم:

1 اضغط زر MENU/OK لعرض القوائم.

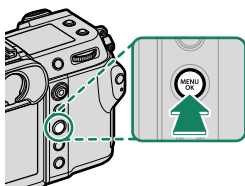

2 اضغط ذراع التركيز (رافعة التركيز) إلى اليسار لتظليل علامة التبويب الخاصة بالقائمة الحالية.



تبويب

3 اضغط ذراع التركيز إلى الأعلى أو الأسفل لتظليل علامة التبويب التي تحتوي على العنصر المطلوب.

4 اضغط ذراع التركيز إلى اليمين لوضع المؤشر في القائمة.

استخدم قرص التحكم الأمامي لتحديد علامات تبويب القائمة أو تصفح القوائم وقرص التحكم الخلفي لتظليل عناصر القائمة.

## وضع شاشة اللمس

تعمل شاشة LCD أيضًا كشاشة لمس.

### عناصر التحكم في اللمس للتصوير

لتمكين عناصر التحكم باللمس، حدّد ON لـ

إعدادات الزر/الطلب < ضبط شاشة اللمس < إعدادات شاشة اللمس.



### EVF

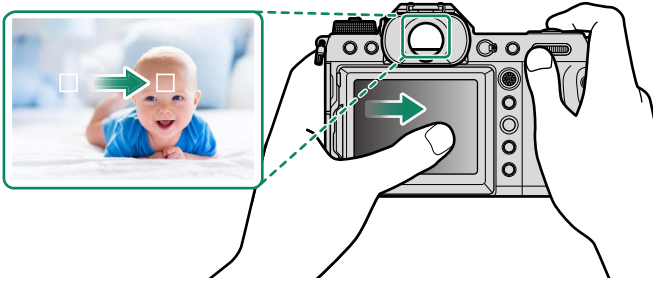

يُمكن استخدام شاشة LCD لتحديد منطقة التركيز البؤري في حين توضع الإطارات على الصور في معين المنظر الإلكتروني (EVF). استخدم إعداد الزر/الطلب < ضبط شاشة اللمس < إعدادات منطقة شاشة لمس EVF لاختيار المنطقة التي تود أن تظهر بها عناصر التحكم باللمس.

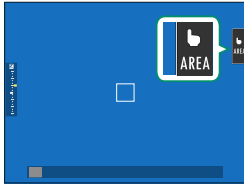

إذا تم تمكين تحديد الوجه : عندما يتم تحديد تشغيل اكتشاف الوجه لـ إعداد AF/MF < إعدادات اكتشاف الوجه/العين، فيمكن اختيار الوجه المستخدم للتركيز البؤري عن طريق عناصر التحكم في اللمس.

يمكن اختيار العملية التي ستجرى عن طريق الضغط على مؤشر وضع شاشة اللمس الموجود في الشاشة. يمكن استخدام عناصر التحكم في اللمس للعمليات التالية:



الوصف	الوضع
<ul style="list-style-type: none"> <li>• في وضع التركيز S (AF-S)، تقوم الكاميرا بالتركيز عندما تنقر على هدفك على الشاشة. يقفل التركيز على المسافة الحالية حتى تنقر على الأيقونة <b>AF OFF</b>.</li> <li>• في وضع التركيز C (AF-C)، تبدأ الكاميرا في التركيز عندما تنقر على هدفك على الشاشة. سوف تستمر الكاميرا في ضبط التركيز البؤري مع حدوث تغييرات في المسافة التي يقع عليها الهدف حتى تنقر على الأيقونة <b>AF OFF</b>.</li> <li>• في وضع التركيز اليدوي (MF)، يمكنك النقر على الشاشة للتركيز على الهدف المحدد باستخدام وظيفة التركيز البؤري التلقائي.</li> </ul>	<p>ضبط تلقائي باللمس</p>  <p>↑ ↓</p> <p>AF OFF</p> 
انقر لتحديد نقطة للتركيز البؤري أو التكبير. سينتقل إطار التركيز البؤري إلى النقطة المحددة.	منطقة
تم تعطيل عناصر التحكم في اللمس.	إيقاف

تُستخدم عناصر تحكم في اللمس مختلفة أثناء زوم التركيز البؤري.

- لتعطيل عناصر التحكم في اللمس وإخفاء مؤشر وضع شاشة اللمس، حدد **OFF** في إعداد الزر/الطلب < ضبط شاشة اللمس < إعداد شاشة اللمس.
- يمكن تعديل إعدادات التحكم في اللمس باستخدام **AF/MF** < إعداد AF/MF < إعداد شاشة اللمس.

## تحكم أمتل في الفيلم

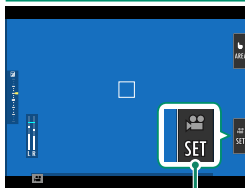

زر الوضع الأمتل في الفيلم

يؤدي تحديد ON لـ إعداد الفيلم < تحكم أمتل في الفيلم > أو النقر فوق زر الوضع المحسّن للأفلام في شاشة التصوير إلى تحسين استخدام أقراص التحكم وعناصر التحكم باللمس لتسجيل الأفلام. يمكن استخدام هذا لمنع تسجيل الأصوات الصادرة عن الكاميرا في مقاطع الأفلام.

- سرعة الغالق
- فتحة العدسة
- تعويض التعرض
- ISO
- ضبط مستوى المايك الخارجي/
- ضبط مستوى المايك الداخلي
- فلتري الرياح
- مستوى صوت سماعة الرأس
- محاكاة فيلم
- توازن البياض
- وضع مثبت الصور
- تعزيز وضع مثبت الصورة

- يؤدي تمكين عناصر التحكم المحسّنة للأفلام إلى تعطيل حلقة الفتحة.
- عندما يتم تمكين التحكم الأمتل في الفيلم، يمكن استخدام زر الوضع الأمتل للفيلم لتغيير إعدادات التصوير أو تعطيل التحكم الأمتل في الفيلم.

## وظيفة اللمس

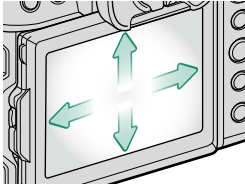

يمكن تعيين الوظائف لحركات الوميض السريعة التالية بطريقة مشابهة لأزرار الوظيفة كثيراً:

- حركة سريعة للأعلى: **T-Fn1**
- حركة سريعة لليساار: **T-Fn2**
- حركة سريعة لليمين: **T-Fn3**
- حركة سريعة للأسفل: **T-Fn4**

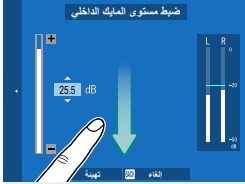



● في بعض الحالات، حركات الوميض التابعة لخاصية اللمس تعرض قائمة. انقر لتحديد الخيار المرغوب به.

- إيماءات الوظائف اللمسية معطلة بشكل افتراضي. لتمكين إيماءات الوظائف اللمسية، حدد **ON** لـ **إعداد الزر/الطلب < ضبط شاشة اللمس < T-Fn1 وظيفة اللمس.**



## عناصر التحكم في العرض

عند اختيار ON في  إعداد الزر/الطلب < ضبط شاشة اللمس >  إعداد شاشة اللمس، يمكن استخدام عناصر التحكم في اللمس لعمليات العرض التالية:

• حركة سريعة: حرك إصبعك سريعاً على الشاشة لعرض صور أخرى.



• زوم: ضع إصبعين على الشاشة وافرّق بينهما للتكبير.



• قَرص: ضع إصبعين على الشاشة وحركهما معاً للتصغير.



 يمكن تصغير الصور إلى أن تكون الصورة كلها مرئية، وليس أكثر من ذلك.

• الضغط مرتين: اضغط على الشاشة مرتين لتكبير نقطة التركيز.



• التمرير: شاهد مناطق أخرى من الصورة أثناء ضبط زوم العرض.

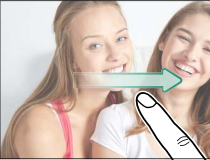

---

---

---

---

---

---

---

---

---

---

---

---

---

---

---

---

---

---

---

---

---

---

---

---

---

---

# 2

## الخطوات الأولى

## تركيب شريط التعليق

رُكِّب شريط التعليق.

رُكِّب الحزام في مشبكي الحزام كما هو موضح أدناه.

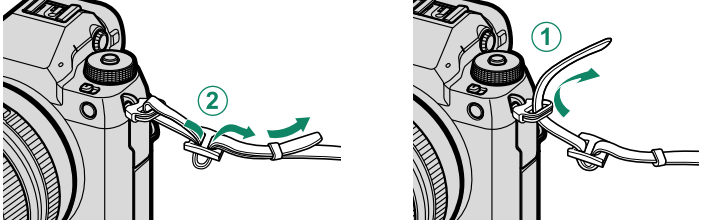

لتجنب سقوط الكاميرا، تأكد من أن الشريط مثبت بشكل صحيح. 

## تركيب عدسة

يمكن استخدام الكاميرا مع العدسات الخاصة بقاعدة FUJIFILM G.

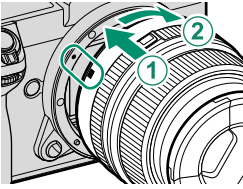

انزع غطاء الجسم من الكاميرا والغطاء الخلفي من العدسة. ضع العدسة على قاعدة التثبيت، مع جعل العلامات الموجودة على العدسة محاذية لتلك الموجودة على الكاميرا (1)، ثم أدر العدسة حتى تستقر وتصدر صوت نقرة (2).

- عند تركيب العدسات، احرص على عدم دخول الأتربة أو أي أجسام غريبة إلى الكاميرا.
- احرص على عدم لمس الأجزاء الداخلية للكاميرا.
- قم بتدوير العدسة حتى تثبت في مكانها.
- لا تضغط على زر تحرير العدسة أثناء تركيب العدسة.

## إزالة العدسات

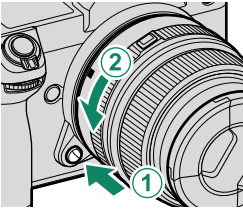

لإزالة العدسة، أطفئ الكاميرا، ثم اضغط على زر تحرير العدسة (1) وقم بتدوير العدسة كما هو موضح (2).

لتجنب تراكم الأتربة على العدسة أو داخل الكاميرا، استبدل أغطية العدسة وغطاء جسم الكاميرا عندما لا تكون هناك عدسات مركبة.

## العدسات والإكسسوارات الاختيارية الأخرى

يمكن استخدام الكاميرا مع العدسات والإكسسوارات الخاصة بقاعدة FUJIFILM G.

- اتبع التدابير الوقائية التالية عند تركيب العدسات أو إزالتها (أي تبديلها).
- تحقق من أن العدسات خالية من الأتربة وغيرها من الأجسام الغريبة.
- لا تُعَبِّر العدسات تحت ضوء الشمس المباشر أو تحت أي مصدر من مصادر الضوء الساطع. قد يتسبب تركيز الضوء داخل الكاميرا في خلل وظيفي.
- ركب أغطية العدسة قبل تبديل العدسات.
- اطلع على الدليل المُزوَّد مع العدسة للحصول على معلومات حول الاستخدام.

## تركيب البطارية

أدخل البطارية في الكاميرا كما هو مبين بالأسفل.

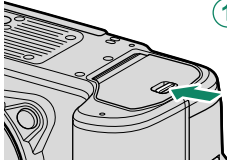

1

1 افتح غطاء تجويف البطارية.

حرك قفل غطاء حجيرة البطارية كما هو موضح، ومن ثم  
افتح غطاء حجيرة البطارية.

- ❗ لا تفتح غطاء تجويف البطارية أثناء عمل الكاميرا. عدم اتباع هذا التدبير الوقائي قد يؤدي إلى تلف ملفات الصور أو بطاقات الذاكرة.
- انزع غطاء تجويف البطارية برفق بدون عنف.

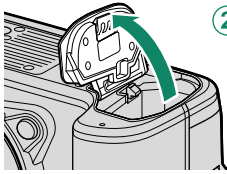

2

2 أدخل البطارية كما هو موضح.

- ❗ أدخل البطارية في الاتجاه الموضح. لا تستخدم أو تحاول استخدام القوة مع البطارية سواء في حالة إدخالها أو إخراجها.
- تأكد من أن البطارية مغلقة بإحكام.

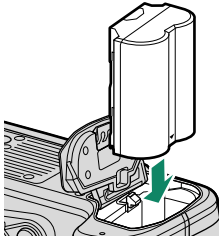

### 3 أغلق غطاء تجويف البطارية.

قم بإغلاق وتثبيت الغطاء.

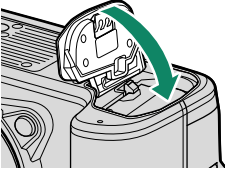

❗ فإذا لم يُغلق الغطاء، تأكد من وضع البطارية في الاتجاه الصحيح. لا تعتمد إلى غلق الغطاء بالقوة.

### إزالة البطارية

قبل إزالة البطارية، أوقف تشغيل الكاميرا وافتح غطاء تجويف البطارية.

لإخراج البطارية، اضغط على مزلاج البطارية إلى أحد الجانبين وازلق البطارية لإخراجها من الكاميرا كما هو موضح بالشكل.

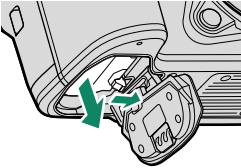

❗ قد تصح البطارية ساخنة عند استخدامها في البيئات ذات درجة الحرارة العالية. توخ الحذر عند إزالة البطارية.

## إدخال بطاقات الذاكرة

تخزن الصور على بطاقات الذاكرة (تباع بشكل منفصل).

يمكن استخدام بطاقتين في الكاميرا، واحدة في كل فتحة من فتحتيها.



### 1 افتح غطاء فتحة بطاقة الذاكرة.

حرر المثبت وافتح الغطاء.

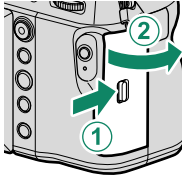

لا تغلق الكاميرا أو تخرج بطاقة الذاكرة أثناء إعادة تهيئة بطاقة الذاكرة أو أثناء تسجيل أو مسح أي بيانات من بطاقة الذاكرة. عدم اتباع هذه التعليمات قد يؤدي إلى تلف بطاقة الذاكرة.



### 2 أدخل بطاقة ذاكرة.

أمسك البطاقة بالاتجاه الموضح، ادفعها داخل التجويف حتى يصدر عنها صوت نقرة وتستقر في مكانها بشكل صحيح خلف الفتحة. أغلق غطاء فتحة بطاقة الذاكرة وقم بتثبيته.

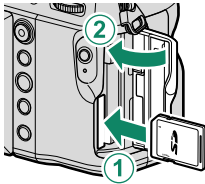

تأكد من وضع البطاقة في الاتجاه الصحيح، أدخل البطاقة بشكل عمودي بدون إمالة ولا تستخدم القوة.





## إزالة بطاقات الذاكرة

قبل إزالة بطاقات الذاكرة، قم بإيقاف تشغيل الكاميرا وافتح غطاء فتحة بطاقة الذاكرة.

اضغط وحرر البطاقة لإخراجها جزئيًا (لمنع البطاقة من السقوط من الفتحة).  
اضغط على وسط البطاقة وحررها ببطء بدون إبعاد أصبعك عن البطاقة).  
بعد ذلك، يمكن إخراج البطاقة باليد.

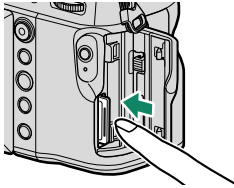

## استخدام بطاقتي ذاكرة

يمكن استخدام بطاقتين في الكاميرا، واحدة في كل فتحة من فتحتيها. في الإعدادات الافتراضية، لا يتم حفظ الصور على البطاقة الموجودة في الفتحة الثانية إلا بعد امتلاء البطاقة الموجودة في الفتحة الأولى. يمكن تغيير ذلك باستخدام **حفظ بيانات الإعداد < 1 >** إعداد فتحة البطاقة. يمكن اختيار البطاقة المستخدمة لحفظ الأفلام باستخدام **حفظ بيانات الإعداد < 2 >** إعداد فتحة البطاقة.

العرض	الوصف	الخيار
	لا يتم استخدام البطاقة الموجودة في الفتحة الثانية إلا بعد امتلاء البطاقة الموجودة في الفتحة الأولى. عند اختيار الفتحة الثانية من أجل <b>حفظ بيانات الإعداد &lt; 1 &gt;</b> اختر الفتحة (متسلسل)، سيبدأ التسجيل على البطاقة الموجودة في الفتحة الثانية والتحويل إلى الفتحة الأولى عند امتلاء البطاقة الموجودة في الفتحة الثانية.	تسلسلي (الإعداد الافتراضي)
	يتم تسجيل كل صورة مرتين، صورة على كل بطاقة.	احتياطي
	كما في تسلسلي، باستثناء أن نسخة RAW من الصور التي التقطت بواسطة الخيار <b>SUPER FINE+RAW</b> أو <b>FINE+RAW</b> أو <b>NORMAL+RAW</b> المحدد إلى <b>10</b> إعداد جودة الصورة < جودة الصورة سيتم حفظها في البطاقة الموجودة في الفتحة الأولى ونسخة JPEG في البطاقة الموجودة في الفتحة الثانية.	RAW / JPEG

## شحن البطارية

لأسباب تتعلق بالسلامة، لا تكون البطارية مشحونة بالطاقة عند إرسالها إلى العميل. لن تعمل الكاميرا إذا لم يتم شحن البطارية؛ لذا تأكد من شحن البطارية قبل استخدام الكاميرا. قبل شحن البطارية، أوقف تشغيل الكاميرا.

- تأتي الكاميرا مزودة ببطارية قابلة لإعادة الشحن طراز NP-W235.
- يستغرق الشحن حوالي 180 دقيقة.

### 1 قم بتوصيل مهائئ المقبس مهايئ التيار المتردد.

قم بتوصيل مهائئ المقبس كما هو مبين، وأحرص على إدخاله بالكامل وسماع صوت الطققة بعد تركيبه في مكانه بوصلات مهائئ التيار المتردد.

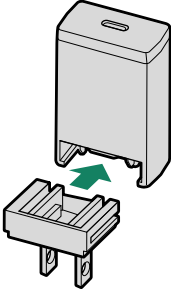

- يُستخدم مُحوّل القابس المُزوّد مع مُحوّل طاقة التيار المتردد AC-5VJ حصريًا. لا تستخدمه مع أجهزة أخرى.
- يختلف شكل مُحوّل القابس باختلاف البلاد التي يُباع فيها.

### 2 قم بشحن البطارية.

قم بتوصيل الكاميرا بمحول طاقة التيار المتردد المزود باستخدام كابل USB المزود. ثم قم بتوصيل محول التيار المتردد داخل مأخذ طاقة داخلي.

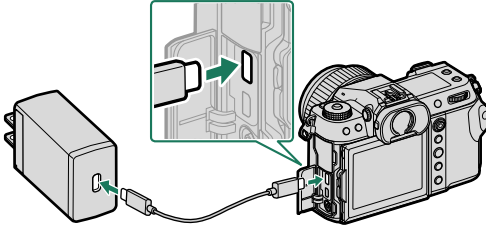

- وصل الكبل إلى موصل USB الخاص بالكاميرا (النوع C).
- تأكد من أن الموصلات مدخلة كليًا.

## حالة الشحن

يشير مصباح الشحن إلى وضع شحن البطارية كما يلي:

حالة البطارية	مصباح المؤشر
جاري شحن البطارية	تشغيل
اكتمال الشحن	إيقاف تشغيل
خطأ في الشحن	وميض

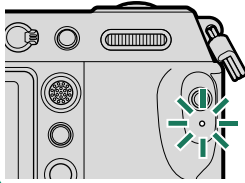

- محوّل التيار المتردد المزوّد متوافق مع مصادر الطاقة التي تتراوح قوتها الكهربائية بين 100 و 240 فولت (قد يتوجّب عليك استخدام محوّل قابس في حالة الاستخدام ما وراء البحر).
- لا تستخدم محوّل التيار المتردد أو كابل USB مع أي أجهزة أخرى، فقد يتسبب ذلك في حدوث عطل.
- لا تضع أي ملصقات أو أي أشياء أخرى على البطارية. عدم اتباع هذه التعليمات قد يسبب صعوبة نزع البطارية من الكاميرا.
- لا توصل طرفي البطارية ببعضهم البعض (قصر البطارية). قد ترتفع درجة حرارة البطارية.
- اقرأ التحذيرات الواردة في قسم "البطارية ومزود الطاقة".
- لا تستخدم إلا البطاريات الأصلية من Fujifilm المصممة لاستخدامها مع هذه الكاميرا. عدم اتباع هذه التعليمات قد يتسبب في عطل المنتج.
- لا تنزع الملصقات عن البطارية أو تمزق أو تقشر الغطاء الخارجي.
- تفقد البطارية شحنها بشكل تدريجي في حالة عدم الاستعمال. اشحن البطارية قبل الاستعمال بمدة يوم أو يومين.
- إذا نفذ شحن البطارية بسرعة، فإن البطارية قد وصلت إلى نهاية فترة صلاحيتها ويجب استبدالها.
- افصل محوّل التيار المتردد عن المصدر الكهربائي عندما لا يكون قيد الاستخدام.
- إذا تركت البطارية لفترات طويلة دون شحنها، فقد تجد أن كفاءتها قد انخفضت أو أنها لم تعد تُخزّن الشحن بداخلها. لذا، احرص على شحن البطارية بانتظام.
- نظف الغبار عن طرفي البطارية بقطعة قماش نظيفة وجافة. عدم ملاحظة هذا التحذير قد يمنع البطارية من الشحن.
- لاحظ أن مدة الشحن تزداد مع انخفاض أو ارتفاع درجات الحرارة.

## الشحن عبر الكمبيوتر

يمكن شحن الكاميرا عبر USB. الشحن عبر USB متاح مع أجهزة الكمبيوتر المجهزة بنظام تشغيل معتمد من قبل الشركة المصنعة وواجهة USB.

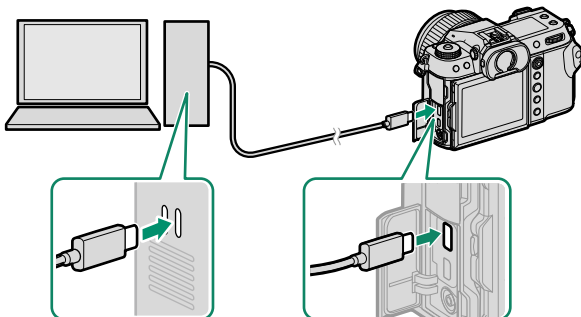

اترك جهاز الكمبيوتر في حالة التشغيل أثناء الشحن.

- لن تشحن البطارية أثناء تشغيل الكاميرا.
- قم بتوصيل كابل USB المرفق.
- قم بتوصيل الكاميرا مباشرة بالكمبيوتر، ولا تستخدم مشترك USB أو لوحة مفاتيح.
- سيتوقف الشحن إذا دخل الكمبيوتر وضع السكون. لاستئناف الشحن، قم بتنشيط الكمبيوتر وقم بفصل كبل USB وإعادة توصيله.
- قد لا يتم دعم الشحن وفقاً لطراز الكمبيوتر، وإعدادات الكمبيوتر، وحالة الكمبيوتر الحالية.
- تستغرق البطارية حوالي 600 دقيقة لشحنها باستخدام دخل الشحن بقوة 5 فولت/500 مللي أمبير.



- في حالة تشغيل الكاميرا أثناء الشحن، سينتهي الشحن وسيتم استخدام وصلة USB بدلاً من ذلك لتشغيل الكاميرا. سيبدأ مستوى البطارية في الانخفاض تدريجيًا.

- ستعرض الكاميرا رمز "تزويد الطاقة" عند تزويدها بالطاقة عبر USB.

## تشغيل وإطفاء الكاميرا

استخدم مفتاح ON/OFF لتشغيل أو إطفاء الكاميرا.

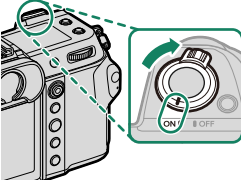

حرك المفتاح إلى الوضع **ON** لتشغيل الكاميرا، أو الوضع **OFF** لإيقاف تشغيل الكاميرا.

بصمات الإصابع والعلامات الأخرى على العدسة أو معين المنظر قد تؤثر على الصور أو على عرضها من خلال معين المنظر. حافظ على نظافة العدسة ومعين المنظر.



• يؤدي الضغط على الزر  أثناء التصوير إلى بدء العرض.

• اضغط على زر غالق الكاميرا جزئيًا للعودة لوضع التصوير.

• يتم إطفاء الكاميرا تلقائيًا في حالة عدم تنفيذ أي عمليات خلال المدة الزمنية التي تم اختيارها لـ  إدارة الطاقة > إيقاف تلقائي. لإعادة تنشيط الكاميرا بعد إطفائها تلقائيًا، اضغط على زر الغالق جزئيًا أو أدر مفتاح **ON/OFF** إلى **OFF**، ثم أدره مرة أخرى إلى **ON**.



## الإعداد الأساسي

عند تشغيل الكاميرا للمرة الأولى، يمكنك اختيار اللغة وضبط الساعة. في الإعدادات الافتراضية، يمكنك إقران الكاميرا مع الهاتف الذي أو الكمبيوتر اللوحي بحيث يمكنك مزامنة الساعات أو تحميل الصور في وقت لاحق. اتبع الخطوات التالية عند تشغيل الكاميرا للمرة الأولى.

إذا كنت تنوي إقران الكاميرا مع الهاتف الذي أو الكمبيوتر اللوحي، فعليك بتثبيت أحدث إصدار من تطبيق FUJIFILM Camera Remote وشغله على الجهاز الذي قبل المتابعة. لمزيد من المعلومات، تفضل بزيارة: [http://app.fujifilm-dsc.com/en/camera\\_remote/](http://app.fujifilm-dsc.com/en/camera_remote/)

### 1 شغل الكاميرا.

سيتم عرض مربع حوارى لاختيار اللغة.

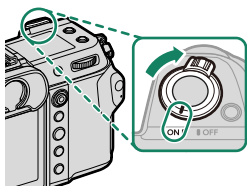

### 2 يختار اللغة.

حدد اللغة، واضغط على **MENU/OK**.

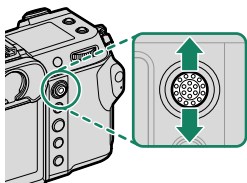

### 3 أقرن الكاميرا مع الهاتف الذي أو الكمبيوتر اللوحي.

اضغط **MENU/OK** لإقران الكاميرا مع هاتف ذكي أو جهاز لوحي أثناء تشغيل تطبيق FUJIFILM Camera Remote.

لتجاوز الإقران، اضغط **DISP/BACK**.

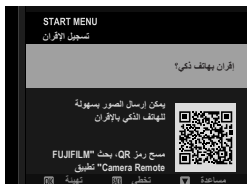



- 4 تحقق من الوقت.  
 عند اكتمال عملية الاقتران، سيطلب منك ضبط ساعة الكاميرا وفقاً للوقت الذي يشير إليه هاتفك الذي أو كمبيوترك اللوحي. تحقق من أن الوقت صحيح.

ضبط الساعة يدويًا، اضغط **DISP/BACK** (47).



- 5 قم بمزامنة إعدادات الكاميرا مع الإعدادات المهيئة على هاتفك الذي أو حاسبك اللوحي.

يمكن تغيير الخيار المُحدّد في أي وقت باستخدام **ضبط التوصيل** < إعدادات Bluetooth.

- 6 اضبط الساعة.  
 اضغط **MENU/OK** لضبط ساعة الكاميرا وفقاً للوقت الذي يشير إليه هاتفك الذي أو كمبيوترك اللوحي وانتقل إلى وضع التصوير.

- 7 حدد إعداد المستخدم < صياغة في التبويب **إعداد**.

هين بطاقات الذاكرة قبل استخدامها لأول مرة، وتأكد من إعادة تهيئة كل بطاقات الذاكرة بعد استعمالها مع الكمبيوتر أو أي جهاز آخر.

- 8 ظلل الفتحة المحتوية على البطاقة التي ترغب في تهيئتها واضغط على **MENU/OK**.

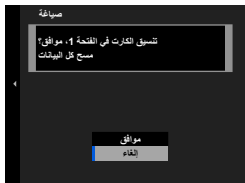

- 9 سيظهر مربع حوارى للتأكيد. لتهيئة بطاقة الذاكرة، ظلل موافق واضغط **MENU/OK**.

للخروج دون تهيئة بطاقة الذاكرة، اختر إلغاء أو اضغط **DISP/BACK**.

- جميع البيانات— بما في ذلك الصور المحمية— سوف يتم حذفها من بطاقة الذاكرة. تأكد من أن الملفات المهمة قد تم نسخها على الحاسب أو جهاز تخزين آخر.
- لا تفتح غطاء تجويف البطارية أثناء التهيئة.

- يمكن أيضًا عرض قائمة التهيئة بالضغط على وسط قرص التحكم الخلفي أثناء الضغط مع الاستمرار على زر .
- في حالة نزع بطارية الكاميرا لمدة طويلة، سيتم إعادة ضبط الساعة وسيظهر حوار اختيار اللغة عند تشغيل الكاميرا.

#### تخطي الخطوة الحالية

إذا تخطيت خطوة معينة، فسيظهر مربع حوار للتأكيد، حدد لا لتجنب تكرار أي خطوات تخطيتها عندما تقوم بتشغيل الكاميرا في المرة القادمة.



## اختيار لغة مختلفة

لتغيير اللغة:

1 اعرض خيارات اللغة.  
حدد  إعداد المستخدم < 言語/LANG.

2 يختار اللغة.  
ظلل الخيار المرغوب واضغط على MENU/OK.

## تغيير الوقت والتاريخ

لضبط ساعة الكاميرا:

1 اعرض خيارات تاريخ/وقت.  
حدد  إعداد المستخدم < تاريخ/وقت.

2 اضبط الساعة.  
اضغط ذراع التركيز (رافعة التركيز) إلى اليسار أو اليمين لتظليل السنة والشهر واليوم والساعة والدقيقة واضغط إلى الأعلى أو الأسفل للتغيير. اضغط على MENU/OK لضبط الساعة.



# 3

## التقاط الصور وعرضها

## الأوضاع P و S و A و M

توفر الأوضاع P و S و A و M درجات مختلفة من التحكم في سرعة الغالق والفتحة.

### الوضع P: AE مبرمج

يسمح للكاميرا باختيار سرعة الغالق والفتحة لتحقيق التعريض الضوئي الأمثل. يمكن تحديد القيم الأخرى التي تنتج نفس درجة التعريض الضوئي بتغيير البرنامج.

#### 1 حرك مفتاح الوضع STILL/MOVIE إلى الوضع STILL.

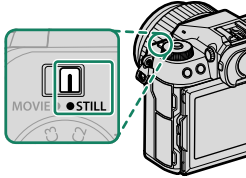

#### 2 أدر قرص الوضع حتى يصبح عند P.

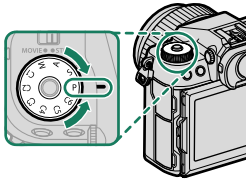

سيظهر الرمز P على الشاشة.

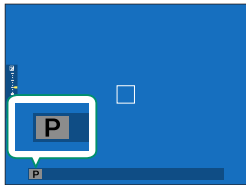

- إذا كان الهدف المراد تصويره خارج مجال قياس المسافة الخاص بالكاميرا، فسيتم عرض سرعة الغالق والفتحة على شكل " - - ".
- لا تُدير قرص الوضع سوى بعد الضغط على زر تحرير قفل القرص من أجل تحرير القرص.

## الوضع S: أولوية الغالق AE

لاختيار سرعة الغالق ويسمح للكاميرا بضبط الفتحة لتحقيق التعريض الضوئي الأمثل.

### 1 حرك مفتاح الوضع STILL/MOVIE إلى الوضع STILL.

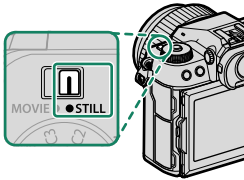

### 2 أدر قرص الوضع حتى يصبح عند S.

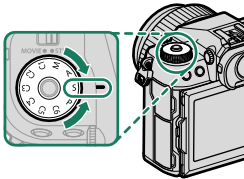

سيظهر الرمز S على الشاشة.

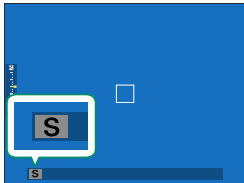

### 3 أدر قرص التحكم الخلفي لاختيار سرعة الغالق.

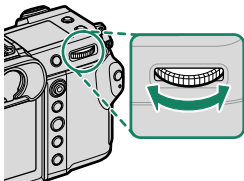

- إذا تعذر تحقيق التعريض الضوئي الصحيح عند سرعة الغالق المختارة، فسيتم عرض فتحة العدسة باللون الأحمر.
- إذا كان الهدف المراد تصويره خارج مجال القياس الخاص بالكاميرا، فسوف تعرض الفتحة "--".
- لا تُدير قرص الوضع سوى بعد الضغط على زر تحرير قفل القرص من أجل تحرير القرص.

- يمكن ضبط سرعة الحاجب أثناء الضغط حتى المنتصف على زر الحاجب.
- عند سرعات الغالق الأبطأ من ثانية واحدة، سيتم عرض مؤقت تنازلي أثناء تشغيل التعريض الضوئي.
- لتقليل "التشويش" (البقع) في التعريضات الضوئية لمدة طويلة، اختر **ON** من أجل إعداد جودة الصورة <تعريض ضوئي طويل **NR**. يرجى الانتباه إلى أن ذلك قد يؤدي إلى زيادة الوقت اللازم لتسجيل الصور بعد التصوير.
- ستصبح الصورة خارج نطاق التركيز البؤري في حال تحريك الكاميرا أثناء التعريض الضوئي لمدة طويلة، لذا يُوصى باستخدام حامل ثلاثي القوائم.

## الوضع A: أولوية فتحة العدسة AE

اختر فتحة واترك الكاميرا تضبط سرعة الغالق للحصول على التعريض الضوئي الأمثل.

### 1 حرك مفتاح الوضع STILL/MOVIE إلى الوضع STILL.

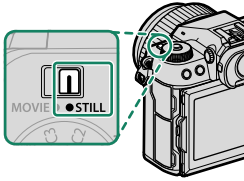

### 2 أدر قرص الوضع حتى يصبح عند A.

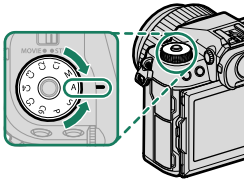

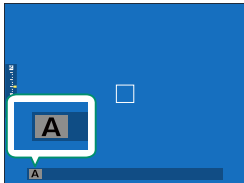

سيظهر الرمز A على الشاشة.



### 3 أدر حلقة فتحة العدسة لاختيار فتحة عدسة.

- إذا كانت العدسة مزودة بحلقة فتحة بالوضع "C"، فيمكن استخدام قرص التحكم الأمامي لضبط فتحة العدسة عند إدارة حلقة الفتحة إلى الوضع C.
- يمكن تغيير الأدوار التي يؤديها قرص التحكم الأمامي باستخدام إعداد الزر/الطلب < ضبط قرص التحكم.

- إذا تعذر تحقيق التعريض الضوئي الصحيح عند الفتحة المختارة، فسيتم عرض سرعة الغالق باللون الأحمر. 
- إذا كان الهدف المراد تصويره خارج مجال القياس الخاص بالكاميرا، فسيتم عرض سرعة الغالق هكذا "--".
- لا تُدير قرص الوضع سوى بعد الضغط على زر تحرير قفل القرص من أجل تحرير القرص.

 يمكن ضبط الفتحة حتى أثناء الضغط على زر الغالق جريئًا.



## الوضع M: تعريض ضوئي يدوي

في الوضع اليدوي، يتحكم المستخدم في كل من سرعة الغالق والفتحة. يمكن تحقيق تعريضًا ضوئيًا زائدًا (أكثر سطوعًا) أو تعريضًا ضوئيًا ناقصًا (أغمق) عمدًا، الأمر الذي يُتيح للمستخدم مجموعة من التعبير الإبداعي الفردي. تُعرض كمية التعريض الزائد أو الناقص للصورة في الإعدادات الحالية بواسطة مؤشر التعريض الضوئي؛ اضبط سرعة الغالق والفتحة حتى يتم الوصول إلى التعريض الضوئي المطلوب.

### 1 حرك مفتاح الوضع STILL/MOVIE إلى الوضع STILL.

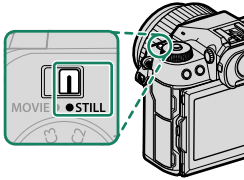

### 2 أدر قرص الوضع حتى يصبح عند M.

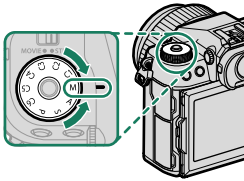

سيظهر الرمز M على الشاشة.

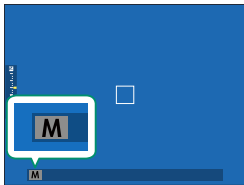

### 3 أدر قرص التحكم الخلفي لاختيار سرعة الغالق وأدر حلقة فتحة العدسة لاختيار الفتحة.

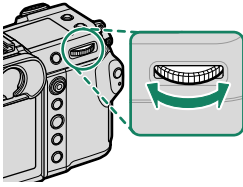

- تتضمن شاشة الضبط اليدوي للتعريض الضوئي مؤشر تعريض ضوئي يوضح مقدار زيادة أو نقص التعريض الضوئي للصورة باستخدام الإعدادات الحالية.
- إذا كانت العدسة مزودة بحلقة فتحة بالوضع "C"، فيمكن استخدام قرص التحكم الأمامي لضبط فتحة العدسة عند إدارة حلقة الفتحة إلى الوضع C.
- يمكن تغيير الأدوار التي يؤديها قرص التحكم الأمامي باستخدام  إعداد الزر/الطلب < ضبط قرص التحكم.

لا تُدير قرص الوضع سوى بعد الضغط على زر تحرير قفل القرص من أجل تحرير القرص. 

## BULB

حدد سرعة الغالق الخاصة **BULB** (مفتوح) للحصول على تعريض ضوئي طويل يمكنك فيه فتح وغلق الغالق يدويًا. يوصى باستخدام حامل ثلاثي القوائم لمنع تحرك الكاميرا أثناء التعرض الضوئي.

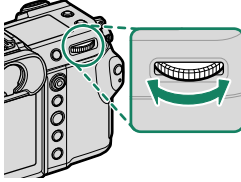
1 اضبط سرعة الغالق على **BULB**.

## 2 اضغط على زر الغالق ضغطة كاملة حتى النهاية.

- سيظل الغالق مفتوحًا لمدة تصل إلى 60 دقيقة أثناء الضغط على زر الغالق.
- تعرض الشاشة الوقت المُنقضي منذ بدء التعريض الضوئي.
- يؤدي تحرير زر الغالق إلى قفل زر الغالق وإنهاء التعريض الضوئي. ستبدأ المعالجة، وستعرض الكاميرا وقت المعالجة المتبقي.

- تحديد فتحة تبلغ **A** يؤدي إلى تثبيت سرعة الغالق عند 30 ثانية.
- لتقليل "التشويش" (البقع) في التعريضات الضوئية لمدة طويلة، اختر **ON** من أجل **10** إعداد جودة الصورة < تعريض ضوئي طويل **NR**. يرجى الانتباه إلى أن ذلك قد يؤدي إلى زيادة الوقت اللازم لتسجيل الصور بعد التصوير.

## استخدام جهاز تحكم عن بعد

يمكن استخدام جهاز تحكم عن بعد للتعريض الضوئي الطويل. عند استخدام أجهزة تحكم عن بعد اختيارية من الطراز RR-100 أو أي جهاز تحكم عن بعد إلكتروني مُزوّد من طرف ثالث، وصله إلى موصل جهاز التحكم عن بعد الخاص بالكاميرا.

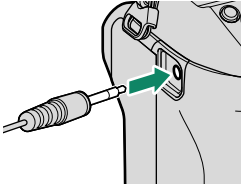

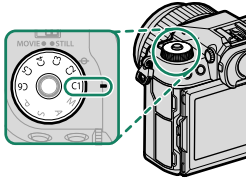

أدر قرص الوضع إلى أن يصبح عند أيٍّ من الأوضاع من **C1** (خاصة 1) وحتى **C6** (خاصة 6) لالتقاط الصور باستخدام إعدادات قائمة التصوير المحفوظة مسبقاً. يمكن حفظ الإعدادات أو تعديلها باستخدام **15** إعداد جودة الصورة < تحرير/ حفظ الضبط العادي.

## حفظ الإعدادات

**1** حدد **15** إعداد جودة الصورة في قائمة التصوير، ثم ظلل تحرير/ حفظ الضبط العادي واضغط على **MENU/OK**.



**2** ظلل إعداد التعديل/التحقق واضغط على **MENU/OK**.

- لتخزين إعدادات الكاميرا الحالية في أي من مخازن الإعدادات الخاصة من 1 إلى 6، حدد **حفظ الضبط الحالي**. سيتم استبدال الإعدادات المحفوظة مسبقاً في مخزن الإعدادات المحدد.
- لاستعادة الإعدادات الافتراضية لمخازن الإعدادات المحددة، اختر **إعادة التهيئة**.
- يمكن إعادة تسمية مخازن الإعدادات باستخدام **تحرير اسم مخصص**.
- في حال تحديد الخيار **تفعيل** لـ **إعداد التحديث التلقائي**، فسيتم حفظ التغييرات التي تُجرى على الإعدادات في الأوضاع من **C1** إلى **C6** تلقائياً في مخزن الإعدادات الحالي.



**3** ظلل أحد مخازن الإعدادات الخاصة واضغط على **MENU/OK** لتحديده.



4 قم بتظليل عنصر ترغب في تخزينه في مخزن الإعدادات المخصصة واضغط على **MENU/OK**. اضبط الإعدادات للعنصر المحدد.

5 اضغط على **MENU/OK** لحفظ التغييرات إلى العنصر المحدد والعودة إلى قائمة عناصر القائمة. قم بضبط العناصر الإضافية على النحو المطلوب.



6 يؤدي الضغط على **DISP/BACK** في قائمة عناصر القائمة إلى عرض مربع حوار التأكيد. ظلل الأمر موافق واضغط على **MENU/OK** لحفظ الإعدادات إلى المخزن المحدد.

## التركيز البؤري التلقائي

يلتقط الصور باستخدام تركيز بؤري تلقائي.

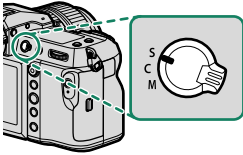

1 قم بتدوير مفتاح اختيار وضع التركيز البؤري إلى S أو C (61).

2 اختر وضع AF (62).

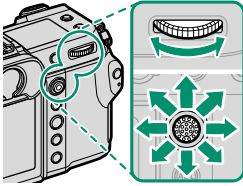

3 حدد موضع وحجم إطار التركيز (64).

4 التقط الصور.

## وضع التركيز

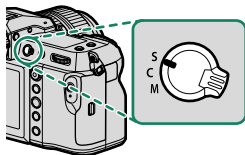

استخدم مفتاح اختيار وضع التركيز لاختيار كيفية ضبط الكاميرا للتركيز.

اختر من بين الخيارات التالية:

الوصف	الوضع
تركيز بؤري تلقائي واحد: يقفل التركيز أثناء الضغط الجزئي على مغلاق الكاميرا. اختاره للأهداف الثابتة.	<b>S</b> (AF-S)
تركيز بؤري تلقائي مستمر: يتم ضبط التركيز البؤري باستمرار ليعكس التغيرات في المسافة المؤدية إلى الهدف عند الضغط على زر الغالق جزئيًا. يُستخدم مع الأهداف المتحركة.	<b>C</b> (AF-C)
يدوي: تركيز يدوي باستخدام حلقة تركيز العدسة. يتم اختياره للتحكم اليدوي في التركيز أو في المواقف التي تكون فيها الكاميرا غير قادرة على التركيز باستخدام التركيز التلقائي (67).	<b>M</b> (يدوي)

• بغض النظر عن الخيار المحدد، سوف يتم استخدام التركيز اليدوي عندما تكون العدسة في وضع التركيز اليدوي.

• إذا تم تحديد ON من أجل إعداد AF/MF، فسيتم ضبط التركيز البؤري باستمرار في الوضعين S و C حتى عند عدم الضغط على زر الغالق.

## خيارات التركيز التلقائي (وضع AF)

يمكن تكييف التركيز البؤري مع مجموعة متنوعة من الأهداف عن طريق تغيير مجموعة الإعدادات المحددة لأوضاع التركيز البؤري والتركيز البؤري التلقائي.

1 اضغط زر MENU/OK واذهب إلى قائمة التصوير.

2 اختر إعداد AF/MF > وضع AF.

3 اختر وضع التركيز البؤري التلقائي.

تعتمد كيفية ضبط الكاميرا للتركيز البؤري على وضع التركيز البؤري.

### وضع التركيز البؤري S (AF-S)

نموذج صورة	الوصف	الخيار
	تقوم الكاميرا بضبط التركيز على الهدف في نقطة التركيز البؤري المحددة. تُستخدم للتركيز بنقطة على هدف محدد.	نقطة واحدة
	تقوم الكاميرا بضبط التركيز على الهدف في نطاق التركيز البؤري المحدد. تتضمن نطاقات التركيز نقاط تركيز بؤري متعددة، مما يجعل من السهل التركيز على الأهداف المتحركة.	النطاق
	تضبط الكاميرا التركيز البؤري تلقائيًا على الأهداف عالية التباين؛ في حين تعرض الشاشة المناطق التي يتم ضبط التركيز البؤري عليها.	واسع

قم بتدوير قرص التحكم الخلفي في شاشة اختيار نقطة التركيز (64، 65) للتبديل بين أوضاع التركيز البؤري التلقائي بالترتيب التالي: □ نقطة واحدة و □ النطاق و □ واسع.

ALL  
الكل



وضع التركيز البؤري C (AF-C)

نموذج صورة	الوصف	الخيار
	يتتبع التركيز البؤري الهدف عند نقطة التركيز البؤري المحددة. يستخدم للأهداف المتحركة للأمام أو بعيداً عن الكاميرا.	نقطة واحدة [■]
	تتبع وظيفة التركيز البؤري الهدف في منطقة التركيز البؤري المحددة. استخدم ذلك للأهداف التي تتحرك على نحو متوقع إلى حد ما.	النطاق [ ]
	يتتبع التركيز البؤري الهدف عبر منطقة واسعة من الإطار.	تتبع [ ]
<p>قم بتدوير قرص التحكم الخلفي في شاشة اختبار نقطة التركيز (64، 65) للتبديل بين أوضاع التركيز البؤري التلقائي بالترتيب التالي: [■] نقطة واحدة و [ ] النطاق و [ ] تتبع.</p>		<p>ALL الكل</p>

## اختيار نقطة التركيز

اختر نقطة تركيز للتركيز البؤري التلقائي.

### عرض شاشة نقطة التركيز

- 1 اضغط زر **MENU/OK** واذهب إلى قائمة التصوير.
  - 2 اختر **AF/MF** إعداد **AF/MF** < منطقة التركيز لعرض شاشة نقطة التركيز.
  - 3 استخدم ذراع التركيز (رافعة التركيز) وقرص التحكم الخلفي لاختيار منطقة التركيز البؤري.
- يمكن أيضًا تحديد نقطة التركيز باستخدام عناصر التحكم باللمس (صفحة 27).

### اختيار نقطة تركيز

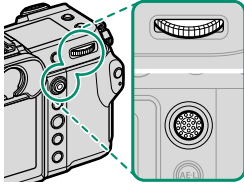

استخدم ذراع التركيز (رافعة التركيز) لاختيار نقطة التركيز البؤري واستخدم قرص التحكم الخلفي لاختيار حجم إطار التركيز البؤري. يختلف الإجراء باختلاف الخيار المحدد بالنسبة لوضع التركيز البؤري التلقائي.

قرص التحكم الخلفي		ذراع التركيز		وضع AF
اضغط	تدوير	اضغط	إمالة	
استعادة الحجم الأصلي	اختر من 6 أحجام للإطار	حدد نقطة التركيز البؤري المركزية	حدد نقطة التركيز البؤري	
	اختر من 3 أحجام للإطار			
—				

لا يتوفر اختبار نقطة التركيز البؤري البدوي عند اختيار تباع/واسع في وضع التركيز S.

## شاشة نقطة التركيز

تختلف شاشة نقطة التركيز باختلاف الخيار المحدد بالنسبة لوضع التركيز البؤري التلقائي.

تظهر إطارات التركيز البؤري في صورة مربعات صغيرة (□)، وتظهر نطاقات التركيز البؤري في صورة مربعات كبيرة.

وضع AF		
□ تتبع/واسع	□ النطاق	□ نقطة واحدة
<p>ضع إطار التركيز البؤري على الهدف الذي تريد تتبعه باستخدام وظيفة التركيز البؤري التلقائي المستمر.</p>	<p>اختر من النطاقات المزودة بـ <math>7 \times 7</math> أو <math>5 \times 5</math> أو <math>3 \times 3</math> نقاط تركيز.</p>	<p>يمكن تحديد عدد النقاط المتاحة باستخدام <math>\frac{AF}{MF}</math> إعداد <math>AF/MF &lt; \text{عدد}</math> نقاط التركيز.</p>

### التركيز البؤري التلقائي

بالرغم من أن الكاميرا تتمتع بدقة عالية في نظام التركيز التلقائي، إلا أنها ربما لا تستطيع أن تضبط التركيز على بعض الأهداف المدرجة أدناه.

- الأهداف اللامعة جداً مثل المرايا أو أجسام السيارات.
- الأهداف المصورة عبر نافذة أو أشياء أخرى عاكسة.
- الأهداف الداكنة والأهداف التي تمتص الضوء أكثر من عكسه، مثل الشعر والفراء.
- الأهداف غير الجوهريّة، مثل الدخان أو اللهب.
- الأهداف التي تُظهر تباين قليل مع الخلفية.
- الأهداف التي تأتي أمام أو خلف شيء عالي التباين والذي يوجد أيضاً في إطار التركيز (على سبيل المثال، هدف تم تصويره أمام ستارة ذات عناصر عالية التباين).

### لتحقق من التركيز البؤري

لتكبير منطقة التركيز البؤري الحالية للتركيز البؤري الدقيق، اضغط على منتصف قرص التحكم الخلفي. استخدم عصا التركيز (ذراع التركيز) لاختيار منطقة أخرى للتركيز البؤري. اضغط على مركز قرص التحكم الخلفي مرة أخرى لإلغاء التكبير.

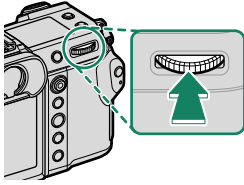

زوم التركيز البؤري



العرض العادي

- في وضع التركيز البؤري S، يمكن ضبط الزوم عن طريق تدوير قرص الأمر الخلفي.
- يمكن استخدام ذراع التركيز البؤري لتحديد منطقة التركيز البؤري عندما يعمل الزوم.
- في وضع التركيز البؤري S، حدد  نقطة واحدة لوضع AF.
- زوم التركيز البؤري غير متاح في وضع التركيز البؤري C أو عند تشغيل  إعداد AF/MF < ضبط AF المسبق.
- استخدم  إعداد الزر/الطلب < ضبط الوظيفة (Fn) لتغيير الوظيفة التي يؤديها مركز قرص الأمر الخلفي. يمكنك أيضاً تعيين وظيفته الافتراضية لعناصر التحكم الأخرى (100).

## تركيز بؤري يدوي

بضبط التركيز البؤري يدويًا.

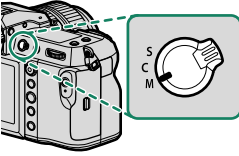

1 قم بتدوير مفتاح اختيار وضع التركيز إلى M.

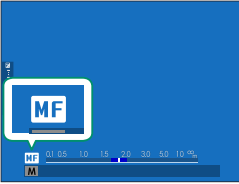

سيظهر MF في شاشة العرض.

2 تركيز يدوي باستخدام حلقة تركيز العدسة. أدر الحلقة لليسار لتقليل مسافة التركيز، لليمين لزيادتها.

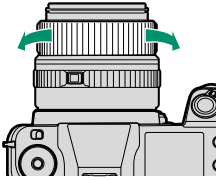

3 التقط الصور.

- استخدام **AE** إعداد الزر/الطلب < حلقة التركيز لعكس اتجاه دوران حلقة التركيز.
- بغض النظر عن الخيار المحدد، سوف يتم استخدام التركيز اليدوي عندما تكون العدسة في وضع التركيز اليدوي.

تتوافر خيارات متنوعة للتحقق من التركيز البؤري في وضع التركيز البؤري اليدوي.

### مؤشر التركيز البؤري اليدوي

يشير الخط الأبيض إلى المسافة المؤدية إلى الهدف في منطقة التركيز البؤري (بالمتر أو القدم حسب الخيار المحدد لـ **MF** إعداد الشاشة > وحدات نطاق التركيز البؤري في قائمة الإعدادات)، ويشير الشريط الأزرق إلى عمق النطاق، أو بعبارة أخرى المسافة أمام وخلف الهدف التي تظهر في نطاق التركيز.

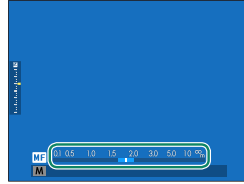
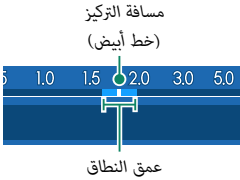

- إذا تم اختبار كل من مؤشر مسافة **AF** و مؤشر مسافة **MF** في قائمة **MF** إعداد الشاشة > تهيئة العرض حسب طلب، يمكن أيضًا عرض مؤشر التركيز اليدوي باستخدام مؤشر عمق النطاق في الشاشة القياسية. استخدم زر **DISP/BACK** لعرض المؤشرات القياسية.
- استخدام الخيار **AF/MF** إعداد **AF/MF** < مقياس عمق الحقل لاختيار كيفية عرض عمق النطاق. اختر أساس تنسيق الفيلم لمساعدتك على إجراء تقييمات عملية لعمق النطاق للصور التي سيتم عرضها كمطبوعات وما شابه ذلك، واختر أساس البكسل لمساعدتك على تقييم عمق النطاق للصور التي سيتم عرضها بدقة عالية على أجهزة الكمبيوتر أو شاشات العرض الإلكترونية الأخرى.

## زوم التركيز البؤري

عند اختيار ON من أجل  $\frac{AF}{MF}$  إعداد  $\frac{AF}{MF}$  < تحقق من تركيز بؤري، فستقوم الشاشة تلقائيًا بتكبير منطقة التركيز البؤري المحددة عند تدوير حلقة التركيز البؤري. اضغط على مركز قرص التحكم الخلفي للخروج من وضع التكبير.

- استخدم عصا التركيز (ذراع التركيز) لاختيار منطقة أخرى للتركيز البؤري.
- إذا تم تحديد قياسي أو إبراز ذروة التركيز من أجل  $\frac{AF}{MF}$  إعداد  $\frac{AF}{MF}$  < مساعد MF، فيمكن ضبط الزوم عن طريق تدوير قرص الأمر الخلفي. لا يمكن ضبط الزوم عند تحديد تقسيم صورة رقمية أو المنشور الدقيق الرقمي.

يضبط حساسية الكاميرا تجاه الضوء.

اضبط الحساسية من خلال  إعداد التصوير < ISO.

الوصف	الخيار
يتم ضبط الحساسية تلقائيًا استجابةً لأحوال التصوير وفقًا للجمع بين الحساسية المعيارية وأقصى حساسية، وأقل سرعة للغالق  إعداد التصوير < ISO. اختر من بين AUTO1 و AUTO2 و AUTO3 (71).	AUTO1 AUTO2 AUTO3
يضبط الحساسية يدويًا. تظهر القيمة المحددة في الشاشة.	12800-100
يتم اختياره للمواقف الخاصة. لاحظ أنه قد تظهر بقع في الصور التي يتم التقاطها عند H، بينما يقلل L من النطاق الديناميكي.	L (50) H (102400/51200/25600)

• لا يتم إعادة تعيين الحساسية عند إغلاق الكاميرا. 

- يمكنك استخدام  إعداد الزر/الطلب < ضبط قرص التحكم حسب الرغبة، من أجل تهيئة الكاميرا بحيث يمكن ضبط حساسية ISO باستخدام قرص التحكم الأمامي أو الخلفي.

#### ضبط الحساسية

يمكن استخدام القيم الأعلى لتقليل التشوش في الصور عندما تكون الإضاءة ضعيفة، في حين تتيح القيم الأدنى الحصول على سرعات غالق أبطأ أو فتحات أعرض في الضوء الساطع، ومع ذلك، لاحظ أن البقع قد تظهر في الصور الملتقطة عند مستويات حساسية عالية.



اختر الحساسية الأولية، الحساسية القصوى، والحد الأدنى من سرعة الغالق للأوضاع **AUTO1** و **AUTO2** و **AUTO3**.

الاختيار الافتراضي			الخيارات	العنصر
AUTO3	AUTO2	AUTO1		
	100		12800-100	حساسية افتراضية
3200	1600	800	12800-200	الحد الأقصى من الحساسية
	تلقائي		$1/4-1/500$ ثانية، تلقائي	الحد الأدنى من سرعة الغالق



تقوم الكاميرا تلقائيًا باختيار قيمة حساسية فيما بين القيمة الافتراضية والقيمة القصوى؛ ولا يجري رفع قيمة الحساسية عن القيمة الافتراضية إلا إذا كانت سرعة الغالق المطلوبة للتعريض الضوئي المثالي أبطأ من القيمة المحددة في الحد الأدنى من سرعة الغالق.

- إذا كانت القيمة المحددة لـ حساسية افتراضية أعلى من تلك المحددة من أجل الحد الأقصى من الحساسية، سيتم ضبط حساسية افتراضية على القيمة المحددة من أجل الحد الأقصى من الحساسية.
- قد تختار الكاميرا سرعات غالق أبطأ من الحد الأدنى من سرعة الغالق إذا كانت الصور ستظل بتعرض ناقص عند القيمة المختارة من أجل الحد الأقصى من الحساسية.
- إذا تم تحديد تلقائي لـ الحد الأدنى من سرعة الغالق، فإن الكاميرا تختار تلقائيًا الحد الأدنى لسرعة الغالق بقيمة مُساوية تقريبًا لقيمة معكوس الطول البؤري للعدسة، بوحدة الثانية (مثال، إذا كانت العدسة ذات طول بؤري 50 مم، فإن الكاميرا ستختار الحد الأدنى من سرعة الغالق بقيمة تبلغ  $1/50$  ثانية تقريبًا). لا يتأثر الحد الأدنى من سرعة الغالق بالخيار المحدد لتثبيت الصورة.

اختر الكيفية التي تقيس بها الكاميرا التعريض الضوئي.

يقدم وضع  إعداد التصوير < قياس ضوئي الاختيار من بين خيارات القياس التالية:

سيجري الخيار المحدد فقط عند يكون  إعداد AF/MF < إعداد اكتشاف الوجه/العين في وضع OFF. 

الوصف	الوضع
ستحدد الكاميرا على الفور التعريض الضوئي بناءً على تحليل التركيب، واللون، وتوزيع السطوع. يوصى به في معظم الأحوال.	 متعدد
تقيس الكاميرا الإطار بالكامل ولكنها تخصص أكبر قياس لمنطقة المنتصف.	 وزن وسطي
تقيس الكاميرا ظروف الإضاءة في منطقة تعادل 2% من الإطار. يُوصى باستخدام هذا الوضع مع الأهداف ذات الإضاءة الخلفية وفي الحالات الأخرى التي تكون فيها الخلفية أكثر سطوعاً أو أكثر قتامة من الهدف الرئيسي.	[•] بقعي
يتم تحديد التعرض عند المتوسط بالنسبة لكامل الإطار. يوفر تعرض ثابت عبر عديد من اللقطات التي لها نفس الإضاءة، ويكون فعال بصورة خاصة للمناظر الطبيعية وصور البورتريه للأشخاص الذين يرتدون الأسود أو الأبيض.	[ ] متوسط

لقياس الهدف في منطقة التركيز البؤري المحددة، اختر ON لـ  إعداد AF/MF < تشابك SPOT AE ومنطقة تركيز (88).

## تعويض التعريض الضوئي



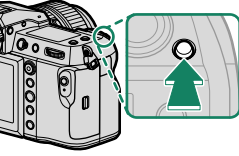

بضبط التعريض الضوئي.



اضغط مع الاستمرار على الزر  وأدر قرص التحكم الخلفي إلى أن تظهر القيمة المرغوبة في معين المنظر أو شاشة LCD.

تختلف كمية التعويض المتاحة حسب وضع التصوير. 

زر 

إذا تم تحديد مفتاح تشغيل/إيقاف لـ  إعداد الزر/الطلب < ضبط زر تعويض التعرض، فيمكن ضبط تعويض التعريض الضوئي بالضغط على زر  مرة واحدة، وتدوير قرص التحكم الخلفي، ثم الضغط على زر  مرة أخرى. يمكن إسناد تعويض التعريض الضوئي إلى عناصر تحكم أخرى باستخدام  إعداد الزر/الطلب < ضبط الوظيفة (Fn).

## قفّل التركيز/التعريض الضوئي

سيُقفّل التركيز والتعريض الضوئي عند الضغط على زر الغالق جزئيًا.

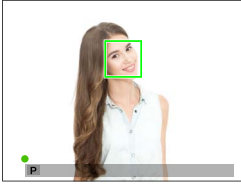

1 قم بوضع الهدف المراد تصويره في إطار التركيز البؤري، واضغط على زر الغالق جزئيًا لقفّل التركيز والتعريض الضوئي. سيتم قفل التركيز والتعريض الضوئي أثناء الضغط على زر الغالق جزئيًا (قفّل التركيز/التعريض التلقائي).

2 اضغط الزر ضغطة كاملة حتى النهاية.

لا تتوفر وظيفة قفل التركيز البؤري والتعريض الضوئي عبر زر الغالق إلا في حال تحديد ON ل إعداد الزر/الطلب < AF للغالق، AE للغالق.

## عناصر تحكم أخرى

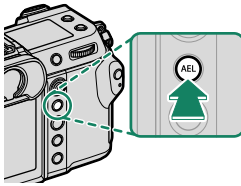

زر AEL

(قفل التعريض الضوئي)

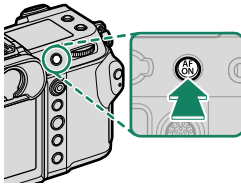

زر AFON

يمكن أيضًا قفل التركيز البؤري والتعريض الضوئي باستخدام أزرار الوظائف. في الإعدادات الافتراضية، يمكنك استخدام زر AEL لقفل التعريض الضوئي دون قفل التركيز. إذا تم تعيين زر قفل AF فقط لـ AFON، يمكن استخدامه لقفل التركيز بطريقة مشابهة دون قفل التعريض الضوئي.

- لن يؤدي الضغط على زر الغالق حتى المنتصف إلى إنهاء القفل طالما يتم الضغط على عنصر التحكم الذي تم تعيينه.
- إذا تم تحديد مفتاح تشغيل/ إيقاف القفل AE/AF لـ  إعداد الزر/الطلب < وضع القفل AE/AF، لا يمكن إنهاء القفل إلا إذا تم الضغط على عنصر التحكم مرة ثانية.

يمكن تعيين أدوار أخرى للأزرار الوظيفية من خلال  إعداد الزر/الطلب < ضبط الوظيفة (Fn). كما يمكن تعيين قفل التعريض الضوئي والتركيز أيضًا إلى أزرار وظيفية أخرى (100).

## عرض الصور

يمكن عرض الصور في معين المنظر أو شاشة LCD.

لعرض الصور في إطار كامل، اضغط ▶.

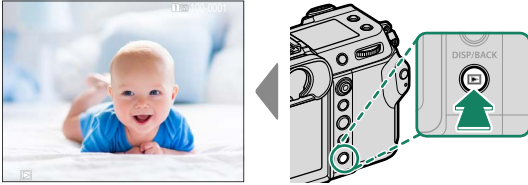

من الممكن عرض صور إضافية بالضغط على ذراع التركيز (رافعة التركيز) إلى اليسار أو اليمين أو تدوير قرص التحكم الأمامي. اضغط ذراع التركيز أو قم بتدوير قرص التحكم إلى اليمين لعرض الصور بالترتيب المسجل أو إلى اليسار لعرض الصور بترتيب عكسي. استمر في الضغط على ذراع التركيز للتنقل بسرعة والوصول إلى الإطار المطلوب.

الصور الملتقطة باستخدام كاميرات أخرى توجد عليها علامة أيقونة 📷 ("صورة هدية") للتحذير من أنها قد لا تظهر بشكل صحيح وأن زوم العرض قد لا يكون متاحًا.

### بطاقتي ذاكرة

إذا تم إدخال بطاقتي ذاكرة، يمكنك الضغط مع الاستمرار على زر ▶ لاختيار بطاقة منهما للعرض. يمكنك أيضًا تحديد بطاقة باستخدام الخيار 📷 قائمة التشغيل > تبديل الفتحة.

## حذف الصور

استخدم زر  لحذف الصور.

لا يمكن استرجاع الصور المحذوفة. قم بحماية الصور المهمة أو انسخها إلى جهاز كمبيوتر أو أي وحدة تخزين قبل المتابعة. 

1 عند عرض صورة في إطار كامل، اضغط زر  واختر إطار.

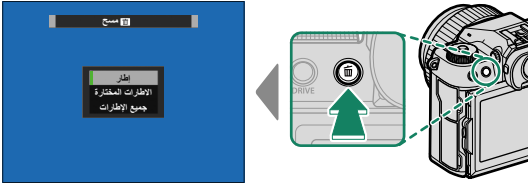

2 اضغط ذراع التركيز (رافعة التركيز) إلى اليسار أو اليمين للتنقل بين الصور، واضغط **MENU/OK** للحذف (لن يتم عرض مربع حوار التأكيد). كرر هذا الإجراء لحذف المزيد من الصور.

- الصور المحمية لا يمكن حذفها. أزل الحماية عن الصور التي ترغب في حذفها (96).
- يمكن كذلك حذف الصور من القوائم باستخدام الخيار  قائمة التشغيل < مسح (96).





# 4

## تسجيل وعرض الأفلام

يوضح هذا القسم كيفية تسجيل أفلام في وضع تلقائي.

1 حرك مفتاح الوضع STILL/MOVIE إلى الوضع MOVIE.

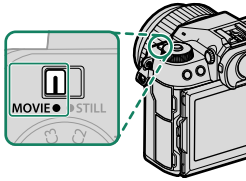

2 أدر قرص الوضع حتى يصبح عند P.

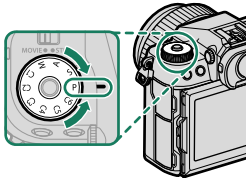

سيظهر الرمز AUTO على الشاشة.

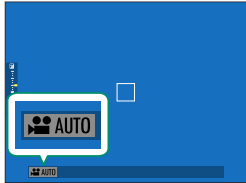

لا تُدير قرص الوضع سوى بعد الضغط على زر تحرير قفل القرص من أجل تحرير القرص.

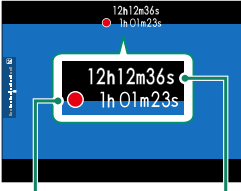

وقت التسجيل

الوقت المتبقي

3 اضغط على زر الغالق ضغطة كاملة حتى النهاية.

سيبدأ التسجيل.

- يتم عرض مؤشر تسجيل (●) أثناء تقدّم التسجيل.
- يتم عرض الوقت المتبقي من خلال شاشة عد تنازلي، في حين تعرض شاشة أخرى عدًا تصاعديًا لحساب وقت التسجيل.

4 اضغط الزر مرة أخرى لإنهاء التسجيل. ينتهي التسجيل تلقائيًا عند وصول الفيلم للحد الأقصى للطول

أو عند امتلاء بطاقة الذاكرة.

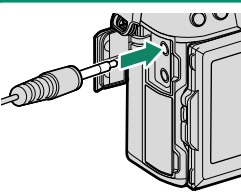

استخدام ميكروفون خارجي

يمكن تسجيل الصوت بميكروفونات خارجية توصل باستخدام مقابس قطرها 3,5 ملم؛ لا يمكن استخدام الميكروفونات التي تحتاج إلى طاقة بإدخال القابس. انظر دليل الميكروفون لمعرفة التفاصيل.

4

• يتم تسجيل الصوت عبر الميكروفون الداخلي أو أي ميكروفون خارجي اختياري. لا تغطي الميكروفون أثناء التسجيل.



• لاحظ أنه قد يلتقط الميكروفون الصوت الناتج عن العدسة والأصوات الأخرى التي تصدرها الكاميرا أثناء التسجيل.

• قد تظهر خطوط أفقية أو رأسية في الأفلام التي تحوي أجسام ساطعة جدًا. هذا طبيعي ولا يدل على قصور في الأداء.



- يضيء مصباح المؤشر أثناء التسجيل (يمكن استخدام خيار  إعداد الفيلم < حساب الضوء لاختيار المصباح— سواء كان مصباح المؤشر أو مصباح مساعدة التركيز البؤري التلقائي—الذي يضيء أثناء تسجيل فيلم الفيديو وكذلك لاختيار ما أن يومض أو يظل مضيئًا بشكل ثابت). أثناء التسجيل، يمكنك تغيير تعويض التعريض الضوئي بنحو  $\pm 2$  EV وضبط الزوم باستخدام حلقة الزوم على العدسة (في حالة توافرها).
- أثناء التسجيل يمكن القيام بالآتي:
  - تعديل الحساسية
  - قم بإعادة التركيز باستخدام أي من الطرق التالية:
    - اضغط على زر الغالق حتى المنتصف
    - اضغط على زر وظيفة يكون تشغيل AF مُعَيَّنًا إليه
    - استخدم عناصر التحكم باللمس
  - قم بعرض رسم بياني نسيجي أو أفق اصطناعي بالضغط على الزر الذي تم تعيين رسم بياني نسيجي أو مستوى إلكتروني إليه
- قد لا يكون التسجيل متاحًا في بعض الإعدادات، بينما في حالات أخرى قد لا تنطبق الإعدادات أثناء التسجيل.
- لاختيار منطقة التركيز لتسجيل أفلام الفيديو، حدد  إعداد AF/MF < منطقة التركيز واستخدم عصا التركيز (ذراع التركيز) وقرص الأمر الخلفي (  64).

## تعديل إعدادات الفيلم

- يؤدي الضغط على زر **MENU/OK** في حال تحديد **MOVIE** باستخدام مفتاح الوضع **STILL/MOVIE** إلى عرض قائمة الأفلام.
- يمكن تحديد حجم الإطار ومعدله باستخدام  إعداد الفيلم < وضع فيلم.
- لاختيار البطاقة المستخدمة لتخزين الأفلام، استخدم  حفظ بيانات الإعداد < إعداد فتحة البطاقة.
- يجري اختيار وضع التركيز باستخدام زر اختيار وضع التركيز؛ لتعديل التركيز المستمر، اختر **C** أو اختر **S** وقم بتمكين الرصد الذكي للوجه. الرصد الذكي للوجه غير متاح في وضع التركيز **M**.

## عمق النطاق

اختر أرقام بؤرية (f) منخفضة لتنعيم تفاصيل الخلفية. يمكن تعديل الفتحة عند ضبط قرص الوضع على **A** (أولوية الفتحة AE) أو **M** (يدوي).

## عرض الأفلام

عرض الأفلام على الكاميرا.



يتم تحديد الأفلام من خلال الرمز  أثناء وضع عرض الإطار الكامل. اضغط على ذراع التركيز (رافعة التركيز) نحو الأسفل لبدء إعادة تشغيل فيلم الفيديو.

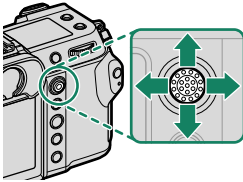

يمكن تنفيذ العمليات التالية بينما يتم عرض الأفلام:

العرض متوقف مؤقتًا (  )	العرض قيد التقدم (▶)	عرض إطار كامل	ذراع التركيز (رافعة التركيز)
إنهاء العرض	—	للأعلى	
بدء/استئناف العرض	إيقاف العرض المؤقت	بدء العرض	للأسفل
ترجيع/تقديم إطار واحد	ضبط السرعة	عرض صور أخرى	ليسار/ليمين



يتم عرض التقدم على شاشة العرض أثناء التشغيل.



لا تغطي السماعة أثناء العرض. 

اضغط **MENU/OK** لإيقاف العرض مؤقتًا وعرض التحكم في الصوت. اضغط ذراع التركيز (رافعة التركيز) إلى أعلى أو أسفل لتعديل مستوى الصوت، واضغط **MENU/OK** مرة أخرى لاستئناف العرض. يمكن أيضًا تعديل مستوى الصوت باستخدام  إعداد الصوت < مستوى صوت العرض.

# 5

## لائحة القوائم

## قوائم التصوير (التصوير الفوتوغرافي الثابت)

تتوفر العناصر التي تحمل الرمزين  و  كليهما في كل من قوائم التصوير الفوتوغرافي الثابت وقوائم تصوير الأفلام. كما تنطبق التغييرات التي تُجرى على هذه العناصر في أيٍّ من القائمتين أيضاً على العناصر المقابلة لها في القائمة الأخرى.

### إعداد جودة الصورة

لعرض إعدادات جودة الصورة، اضغط على **MENU/OK** في شاشة تصوير الصور، وحدد علامة التبويب **IQ** (إعداد جودة الصورة).

الوصف	الإعداد
اختر حجم ونسبة أبعاد الصور الفوتوغرافية الجديدة.	حجم الصورة
اضبط إعدادات ضغط JPEG أو قم بتمكين أو تعطيل تسجيل RAW.	جودة الصورة
اختر خيارات تسجيل صور RAW.	تسجيل أولي
يختار مجموعة من الألوان ونطاق للدرجات.	محاكاة فيلم
اختر درجة أحادية اللون للصور المُلتقطة باستخدام محاكاة فيلم < <b>ACROS</b>  و <b>MONOCHROME</b>  .	لون أحادي اللون
أضف تأثير فيلم حبيبي.	تأثير حبيبي
قم بزيادة نطاق درجات الألوان المتاحة لعرض الألوان التي تميل إلى أن تكون مشبعة بدرجة عالية، مثل درجات اللون الأحمر، والأصفر والأخضر.	تأثير لون متعدد
قم بزيادة نطاق درجات الألوان المتاحة لعرض درجات اللون الأزرق.	تدرج اللون <b>FX BLUE</b>
بشرة ناعمة.	تأثير البشرة الناعمة
اختر نطاقاً ديناميكياً للصور الفوتوغرافية.	نطاق ديناميكي
قلل من فقدان التفاصيل في المناطق المضئمة والظلال للحصول على نتائج طبيعية المظهر عند تصوير مشاهد عالية التباين.	<b>D</b> أولوية النطاق
طابق توازن البياض وفقاً لمصدر الضوء، سواءً كان عبارة عن أشعة شمس مباشرة أو إضاءة اصطناعية.	توازن البياض
بالرجوع إلى منحني درجة اللون، اضبط مظهر أماكن الإضاءة أو الظلال، مما يجعلها أكثر خشونة أو نعومة.	منحني درجة اللون



الوصف	الإعداد
ضبط كثافة الألوان.	لون
حدة ونعومة الحدود.	الحدة
يقلل الضوضاء في الصور التي يتم تصويرها بحساسيات ضوء عالية.	ISO NR عالٍ
قم بزيادة الوضوح أثناء تغيير درجات اللون في أماكن الإضاءة والظلال بأقل قدر ممكن.	الوضوح
يقلل البقع في حالات الصور ذات التعرض الضوئي لفترة طويلة.	تعريض ضوئي طويل NR
قلّل الفقد الطفيف في الوضوح الناتج عن انحراف الضوء في الفتحات الصغيرة.	محسن تعديل العدسة
اختر سلسلة الألوان المتاحة لإعادة إنتاج اللون.	حيز اللون
استخدم هذا الخيار إذا لاحظت بقعًا ساطعة في صورك.	تعيين البكسل
احفظ إعدادات قائمة التصوير المخصصة.	تحرير / حفظ الضبط العادي
قم بضبط إعدادات عدسات M-mount باستخدام محول FUJIFILM M MOUNT ADAPTER اختياري.	ضبط وصلة القاعدة 

## إعداد AF/MF

لعرض إعداد AF/MF، اضغط على **MENU/OK** في شاشة تصوير الصور، وحدد علامة التبويب **AF/MF** (إعداد AF/MF).

الوصف	الإعداد
اختر منطقة التركيز البؤري.	منطقة التركيز
اختر حجم منطقة التركيز البؤري.	وضع AF
حدد خيارات تتبع التركيز البؤري المطلوب استخدامها عند اختيار <b>AF-C</b> لوضع التركيز البؤري.	الإعدادات المخصصة لـ <b>AF-C</b>
اختر ما إذا كان المطلوب تخزين وضع التركيز البؤري التلقائي المُستخدم عندما تكون الكاميرا في الوضع العمودي على نحوٍ منفصلٍ عن ذلك الوضع المُستخدم عندما تكون الكاميرا في الوضع الأفقي.	تخزين الوضع <b>AF</b> بالتوجيه
اختر ما إذا كانت إطارات التركيز البؤري الفردية تظهر عند اختيار النطاق أو تتبع/واسع لـ <b>AF</b> .	عرض نقطة <b>AF</b>  

الوصف	الإعداد
يختار عدد نقاط التركيز البؤري المتوفر لتحديد نقطة التركيز البؤري.	عدد نقاط التركيز
يختار ما إن تستمر الكاميرا في ضبط التركيز البؤري حتى إذا لم يتم الضغط على زر الغالق حتى المنتصف.	ضبط AF المسبق
يختار ما إن يعمل ضوء مساعدة التركيز البؤري التلقائي لمساعدة عملية التركيز البؤري التلقائي.	مصابيح AF
يختار ما إن تعطي الكاميرا الأفضلية لوجه البشر بدلاً من الأجسام الموجودة في الخلفية عند ضبط التركيز البؤري والتعرض الضوئي.	إعداد اكتشاف الوجه/العين
اختر ما إذا كان من الممكن تنشيط التركيز البؤري اليدوي عن طريق إدارة حلقة التركيز البؤري أثناء قفل التركيز البؤري.	AF+MF
يختار طريقة عرض التركيز البؤري في وضع التركيز البؤري اليدوي.	مساعد MF
يختار ما إن تقوم الشاشة بتكبير منطقة التركيز البؤري المحددة تلقائيًا عند تدوير حلقة التركيز البؤري في وضع تركيز بؤري يدوي.	تحقق من تركيز بؤري
يختار ما إن يقوم جهاز قياس البقعة بقياس إطار التركيز البؤري الحالي.	تشابك SPOT AE ومنطقة تركيز
اختر كيف تضبط الكاميرا التركيز البؤري عندما يتم الضغط على أزرار الوظيفة التي تعيين مزايا مثل قفل AF لها في وضع التركيز البؤري اليدوي.	ضبط تركيز تلقاء فور
اختر مقياسًا لعمق المجال.	مقياس عمق الحقل
اختر ما إذا كان من الممكن التقاط الصور الفوتوغرافية عن طريق الضغط على زر الغالق ضغطة كاملة عندما لا تكون الكاميرا قيد التركيز البؤري.	أولوية تحرير/تركيز
قم بتحديد مدى مسافات التركيز المتاحة لزيادة سرعة التركيز.	محدد نطاق التركيز التلقائي
يختار عمليات التصوير التي يتم إجراؤها باستخدام عناصر التحكم في اللمس.	وضع شاشة اللمس

## إعداد التصوير

لعرض إعدادات التصوير، اضغط على **MENU/OK** في شاشة تصوير الصور، وحدد علامة التبويب  (إعداد التصوير).

الإعداد	الوصف
مؤقت ذاتي	حدد مدة تأخير تحرير الغالق.
حفظ ضبط مؤقت ذاتي	اختر ما إذا كنت تريد إعادة تعيين إعدادات المؤقت الذاتي في كل مرة يتم فيها استخدام المؤقت أو عندما يتم إيقاف تشغيل الكاميرا.
مصباح التوقيت الذاتي	اختر ما إذا كنت تريد تشغيل إضاءة مصباح المؤقت الذاتي أثناء التصوير الفوتوغرافي بالمؤقت الذاتي.
تصوير حسب فاصل المؤقت	قم بتهيئة الكاميرا لالتقاط عدد محدد من اللقطات تلقائيًا بفاصل زمني محدد مسبقًا.
تنعيم التعريض الضوئي للتصوير بفاصل زمني	اختر ما إذا كنت تريد ضبط التعريض الضوئي تلقائيًا أثناء التصوير الفوتوغرافي بمؤقت فاصل زمني لمنعها من التغير بشكل كبير بين اللقطات.
ضبط تصحيح AE	ضبط إعدادات تصحيح التعريض الضوئي.
تصوير قوسي لمحاكاة فيلم	يختار أنواع المحاكاة الثلاثة المستخدمة في تصحيح محاكاة الفيلم التسلسلية.
إعداد تصحيح التركيز البؤري	اضبط إعدادات تصحيح التركيز البؤري.
قياس ضوئي	اختر الكيفية التي تقيس بها الكاميرا التعريض الضوئي.
نوع الغالق	يختار نوع الغالق.



الوصف	الإعداد
اختر ما إذا كنت تريد تقليل الوميض في الصور وشاشة العرض عند التصوير في ظل ظروف الإضاءة الفلورسنت وغيرها من مصادر الإضاءة المماثلة.	تقليل الوميض
يضبظ حساسية الكاميرا تجاه الضوء.	ISO
اختر ما إذا كنت تريد تمكين تثبيت الصورة.	وضع مثبت الصورة
التقط صوراً بزواوية رؤية مكافئة لزواوية الرؤية الخاصة بكاميرا ذات تنسيق 35 مم.	وضع التنسيق 35مم
أنشئ اتصالات لاسلكية بالهواتف الذكية أو الأجهزة اللوحية أو غيرها من الأجهزة.	الاتصال اللاسلكي 

### إعداد الفلاش

لعرض إعدادات الفلاش، اضغط على **MENU/OK** في شاشة تصوير الصور، وحدد علامة التبويب  (إعداد الفلاش).

الوصف	الإعداد
اضبط تلك الإعدادات مثل وضع التحكم في الفلاش، ومستوى الفلاش، وطاقة الفلاش.	ضبط خاصية الفلاش
اختر ما إذا كنت تريد إزالة آثار العين الحمراء الناتجة عن الفلاش.	إزالة احمرار عين
اختر وضع قفل TTL.	وضع قفل TTL
اختر ما إذا كان سيتم استخدام ضوء فيديو LED في وحدة الفلاش (إن توافر) كضوء صياد أو كضوء مساعدة التركيز البؤري التلقائي عند التقاط الصور.	إعداد ضوء LED
اختر المجموعات عند استخدام وحدة فلاش الكاميرا كوحدة تحكم لوظيفة التحكم البصري اللاسلكي بالفلاش عن بعد من Fujifilm.	إعداد رئيسي
اختر القناة المستخدمة للاتصال بين وحدة التحكم ووحدات الفلاش عن بعد.	إعداد CH

## قوائم التصوير (الأفلام)

تتوفر العناصر التي تحمل الرمزين  و  كليهما في كل من قوائم التصوير الفوتوغرافي الثابت وقوائم تصوير الأفلام. كما تنطبق التغييرات التي تُجرى على هذه العناصر في أيٍّ من القائمتين أيضًا على العناصر المقابلة لها في القائمة الأخرى.

### إعداد الفيلم

لعرض خيارات تسجيل الأفلام، اضغط على **MENU/OK** في شاشة تصوير الأفلام، وحدد علامة التبويب  (إعداد الفيلم).





الوصف	الإعداد
يعدل إعدادات تسجيل الفيلم.	وضع فيلم
اختر تنسيق فيلم.	تنسيق الملف
اختر خوارزمية ضغط للأفلام.	ضغط أفلام الفيديو
اختر ما إذا كنت تريد ضبط نسبة قص الفيلم على 1.1:1.	تصحيح تكبير قص الفيلم
اختر وجهة أفلام الفيديو F-Log، Hybrid Log-Gamma (HLG) أو RAW التي يتم تسجيلها عندما تكون الكاميرا متصلة بجهاز HDMI.	تسجيل F-Log/HLG/RAW
اختر كيفية تسجيل مقاطع فيديو بدقة 4K وما إذا كنت تريد إخراجها عبر HDMI.	إخراج فيلم 4K
اختر كيفية تسجيل مقاطع فيديو بدقة عالية كاملة وما إذا كنت تريد إخراجها عبر HDMI.	نتيجة الفيلم HD الكامل
يختار ما إن تعكس أجهزة HDMI المعلومات الموجودة على شاشة الكاميرا.	عرض معلومات إدخال HDMI
اختر ما إذا كنت تريد تبديل الإخراج إلى أجهزة HDMI المتصلة من دقة 4K إلى دقة عالية كاملة أثناء وضع الاستعداد.	جودة الاستعداد 4K HDMI
اختر ما إذا كانت الكاميرا ستترسل بداية الفيلم وتوقف الإشارات إلى جهاز HDMI عند الضغط على زر الغالق لبدء وإيقاف تسجيل الفيلم.	تحكم في تسجيل HDMI
اختر الكيفية التي تقيس بها الكاميرا التعريض الضوئي.	قياس ضوئي 
اختر ما إذا كنت تريد تمكين تثبيت الصورة.	وضع مثبت الصور 
اختر مستوى تثبيت الصورة.	تعزيز وضع مثبت الصورة 
يضبط حساسية الكاميرا تجاه الضوء.	ISO 

الوصف	الإعداد
اختر ما إذا كنت تريد عرض أماكن الإضاءة ذات التعريض الضوئي الزائد بنمط خطوط الحمار الوحشي في شاشة وضع الفيلم.	إعداد الزيربا
اختر حد السطوع لعرض الخطوط البيضاء والسوداء.	مستوى الزيربا
يمكن ضبط الإعدادات باستخدام أقراص التحكم وعناصر التحكم باللمس.	تحكم أمثل في الفيلم
اختر المصباح (مصباح المؤشر أو مصباح مساعدة التركيز البؤري التلقائي) الذي يضيء أثناء تسجيل أفلام الفيديو وكذلك لاختيار ما أن يومض أو يظل مضيئاً بشكل ثابت.	حساب الضوء
احفظ إعدادات قائمة التصوير المخصصة.	تحرير/ حفظ الضبط العادي
أنشئ اتصالات لاسلكية بالهواتف الذكية أو الأجهزة اللوحية أو غيرها من الأجهزة.	الاتصال اللاسلكي

### إعداد جودة الصورة

لعرض إعدادات جودة الصورة، اضغط على **MENU/OK** في شاشة تصوير الأفلام، وحدد علامة التبويب **IQ** (إعداد جودة الصورة).

الوصف	الإعداد
اختر تأثير محاكاة الفيلم لتسجيل أفلام الفيديو.	محاكاة فيلم
اختر درجة أحادية اللون للأفلام المسجلة باستخدام محاكاة فيلم < <b>ACROS A</b> و <b>MONOCHROME B</b> .	لون أحادي اللون
اختر نطاق ديناميكي لتسجيل أفلام الفيديو.	نطاق ديناميكي
طابق توازن البياض وفقاً لمصدر الضوء، سواء كان عبارة عن أشعة شمس مباشرة أو إضاءة اصطناعية.	توازن البياض
بالرجوع إلى منحنى درجة اللون، اضبط مظهر أماكن الإضاءة أو الظلال، مما يجعلها أكثر خشونة أو نعومة.	منحنى درجة اللون
ضبط كثافة الألوان.	لون
حدة ونعومة الحدود.	الحدة

الوصف	الإعداد
يقلل الضوضاء في الصور التي يتم تصويرها بحساسيات ضوء عالية.	ISO NR عالٍ 
اختر ما إذا كنت تريد تقليل الضوضاء بين الإطارات.	4K ت/ض بين الإطارات 
اختر ما إذا كنت تريد تقليل تظليل الصورة عند تصوير الأفلام.	تصحيح سطوع الإضاءة المحيطة 
قم بضبط إعدادات عدسات M-mount باستخدام محول FUJIFILM M MOUNT ADAPTER اختياري.	ضبط وصلة القاعدة 

## إعداد AF/MF

لعرض إعداد AF/MF، اضغط على **MENU/OK** في شاشة تصوير الأفلام، وحدد علامة التويب  (إعداد AF/MF).

الوصف	الإعداد
اختر منطقة التركيز البؤري.	منطقة التركيز 
اختر حجم منطقة التركيز البؤري.	وضع AF 
اختر خيارات تتبع التركيز البؤري في حال تسجيل الأفلام أثناء تحديد <b>AF-C</b> لوضع التركيز البؤري.	الإعدادات المخصصة لـ AF-C 
يختار ما إن يعمل ضوء مساعدة التركيز البؤري التلقائي لمساعدة عملية التركيز البؤري التلقائي.	مصابح AF 
يختار ما إن تعطي الكاميرا الأفضلية لوجوه البشر بدلاً من الأجسام الموجودة في الخلفية عند ضبط التركيز البؤري والتعرض الضوئي.	إعداد اكتشاف الوجه/العين 
يختار طريقة عرض التركيز البؤري في وضع التركيز البؤري اليدوي.	مساعد MF 
يختار ما إن تقوم الشاشة بتكبير منطقة التركيز البؤري المحددة تلقائيًا عند تدوير حلقة التركيز البؤري في وضع تركيز بؤري يدوي.	تحقق من تركيز بؤري 
اختر كيف تضبط الكاميرا التركيز البؤري عندما يتم الضغط على أزرار الوظيفة التي تعيين مزايا مثل قفل AF لها في وضع التركيز البؤري اليدوي.	ضبط تركيز تلقاء فور 
اختر مقياسًا لعمق المجال.	مقياس عمق الحقل 

الوصف	الإعداد
قم بتحديد مدى مسافات التركيز المتاحة لزيادة سرعة التركيز.	محدد نطاق التركيز التلقائي
يختار عمليات التصوير التي يتم إجراؤها باستخدام عناصر التحكم في اللمس.	وضع شاشة اللمس
اختر ما إذا كنت تريد استمرار تفعيل زوم التركيز البؤري عند بدء تسجيل الفيلم.	قفل تفقد التركيز البؤري

## إعدادات الصوت

لعرض إعدادات الصوت، اضغط على **MENU/OK** في شاشة تصوير الأفلام، وحدد علامة التبويب (إعدادات الصوت).

الوصف	الإعداد
عدّل مستوى صوت التسجيل للميكروفون الداخلي.	ضبط مستوى المايك الداخلي
عدّل مستوى التسجيل للميكروفونات الخارجية.	ضبط مستوى المايك الخارجي
حدد نوع جهاز الصوت المتصل بمقبس الميكروفون.	إعداد مقبس الميكروفون
يحد من التشوّه الناتج عن الإدخال الذي يتجاوز حدود الدوائر الإلكترونية للصوت الخاص بالميكروفون.	محدد مستوى المايكروفون
اختر ما إذا كنت تريد تمكين تقليل ضوضاء الرياح أثناء تسجيل الأفلام.	فلتر الرياح
اختر ما إذا كنت تريد تقليل الضوضاء منخفضة التردد أثناء تسجيل الأفلام.	فلتر القطع المنخفض
ضبط مستوى صوت سماعة الرأس.	مستوى صوت سماعة الرأس



## إعدادات كود الزمن

لعرض إعدادات كود الزمن، اضغط على **MENU/OK** في شاشة تصوير الأفلام، وحدد علامة التبويب **TC** (إعدادات كود الزمن).

الوصف	الإعداد
اختر ما إذا كنت تريد عرض أكواد الزمن أثناء تسجيل الأفلام وعرضها.	عرض كود الزمن
اختر وقت بدء العلامة الزمنيّة.	إعداد زمن البدء
اختر ما أن يتم تسجيل الوقت باستمرار أو عند تسجيل أفلام الفيديو فقط.	إعداد العد التصاعدي
اختر ما إذا كنت تريد تمكين خفض الإطار.	إنزال الإطار
اختر ما أن يتم إخراج العلامات الزمنيّة إلى أجهزة HDMI.	نتيجة زمن كود HDMI

## قائمة العرض

تظهر قائمة العرض عندما تقوم بالضغط على **MENU/OK** في وضع العرض.

الوصف	الإعداد
اختر البطاقة التي سيتم عرض الصور منها.	تبدیل الفتحة
انسخ صور RAW بأشكال أخرى.	تحويل RAW
حذف صور فردية أو عدة صور مختارة أو كافة الصور.	مسح
اختر ما إذا كان المطلوب أن يؤدي حذف نسخة RAW أو JPEG من الصور المسجلة في الوقت نفسه على فتحات بطاقات الذاكرة 1 و 2 أثناء تحديد <b>RAW / JPEG</b> لـ  حفظ بيانات الإعداد <  إعداد فتحة البطاقة إلى حذف النسخة المتبقية كذلك.	مسح فوري (فتحة 1/JPG فتحة 2)
لإنشاء نسخة مقصودة من الصورة الحالية.	تشذيب
أنشئ نسخة صغيرة من الصورة الحالية.	تغيير الحجم
حماية الصور من الحذف بطريق الخطأ.	حماية
اختر ما إذا كنت تريد إدارة الصور لعرضها أثناء تشغيل العرض.	تدوير الصورة
اختر ما إذا كنت تريد إزالة العين الحمراء من صور البورتريه.	إزالة احمرار عين
اختر ما إذا كنت تريد إضافة مذكرات صوتية إلى الصور الفوتوغرافية.	ضبط مذكرات صوتية
قم بتقييم الصور باستخدام النجوم.	التصنيف
انسخ الصور بين البطاقات في الفتحتين الأولى والثانية.	نسخ
اختر الصور لتحميلها إلى الجهاز الذكي أو الكمبيوتر اللوحي.	أمر إرسال الصور
أنشئ اتصالات لاسلكية بالهواتف الذكية أو الأجهزة اللوحية أو غيرها من الأجهزة.	 الاتصال اللاسلكي
إنشاء دفتر صور من صورك المفضلة.	مساعدة دفتر الصور
قم بإنشاء "أمر طباعة" رقمي للطابعات المتوافقة مع DPOF.	أمر الطباعة (DPOF)
اطبع الصور على طابعات Fujifilm instax SHARE الاختيارية.	طباعة بطابعة instax
اختر نسبة الأبعاد للصور المعروضة على التلفزيون.	أبعاد العرض

### إعداد المستخدم

للوصول إلى إعدادات الكاميرا الأساسية، اضغط **MENU/OK**. حدد التبويب  (إعداد)، واختر إعداد المستخدم.

الوصف	الإعداد
يهيء بطاقات الذاكرة.	صياغة
ضبط ساعة الكاميرا.	تاريخ/وقت
يبدل بين منطقتك الزمنية الأساسية والمنطقة الزمنية في موقعك الحالي.	فرق التوقيت
يختار اللغة.	言語/LANG. 
يُستخدم لتعديل العناصر المدرجة في تبويب  (قائمتي)، وهو عبارة عن قائمة مُخصّصة شخصية تضم خيارات قائمة إعدادات الصور التي تستخدمها كثيراً.	إعداد قائمتي 
يُستخدم لتعديل العناصر المدرجة في تبويب  (قائمتي)، وهو عبارة عن قائمة مُخصّصة شخصية تضم خيارات قائمة إعدادات الفيديو التي تستخدمها كثيراً.	إعداد قائمتي 
قم بإزالة الأتربة من على مستشعر الصورة بالكاميرا.	تنظيف المستشعر
تحقق من عُمر البطارية.	عمر البطارية
أعد ضبط خيارات قائمة الإعداد أو التصوير إلى القيم الافتراضية.	إعادة التهيئة
اعرض النسخ الإلكترونية لرقم طراز المنتج والشهادات الأخرى.	تنظيمي

### إعداد الصوت

للوصول إلى إعدادات الصوت، اضغط **MENU/OK**، حدد التبويب  (إعداد)، واختر إعداد الصوت.

الوصف	الإعداد
يختار مستوى صوت الصفارة الذي ينبعث عندما تركز الكاميرا.	صوت الصفير الخاص بAF
يختار مستوى صوت الصفارة الذي ينبعث عند تشغيل مؤقت ذاتي.	صوت صفير المؤقت الذاتي

الإعداد	الوصف
مستوى صوت تشغيل	لضبط حجم صوت التي تصدره الكاميرا عند الضغط على مفاتيح التحكم.
مستوى صوت الحاجب	ضبط مستوى الأصوات الصادرة عن الغالق الإلكتروني.
صوت حاجب الفتحة	يختار الصوت الناتج عن الغالق الإلكتروني.
مستوى صوت العرض	تعديل حجم صوت عرض الأفلام.

## إعداد الشاشة

للوصول إلى إعدادات الشاشة، اضغط **MENU/OK**، حدد التبويب **☑** (إعداد)، واختر إعداد الشاشة.

الإعداد	الوصف
سطوع EVF	قم بضبط سطوع الشاشة في معين المنظر الإلكتروني.
لون EVF	تعديل تشبع ألوان العرض في منظار الرؤية الإلكتروني.
ضبط لون EVF	عدّل لون الشاشة في معين المنظر الإلكتروني.
سطوع LCD	تعديل سطوع الشاشة.
لون LCD	تعديل تشبع ألوان الشاشة.
ضبط لون LCD	عدّل لون الشاشة في شاشة LCD.
عرض الصورة	اختيار مدة عرض الصور بعد التصوير.
تدوير تلقائي للشاشات	اختر ما إذا كنت تريد إدارة المؤشرات في معين المنظر (EVF) وشاشة LCD لمطابقة اتجاه الكاميرا.
معاينة التعرض/توازن البياض لوضع يدوي	اختر ما إذا كنت تريد تمكين التعريض الضوئي و/أو معاينة توازن البياض.
منظر طبيعي مباشر	اختر ما إذا كنت تريد ظهور تأثيرات الإعدادات على الشاشة.
مساعدة المظهر F-Log	اختر ما إذا كنت تريد عرض معاينة مصحّحة النغمة (تعاادل BT.709) عند التسجيل أو مشاهدة أفلام F-log.
خطوط إرشادية للتأطير	اختيار شبكة إطارية لوضع التصوير.
عرض التدوير التلقائي	اختر ما إذا كنت تريد التدوير "طوليًا" (اتجاه صور البورترية) تلقائيًا أثناء العرض.

الوصف	الإعداد
اختر نسبة زوم العرض.	تشغيل التكبير
اختر الوحدات المستخدمة لمؤشر مسافة التركيز البؤري.	وحدات نطاق التركيز البؤري
اختر محتوى النافذتين في الشاشة المزدوجة.	إعداد الشاشة الثنائية
اختر العناصر التي يتم عرضها في شاشة المؤشر القياسية.	تهيئة العرض حسب طلب
اختر ما إذا كنت تريد عرض مؤشرات كبيرة في معين المنظر (EVF).	وضع المؤشرات الكبيرة (EVF)
اختر ما إذا كنت تريد عرض مؤشرات كبيرة في شاشة LCD.	وضع المؤشرات الكبيرة (LCD)
اختر المؤشرات التي تُعرض عندما يكون ON محددًا لوضع المؤشرات الكبيرة (EVF) أو وضع المؤشرات الكبيرة (LCD).	إعداد شاشة مؤشرات كبيرة
ضبط تباين العرض.	معلومات ضبط التباين
اختر المؤشرات المعروضة على شاشة LCD الثانوية.	ضبط الشاشة الفرعية
اختر لون خلفية لشاشة LCD الثانوية.	لون خلفية الشاشة الفرعية
اختر خلفية للقائمة السريعة من أجل استخدامها عند التقاط الصور الفوتوغرافية.	📷 خلفية القائمة السريعة
اختر خلفية للقائمة السريعة من أجل استخدامها عند تصوير الأفلام.	🎥 خلفية القائمة السريعة

## إعداد الزر/الطلب

للوصول إلى خيارات التحكم، اضغط **MENU/OK**. حدد التبويب  (إعداد)، واختر إعداد الزر/الطلب.

الوصف	الإعداد
حدد الوظائف التي يقوم بها ذراع التركيز (رافعة التركيز).	إعداد رفع التركيز
اختر العناصر المطلوب عرضها في القائمة السريعة أثناء التصوير الفوتوغرافي الثابت.	📷 تحرير/حفظ قائمة سريعة

الإعداد	الوصف
 تحرير/حفظ قائمة سريعة	اختر العناصر المطلوب عرضها في القائمة السريعة عند تسجيل الأفلام.
ضبط الوظيفة (Fn)	اختر الأدوار التي تقوم بها أزرار الوظيفة.
ضبط قرص التحكم	اختر الأدوار التي تقوم بها أقراص التحكم.
توجيه قرص الأمر	اختر ما إذا كان المطلوب عكس اتجاه دوران قرص التحكم لاستخدامه في ضبط الإعدادات.
AF للغالق	اختر ما إذا كنت تريد أن تضبط الكاميرا التركيز البؤري عند الضغط على زر الغالق حتى المنتصف.
AE للغالق	اختر ما إذا كنت تريد قفل التعريض الضوئي (قفل التعريض الضوئي التلقائي) أثناء الضغط على زر الغالق حتى المنتصف.
تصوير بدون عدسة	اختر ما إذا كنت تريد تمكين تحرير الغالق في حال عدم تركيب أي عدسة.
تصوير بدون بطاقة	اختر ما إذا كان يتم تحرير الغالق دون إدخال بطاقة الذاكرة في الكاميرا.
حلقة التركيز	اختر الاتجاه الذي ترغب في أن يتم تدوير حلقة التركيز عليه لزيادة مسافة التركيز.
تشغيل حلقة التركيز	اختر كيف تقوم الكاميرا بضبط التركيز البؤري استجابةً لحركة حلقة التركيز البؤري.
وضع القفل AE/AF	اختر دور الزر الذي تم تعيين وظيفة التعريض الضوئي و/أو قفل التركيز البؤري له.
وضع قفل AWB	اختر سلوك أزرار الوظيفة المُعينة على قفل توازن البياض التلقائي (AWB).
ضبط زر تعويض التعرض	اختر الدور المخصص لزر الوظيفة المُستخدم عادةً لتعويض التعريض الضوئي.
ضبط شاشة اللمس	اختر ما إذا كنت تريد تمكين عناصر التحكم باللمس في شاشة LCD.
قفل	اقفل عناصر التحكم في الكاميرا لمنع تشغيلها دون قصد.

## ادارة الطاقة

للوصول إلى إعدادات إدارة الطاقة، اضغط **MENU/OK**. حدد التبويب  (إعداد)، واختر ادارة الطاقة.

الوصف	الإعداد
اختر ما إذا كنت تريد إيقاف تشغيل الكاميرا تلقائيًا في حال عدم تنفيذ أي عمليات عليها.	إيقاف تلقائي
عدّل إعدادات الطاقة.	الأداء
اختر التأخر قبل أن تبدأ الكاميرا وضع الاستعداد للتصوير.	وضع استعداد التصوير
اضبط الإعدادات الخاصة بوضع توفير الطاقة.	توفير الطاقة التلقائي
اختر درجة الحرارة التي يتم عندها إيقاف تشغيل الكاميرا تلقائيًا في حال ارتفاع درجة حرارتها.	حرارة إيقاف التشغيل تلقائي

## حفظ بيانات الإعداد

للوصول إلى إعدادات إدارة الملفات، اضغط **MENU/OK**. حدد التبويب  (إعداد)، واختر حفظ بيانات الإعداد.

الوصف	الإعداد
يختار ما إذا كان يتم إعادة ضبط ترقيم الملفات عندما يتم إدراج بطاقة ذاكرة جديدة.	رقم الإطار
اختر ما إذا كنت تريد حفظ نسخ غير معالجة من الصور الملتقطة باستخدام وظيفة إزالة العين الحمراء.	حفظ الصورة الأصلية
غيّر بادئة لاسم الملف.	تحرير اسم الملف
اختر الأدوار التي تقوم بها البطاقات الموجودة في الفتحة 1 والفتحة 2 أثناء التصوير الفوتوغرافي للصور الثابتة.	 إعداد فتحة البطاقة
اختر الأدوار التي تقوم بها البطاقات الموجودة في الفتحة 1 والفتحة 2 أثناء تسجيل الأفلام.	 إعداد فتحة البطاقة
اختر البطاقة التي سيتم التسجيل عليها في البداية عند تحديد تسلسلي من أجل  إعداد فتحة البطاقة.	اختر الفتحة  (متسلسل)
اختر البطاقة التي سيتم التسجيل عليها في البداية عند تحديد تسلسلي من أجل  إعداد فتحة البطاقة.	اختر الفتحة  (متسلسل)

الوصف	الإعداد
أنثيء المجلدات واختر المجلد الذي تريد استخدامه لتخزين الصور التالية.	اختر الحافظة
اختر ما إذا كنت تريد إضافة معلومات حقوق التأليف والنشر، في شكل علامات EXIF، إلى صور جديدة أثناء التقاطها.	معلومات حقوق النشر

## ضبط التوصيل

للوصول إلى إعدادات التوصيل، اضغط **MENU/OK**، حدد التبويب  (إعداد)، واختر ضبط التوصيل.

الوصف	الإعداد
ضبط إعدادات Bluetooth.	إعدادات Bluetooth
اضبط الإعدادات للاتصال بشبكات لاسلكية.	أعداد الشبكة
يضبط إعدادات الاتصال بطابعات Fujifilm instax SHARE الاختيارية.	ضبط توصيل طابعة instax
اضبط الإعدادات للاتصال بالأجهزة الخارجية.	وضعية الاتصال
اختر ما إذا كان يتم تزويد الطاقة إلى الكاميرا عند توصيلها بجهاز كمبيوتر أو جهاز آخر عبر كابل USB.	إعداد إمداد طاقة USB
اضبط الإعدادات للاتصال بشبكات لاسلكية.	إعدادات عامة
شاهد عنوان MAC و Bluetooth الخاص بالكاميرا.	معلومات
استعد الإعدادات اللاسلكية إلى قيمها الافتراضية.	إعادة ضبط إعداد اللاسلكي



# 6

## الاتصال

## HDMI خرج

يمكن استخدام شاشات التصوير والعرض كخرج لأجهزة HDMI.

### التوصيل إلى أجهزة HDMI

قم بتوصيل الكاميرا بأجهزة التلفزيون وأجهزة HDMI الأخرى باستخدام كابل HDMI من مصادر خارجية.

1 قم بإيقاف الكاميرا.

2 قم بتوصيل الكبل كما هو موضح أدناه.

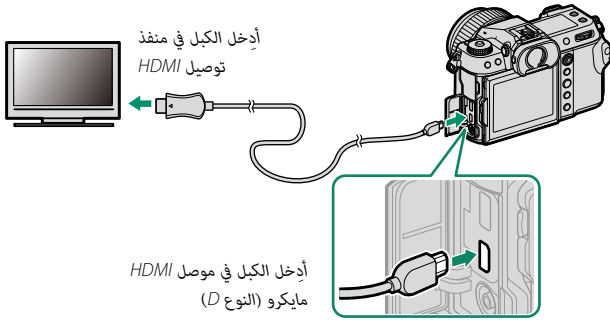

3 قم بتهيئة الجهاز لخرج HDMI على النحو المبين في الدليل المرفق مع الجهاز.

4 شغل الكاميرا. سوف تظهر محتويات شاشة الكاميرا على جهاز وصلة HDMI. يتم إيقاف تشغيل شاشة الكاميرا في وضع العرض (105).

- تأكد من أن الموصلات مدرجة بشكل كامل.
- استخدم كابل HDMI لا يزيد طوله عن 1,5 متر.

## التصوير

التقطت الصور وسجلت الأفلام أثناء عرض المشهد عبر عدسة الكاميرا أو حفظ مقطع من فيلم على جهاز HDMI.

يمكن استخدام هذه الميزة لحفظ الأفلام بجودة 4K وعالي الدقة كامل على مسجل HDMI. 

## للعرض

لبدء العرض، اضغط زر  بالكاميرا. تُغلق شاشة الكاميرا ويتم عرض الصور والأفلام على جهاز HDMI. لاحظ أن مفاتيح التحكم في الصوت الخاصة بالكاميرا لا تؤثر على الأصوات التي يتم تشغيلها على التلفزيون، تحكم في الصوت من خلال جهاز التلفزيون.

بعض أجهزة التلفزيون قد تعرض لفترة وجيزة شاشة سوداء عند بدء عرض الفيلم. 

## توصيلات لاسلكية (Bluetooth®، الشبكة المحلية اللاسلكية/Wi-Fi)

الوصول إلى شبكات لاسلكية والتوصيل بأجهزة الكمبيوتر أو الهواتف الذكية أو الأجهزة اللوحية. لمزيد من المعلومات، تفضل بزيارة:  
<http://fujifilm-dsc.com/wifi/>

### الهواتف الذكية وأجهزة الكمبيوتر اللوحية: FUJIFILM Camera Remote

اتصل بالكاميرا عبر Bluetooth أو الشبكة المحلية اللاسلكية.

لإنشاء اتصال لاسلكي بالكاميرا، سيتوجب عليك تثبيت أحدث إصدار من تطبيق FUJIFILM Camera Remote على جهازك الذكي أو اللوحي.



### FUJIFILM Camera Remote

ما أن يُنشأ الاتصال، بإمكانك استخدام التطبيق FUJIFILM Camera Remote لـ:

- التحكم في الكاميرا والتقاط الصور عن بعد
- استلام الصور المُحمَّلة من الكاميرا
- تصفح صور الكاميرا وتنزيل الصور المُحدَّدة
- قم بتحميل بيانات الموقع إلى الكاميرا
- تحرير غالق الكاميرا
- تحديث برنامج الكاميرا الثابت

للتنزيلات والمزيد من المعلومات، تفضل بزيارة:

[http://app.fujifilm-dsc.com/en/camera\\_remote/](http://app.fujifilm-dsc.com/en/camera_remote/)



## الهواتف الذكية وأجهزة الكمبيوتر اللوحية: إقران Bluetooth®

استخدم  ضبط التوصيل < إعدادات Bluetooth > تسجيل الإقران لإقران الكاميرا بالهواتف الذكية أو أجهزة الكمبيوتر اللوحية. يقدم الإقران طريقة بسيطة لتنزيل الصور من الكاميرا.



- يتم تنزيل الصور عن طريق اتصال لاسلكي. 
- عند اكتمال عملية الإقران، سيكون باستطاعتك مزامنة ساعة الكاميرا وبيانات الموقع مع الجهاز الذي أو اللوحي.
- يُمكنك اختيار التوصيل بما يصل إلى 7 هواتف ذكية أو أجهزة كمبيوتر لوحية.

## الهواتف الذكية وأجهزة الكمبيوتر اللوحية: الشبكة المحلية اللاسلكية

إنشاء اتصالات LAN لاسلكية بالهواتف الذكية أو الأجهزة الذكية باستخدام الاتصال اللاسلكي في  إعداد التصوير أو  إعداد الفيلم أو  قائمة التشغيل.



## + التصوير المرتبط: Adobe® Photoshop® Lightroom® Classic CC/Capture One Pro Fujifilm FUJIFILM X Acquire/FUJIFILM Tether Shooting Plug-in PRO for GFX



- قبل المتابعة، قم بضبط الإعدادات باستخدام **ضبط** التصوير المرتبط > أعداد الشبكة ثم تحديد التصوير المتصل اللاسلكي الثابت **ضبط** التصوير < وضعية الاتصال (102).  
يمكن إجراء التصوير المرتبط باستخدام برامج مثل Adobe® Photoshop® و Capture One Pro Fujifilm Lightroom® Classic CC و FUJIFILM X Acquire. إذا كنت تستخدم Adobe® Photoshop® Lightroom® Classic CC، فقم بتنزيل FUJIFILM Tether Shooting Plug-in PRO for GFX من موقع Adobe Exchange. يتوفر FUJIFILM Tether Shooting Plug-in PRO for GFX مجاناً.

- للحصول على المزيد من المعلومات، يرجى زيارة الموقع التالي:  
<http://app.fujifilm-dsc.com/en/#tether>
- للاطلاع على معلومات حول FUJIFILM X و FUJIFILM Tether Shooting Plug-in PRO for GFX، تفضل بزيارة الموقع الإلكتروني التالي:  
<https://fujifilm-x.com/products/software/>

## توصيل الكاميرا عبر منفذ USB

يمكن توصيل الكاميرا بأجهزة الكمبيوتر والهواتف الذكية عن طريق منفذ USB.

قبل تنزيل الصور أو التقاطها عن بعد، وُصل الكاميرا إلى جهاز كمبيوتر ثم تأكد أنها تعمل بشكل طبيعي.



1 شغل الكمبيوتر.

2 اضبط الإعدادات حسب الجودة التي سيتم استخدام الكاميرا بها.

• "التصوير المرتبط: Capture One Pro Fujifilm /

Adobe® Photoshop® Lightroom® Classic CC + FUJIFILM Tether Shooting Plug-in  
(FUJIFILM Pixel Shift Combiner /FUJIFILM X Acquire/PRO for GFX (112))

• "نسخ الصور من بطاقة ذاكرة إلى جهاز كمبيوتر" (113)

• "استخدام الكاميرا ككاميرا ويب (برنامج FUJIFILM X Webcam)" (113)

• "تحويل صور RAW: FUJIFILM X RAW STUDIO" (114)

• "النسخ الاحتياطي لإعدادات الكاميرا واستعادتها (FUJIFILM X Acquire)" (114)

• "لقطات تحول البكسل المتعددة"

3 أوقف تشغيل الكاميرا.

4 قم بتوصيل كبل USB.

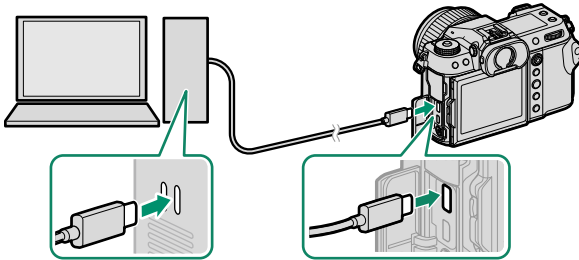

موصل USB (من النوع C)

⚠ يجب ألا يزيد طول كبل USB عن 1,5 م وأن يكون مناسبًا لنقل البيانات.

- التصوير المتصل: أثناء التصوير المتصل، يمكنك نسخ الصور باستخدام برامج التصوير المتصل مثل Adobe® Photoshop® Lightroom® Classic CC/Capture One Pro Fujifilm + FUJIFILM X Acquire/FUJIFILM Tether Shooting Plug-in PRO for GFX.
- إرسال الصور: استخدم التطبيقات المتوفرة مع نظام التشغيل الخاص بك.
- استخدام الكاميرا ككاميرا ويب: شغل برنامج FUJIFILM X Webcam.
- تحويل RAW: معالجة صور RAW باستخدام برنامج FUJIFILM X RAW STUDIO. يتم استخدام قوة محرك معالجة صور الكاميرا للمعالجة السريعة.
- حفظ إعدادات الكاميرا وتحميلها: استخدم برنامج FUJIFILM X Acquire لحفظ إعدادات الكاميرا وتحميلها. احفظ إعداداتك المفضلة في ملف بعملية واحدة وانسخها إلى عدة كاميرات.
- لقطات تحول البكسل المتعددة: يمكن تصوير لقطات تحول البكسل المتعددة عن طريق التصوير المرتبط. ولهذا الغرض، عليك باستخدام FUJIFILM Pixel Shift Combiner.





- قم بإيقاف تشغيل الكاميرا قبل فصل كبل USB.
- عند توصيل كبل USB، تأكد من أن الموصلات مدرجة بشكل كامل في الاتجاه الصحيح. قم بتوصيل الكاميرا مباشرة بالكمبيوتر، ولا تستخدم مشترك USB أو لوحة مفاتيح.
- قد يتسبب انقطاع التيار الكهربائي أثناء النقل في فقد البيانات أو تلف بطاقة الذاكرة. أدخل بطارية جديدة أو مشحونة بالكامل قبل توصيل الكاميرا.
- إذا تم إدخال بطاقة ذاكرة تحتوي على عدد ضخم من الصور، فقد يحدث تأخير قبل بدء البرنامج وقد يتعذر عليك استيراد أو حفظ الصور. استخدم قارئ بطاقات ذاكرة لنقل الصور.
- تأكد من أن مصباح المؤشر مطفأً أو مضاء باللون الأخضر قبل إيقاف تشغيل الكاميرا.
- لا تفصل كبل USB أثناء النقل. عدم الالتزام بهذا الاحتياط قد يؤدي إلى فقد البيانات أو تلف بطاقة الذاكرة.
- افصل الكاميرا قبل إدخال أو إخراج بطاقات الذاكرة.
- في بعض الحالات، قد لا يكون من الممكن الوصول إلى الصور المحفوظة في خادم شبكة باستخدام البرنامج بنفس طريقة الوصول إليها من كمبيوتر مستقل.
- لا تقم بإزالة الكاميرا مباشرة من النظام أو فصل كبل USB إلا بعد التأكد من عدم وجود رسالة تقدم النسخ على شاشة الكمبيوتر. إذا كان عدد الصور المنسوخة كبيراً جداً، فقد يستمر نقل البيانات بعد توقف عرض الرسالة.
- يتحمل المستخدم كافة الرسوم المطبقة من قبل شركة الهاتف أو مزود خدمة الإنترنت عند استخدام الخدمات التي تتطلب الاتصال بالإنترنت.

التصوير المرتبط: Adobe® Photoshop® Lightroom® Classic CC/Capture One Pro Fujifilm  
FUJIFILM /FUJIFILM X Acquire/FUJIFILM Tether Shooting Plug-in PRO for GFX  
Pixel Shift Combiner

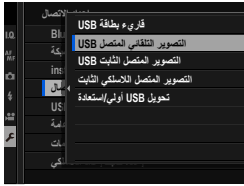

- قبل المتابعة، حدد التصوير التلقائي المتصل USB ل ضبط التوصيل < وضعية الاتصال في قائمة الكاميرا.
- يمكن استخدام برامج Capture One Pro Fujifilm و + Adobe® Photoshop® Lightroom® Classic CC و FUJIFILM Tether Shooting Plug-in PRO for GFX و FUJIFILM Pixel Shift Combiner و FUJIFILM X Acquire للتصوير المتصل.

- اختر التصوير المتصل الثابت USB إذا كان سيتم استخدام الكاميرا فقط للتصوير المتصل. لاحظ أنه في حالة فصل كبل USB، فستستمر الكاميرا في العمل في الوضع المتصل ولن يتم حفظ الصور في بطاقة ذاكرة الكاميرا.
- للحصول على المزيد من المعلومات، يرجى زيارة الموقع التالي:

<http://app.fujifilm-dsc.com/en/#tether>

- للاطلاع على معلومات حول Capture One Pro Fujifilm و Adobe® Photoshop® Lightroom® و FUJIFILM Tether Shooting Plug-in PRO for GFX + Classic CC و FUJIFILM X Acquire و FUJIFILM Pixel Shift Combiner، تفضل بزيارة الموقع الإلكتروني التالي:

<https://fujifilm-x.com/products/software/>

## نسخ الصور من بطاقة ذاكرة إلى جهاز كمبيوتر



- قبل نسخ الصور إلى جهاز الكمبيوتر، حدّد قارئ بطاقة USB ل ضبط التوصيل < وضعية الاتصال.
- يختلف البرنامج الذي يمكن استخدامه لنسخ الصور مع اختلاف نظام تشغيل الكمبيوتر الخاص بك.

## macOS/Mac OS X

يمكن نسخ الصور إلى الكمبيوتر باستخدام Image Capture (المرفق مع الكمبيوتر) أو برنامج آخر.

! استخدم قارئ بطاقات لنسخ الملفات التي يتجاوز حجمها 4 جيجابايت.

## نظام التشغيل Windows

يمكن نسخ الصور إلى جهاز الكمبيوتر الخاص بك باستخدام التطبيقات المزودة مع نظام التشغيل.

## استخدام الكاميرا ككاميرا ويب (برنامج FUJIFILM X Webcam)

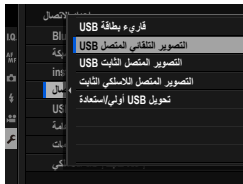

- قبل المتابعة، حدد التصوير التلقائي المتصل USB ل ضبط التوصيل < وضعية الاتصال في قائمة الكاميرا.
- شغل برنامج FUJIFILM X Webcam.

للإطلاع على معلومات حول FUJIFILM X Webcam، تفضل بزيارة الموقع الإلكتروني التالي:

<https://fujifilm-x.com/products/software/>

## تحويل صور RAW :FUJIFILM X RAW STUDIO



- قبل المتابعة، حدّد تحويل USB أولي/استعادة لـ **F** ضبط التوصيل < وضعية الاتصال في قوائم الكاميرا.
- يمكن استخدام FUJIFILM X RAW STUDIO لتحويل صور RAW إلى صور JPEG أو TIFF.

للإطلاع على معلومات حول FUJIFILM X RAW STUDIO، تفضل بزيارة الموقع الإلكتروني التالي:

<https://fujifilm-x.com/products/software/x-raw-studio/>

## النسخ الاحتياطي لإعدادات الكاميرا واستعادتها (FUJIFILM X Acquire)



- قبل المتابعة، حدّد تحويل USB أولي/استعادة لـ **F** ضبط النسخ الاحتياطي < وضعية الاتصال في قوائم الكاميرا.
- يمكن استخدام FUJIFILM X Acquire للنسخ الاحتياطي لإعدادات الكاميرا واستعادتها.

للإطلاع على معلومات حول FUJIFILM X Acquire، تفضل بزيارة الموقع الإلكتروني التالي:

<https://fujifilm-x.com/products/software/x-acquire/>

## الاتصال بالهواتف الذكية

لنسخ الصور إلى جهاز ذكي، حدد **OFF**  إعداد الاتصال < إعداد إمداد طاقة USB ووصل الكاميرا إلى الهاتف باستخدام كابل USB.

## للزبائن الذين يستخدمون أجهزة أندرويد

يتوقف توصيل الكاميرا على نوع منفذ توصيل USB المجهز به هاتفك الذكي.

**النوع C**

استخدم كابل USB المرفق.

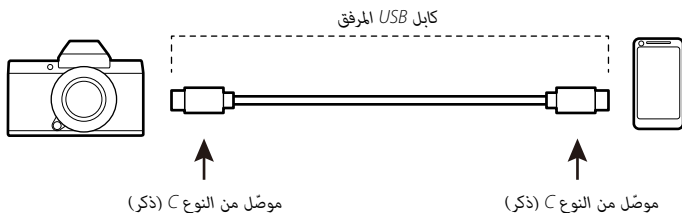
**Micro-B**

استخدم كابل USB أثناء التنقل (OTG).

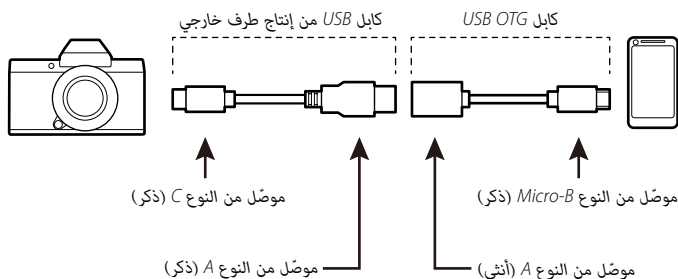

• يجب أن يدعم الهاتف الذكي كابل USB OTG.

• لا يمكن تحقيق النتائج المرجوة باستخدام كابل USB من النوع C إلى Micro-B. استخدم كابل OTG.

1 حدد **OFF** لـ  ضبط التوصيل > إعداد إمداد طاقة **USB** الخاص بالكاميرا.

2 وصل الكاميرا والجهاز الذي باستخدام كابل USB.

 إذا طلب الجهاز الذكي أي تصريح لتطبيق خلاف "Camera Importer" للوصول إلى الكاميرا، انقر "Cancel" (إلغاء) واستمر إلى الخطوة التالية.

3 انقر الإشعار "Connected to USB PTP" (متصل بـ USB PTP) على جهازك الذي.

4 حدد "Camera Importer" من التطبيقات المنصوح بها.  
سوف يبدأ التطبيق تلقائيًا وسيسمح لك باستيراد الصور والأفلام إلى جهازك الذي.

 إذا ظهرت الرسالة "There is no MTP device connected" (لم يكتشف اتصال جهاز MTP) على التطبيق، الرجاء إعادة المحاولة من الخطوة 2.

## للزبائن الذين يستخدمون iOS

استخدم محول كاميرا. ستحتاج إلى توفير كابل موصول USB من النوع A للتوصيل بمحول الكاميرا، شريطة أن تكون الكاميرا مجهزة بموصل USB من النوع C.

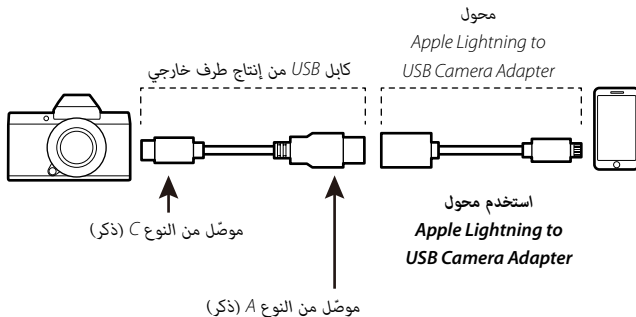

1 حدد OFF  ضبط التوصيل < إعداد إمداد طاقة USB الخاص بالكاميرا.

2 وصل الكاميرا والجهاز الذي باستخدام كابل USB. شغّل تطبيق الصور لاستيراد الصور والأفلام إلى هاتفك الذي.

لا يمكن تحقيق النتائج المرجوة باستخدام كابل USB من النوع C إلى Lightning. استخدم محول كاميرا. 

## طابعات instax SHARE

اطبع الصور من الكاميرا الرقمية إلى طابعات instax SHARE.

### إنشاء اتصال

حدد  ضبط التوصيل < ضبط توصيل طابعة instax وأدخل اسم الطابعة instax SHARE (SSID) وكلمة المرور.

### اسم الطابعة (SSID) وكلمة المرور

يمكنك العثور على اسم الطابعة (SSID) أسفل الطابعة؛ كما أن كلمة المرور الافتراضية هي "1111". إذا كنت قد اخترت كلمة مرور مختلفة بالفعل للطابعة من هاتف ذكي، أدخل كلمة المرور هذه بدلاً من تلك.

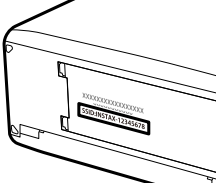



## طباعة الصور

1 شغل الطابعة.



2 حدد قائمة التشغيل < طباعة بطابعة instax. سوف تتصل الكاميرا بالطابعة.



3 استخدم ذراع التركيز (رافعة التركيز) لعرض الصورة التي تريد طباعتها، ثم اضغط MENU/OK.

- لا يمكن طباعة الصور التي تم التقاطها بكاميرات أخرى.
- المنطقة المطبوعة أصغر من المنطقة المرئية في شاشة LCD.
- قد تختلف الشاشة باختلاف الطابعة المتصلة.

4 سيتم إرسال الصورة إلى الطابعة وتبدأ عملية الطباعة.



7

إشارات

احرص على قراءة هذه التعليمات قبل الاستعمال

تعليمات السلامة

- تأكد من استعمالك للكاميرا بالشكل الصحيح. اقرأ تعليمات السلامة هذه والدليل الأساسي الخاص بك بعناية قبل الاستعمال.
- بعد الانتهاء من قراءة تعليمات السلامة، احتفظ بها في مكان آمن.

حول هذه الأيقونات

يتم استخدام الرموز الموضحة بالأصل في هذا المستند لتشير إلى خطورة الإصابة أو التلف التي قد تنتج في حال تجاهل المعلومات التي يشير إليها الرمز وتنتج عن ذلك استعمال المنتج بشكل خاطئ.

 **تحذير** يدل هذا الرمز على احتمال التعرض للوفاة أو الإصابة الحرجة في حال تجاهل المعلومات.

 **تنبيه** يدل هذا الرمز على احتمال التعرض للإصابة الشخصية أو وقوع تلفيات عينية في حال تجاهل المعلومات.

يتم استخدام الرموز الموضحة بالأصل للإشارة إلى طبيعة التعليمات التي يجب مراعاتها.

 تشير الرموز المثلثة إلى أن هذه المعلومات تتطلب انتباهك ("هامة").

 تشير الرموز الدائرية التي يتوسطها خط مائل إلى أن الفعل المشار إليه ممنوع ("ممنوع").

 تشير الدوائر المصمتة التي تتوسطها علامة تعجب إلى فعل يجب القيام به ("مطلوب").

 **تحذير**

 **إذا وقعت أي مشكلة، قم بإيقاف تشغيل الكاميرا وإزالة البطارية وفصل كبل USB ومهايئ التيار المتردد من القابس.** يمكن أن يتسبب الاستمرار في استعمال الكاميرا أثناء انبعاث دخان، أي رائحة غريبة أو عندما تكون في حالة غير طبيعية في وقوع حريق أو صدمة كهربية. اتصل ببايع Fujifilm الخاص بك.

 **لا تسمح بدخول الماء أو أي أجسام غريبة إلى الكاميرا أو كبلات التوصيل.** لا تستخدم الكاميرا أو كبلات التوصيل عقب دخول الماء العذب أو الماء المالح أو اللبن أو المشروبات أو سوائل التنظيف أو أي سوائل أخرى إليها. إذا تسربت السوائل إلى الكاميرا أو كبلات التوصيل، قم بإيقاف تشغيل الكاميرا وإزالة البطارية وفصل كبل USB ومهايئ التيار المتردد من القابس. يمكن أن يتسبب الاستمرار في استعمال الكاميرا في وقوع حريق أو صدمة كهربية. اتصل ببايع Fujifilm الخاص بك.

 **لا تستخدم الكاميرا في الحمام أو عند الاستحمام.** قد يتسبب هذا في وقوع حريق أو صدمة كهربية.

 **لا تحاول مطلقاً أن تغير أو تفكك الكاميرا (لا تفتح الغطاء أبداً).** عدم اتباع هذا التحذير قد يتسبب في نشوب حريق أو صدمة كهربية.

 **في حالة كسر الغطاء الخارجي نتيجة لسقوط أو لأي حادث آخر، لا تلمس الأجزاء الداخلية المكشوفة.** عدم اتباع هذا التدبير الوقائي قد يتسبب في التعرض لصدمة كهربية أو إصابة نتيجة لللمس للأجزاء المنحطمة. انزع البطارية فوراً، مع الانتباه تفادياً للتعرض للإصابة أو لصدمة كهربية، وتوجه بالمنتج إلى نقطة الشراء للاستشارة.

<b>تحذير ⚠</b>	
⊘	لا تغير، تسخن، أو تلوي بشكل غير مناسب أو تشد كبل التوصيل أو تضع أجسام ثقيلة عليه. قد تتسبب هذه الأفعال في تلف الكبل وتؤدي إلى اشتعال حريق أو صدمة كهربية. في حال تلف الكبل، اتصل ببائع Fujifilm الخاص بك. لا تستخدم كبلات موصلات ملتوية.
⊘	لا تضع الكاميرا على أسطح غير مستقرة. قد يتسبب هذا في سقوط الكاميرا أو انقلابها مسببة إصابة.
⊘	لا تحاول إطلاقاً التقاط صور أثناء التحرك. لا تستخدم الكاميرا أثناء السير أو القيادة. قد يتسبب هذا في سقوطك أو تعرضك لحادث مروري.
⊘	لا تلمس أي جزء معدني للكاميرا أثناء عاصفة رعدية. قد يتسبب هذا في صدمة كهربية نتيجة لتيار مستحث ناتج عن البرق.
⊘	لا تستخدم البطارية إلا كما هو موضح. ركب البطارية كما يوضح المؤشر.
⊘	تجنب تفكيك البطاريات أو تعديلها أو تسخينها. تجنب إسقاط البطاريات أو الدق عليها أو رميها أو تعريضها لصدمات قوية بشكل أو بآخر. لا تستخدم البطاريات التي تظهر علامات تسرب أو تشوه أو تغير اللون أو أية عيوب أخرى. استخدم أجهزة الشحن المخصصة فقط لإعادة شحن البطاريات القابلة لإعادة الشحن. ولا تحاول إعادة شحن بطاريات أيون الليثيوم أو البطاريات القلوية غير قابلة لإعادة الشحن. تجنب تقصير دائرة البطاريات أو تخزينها مع الأجسام المعدنية. عدم مراعاة هذه الاحتياطات قد يؤدي إلى ارتفاع درجة حرارة البطاريات، أو اشتعالها أو انفجارها أو تسربها، مما يسبب نشوب حريق، أو الإصابة بحروق، أو أي إصابة أخرى.
⊘	استخدم فقط البطارية أو محول التيار الكهربائي المتردد المحدد للاستخدام مع هذه الكاميرا. لا تستخدم جهد كهربائي غير ذلك الذي ينص عليه مزود الطاقة الكهربائية. استخدام مصادر طاقة كهربية أخرى قد يؤدي إلى حريق.
⊘	في حال تسرب البطارية ولامس السائل عينيك، جلدك أو ملابسك، اغسل المنطقة المصابة فوراً بماء نظيف واستشر طبيباً أو اتصل برقم الطوارئ على الفور.
⊘	لا تستخدم شاحن لشحن البطاريات غير المحدد هنا لشحن البطاريات. يستخدم الشاحن المرفق فقط في شحن نوع البطارية المرفقة مع الكاميرا. قد يتسبب استخدام الشاحن في شحن بطاريات تقليدية أو أنواع أخرى من البطاريات القابلة للشحن في تسرب البطارية، أو ارتفاع درجة حرارتها أو انفجارها.
⊘	استخدام ضوء الفلاش بالقرب من عيني الشخص قد يسبب خللاً في الرؤية. انتبه بشكل خاص عند تصوير الرضع والأطفال الصغار.
⊘	تجنب ملامسة الأسطح الساخنة لفترة طويلة. لا تترك أيًا من أعضاء الجسم ملامساً للمنتج لفترات طويلة والمنتج يعمل. قد يؤدي عدم مراعاة هذا الاحتياط إلى الإصابة بحروق منخفضة الحرارة، لا سيما أثناء الاستخدام لفترات طويلة، في ظل ارتفاع درجات الحرارة المحيطة، وفي حال تحديد الخيار مرتفع للإعداد حرارة إيقاف التشغيل تلقائياً، أو مع المستخدمين الذين يعانون من ضعف الدورة الدموية أو انخفاض الإحساس، وفي هذه الحالة يُنصح باستخدام حامل ثلاثي الأرجل أو اتخاذ احتياطات مماثلة.
!	لا تستخدم المنتج في وجود أي مواد قابلة للاشتعال، أو الغازات القابلة للانفجار أو الأثرية.
!	عند حمل البطارية، ركبها في الكاميرا الرقمية أو احتفظ بها في الصندوق الصلب. احتفظ بالبطارية في الصندوق الصلب عند تخزينها. اعزل البطارية عند التخلص منها بتغطية أطرافها بشر بط عازل. قد يتسبب اتصال أطراف البطارية بأجسام معدنية أو بطاريات أخرى في حدوث اشتعال أو انفجار.
!	احفظ بطاقات الذاكرة، قاعدة تثبيت الفلاش الخارجي وغيرها من الأجزاء الدقيقة بعيداً عن متناول الأطفال الصغار. قد يبتلع الأطفال الأجزاء الدقيقة؛ لذا يجب إبقاؤها بعيداً عن متناولهم. وفي حالة قيام طفل بابتلاع أحد هذه الأجزاء الدقيقة، فلا بد من استشارة الطبيب أو الاتصال بخدمة الطوارئ على الفور.

<b>⚠ تحذير</b>	
<b>!</b>	<b>تُحْفَظ بعيداً عن متناول الأطفال الصغار.</b> ومن بين العناصر التي قد تسبب الإصابة حزام الرقبة، والذي قد يتشابك حول رقبة الطفل، مما يتسبب في الاختناق، والفاش، الذي يمكن أن يُسبب خللاً في الرؤية.
<b>!</b>	<b>اتبع التوجيهات الصادرة عن مسؤولي المستشفى والخطوط الجوية.</b> ينبعث من هذا المنتج موجات راديو ترددية والتي يمكن أن تتداخل مع المعدات الملاحية أو الطبية.

<b>⚠ تنبيه</b>	
<b>⊘</b>	<b>لا تستخدم هذه الكاميرا في أماكن تكثر فيها عوادم الوقود، البخار، الرطوبة والأتربة.</b> قد يتسبب هذا في وقوع حريق أو صدمة كهربية.
<b>⊘</b>	<b>لا تترك هذه الكاميرا في أماكن قد تتعرض لدرجات حرارة مرتفعة جداً.</b> لا تترك الكاميرا في أماكن مثل سيارة مغلقة أو ضوء شمس مباشر. قد يتسبب هذا في وقوع حريق.
<b>⊘</b>	<b>لا تضع أجسام ثقيلة على الكاميرا.</b> قد يؤدي هذا إلى سقوط أو انقلاب الأجسام الثقيلة ما يؤدي إلى الإصابة.
<b>⊘</b>	<b>لا تحرك الكاميرا أثناء توصيل محول التيار الكهربائي المتكرر بها.</b> لا تشد كبل التوصيل لتفصل محول التيار الكهربائي. قد يتسبب هذا في تلف كبل الطاقة أو الأسلاك ويؤدي إلى حريق أو صدمة كهربية.
<b>⊘</b>	<b>لا تغط أو تلف الكاميرا أو محول الطاقة بقيماش أو بطانية.</b> قد يتسبب هذا في ارتفاع درجة الحرارة ما ينتج عنه تشوه الغطاء أو وقوع حريق.
<b>!</b>	<b>لا تستخدم القابس إذا كان تالفاً أو إذا لم يكن مقاس منفذ الطاقة مناسباً له.</b> عدم مراعاة هذا الإجراء الاحتياطي قد يؤدي إلى نشوب حريق أو حدوث صدمة كهربائية.
<b>!</b>	<b>عند تنظيف الكاميرا أو إذا كنت لا تنوي استخدامها لفترات ممتدة، اخرج البطارية وافصل وإنزع محول التيار الكهربائي.</b> قد يتسبب عدم فعل ذلك في وقوع حريق أو صدمة كهربية.
<b>!</b>	<b>عند الانتهاء من الشحن، انزع الشاحن من مقبس التيار الكهربائي.</b> قد يتسبب ترك الشاحن مُتصلاً بمقبس التيار الكهربائي في وقوع حريق.
<b>!</b>	<b>عند إخراج بطارية الذاكرة، قد تندفع البطارية من الفتحة بسرعة كبيرة.</b> استخدم إصبعك لتصد البطارية ثم أخرجها برفق. قد تتسبب البطارية المندفعة في تعريض الآخرين للإصابة.
<b>⚠</b>	<b>تحتاج الكاميرا إلى الكشف على الأجزاء الداخلية والتنظيف بشكل منتظم.</b> قد تتسبب الأتربة المتراكمة في الكاميرا إلى وقوع حريق أو صدمة كهربية. اتصل ببيع Fujifilm الخاص بك لتنظيف الأجزاء الداخلية كل سنتين. برجاء ملاحظة أن هذه الخدمة ليست خدمة مجانية.
<b>⚠</b>	<b>هناك خطر انفجار في حالة استبدال البطارية بطريقة غير صحيحة.</b> استبدل من نفس النوع أو نوع مكافئ فقط.

### البطارية ومزود الطاقة

**ملاحظة:** تحقق من نوع البطارية المستخدمة في الكاميرا الخاصة بك وقراءة الأقسام المناسبة.

**⚠ تحذير:** يجب ألا تتعرض البطارية إلى الحرارة الشديدة، كأشعة الشمس أو النار أو ما شابه.

فيما يلي وصف للاستخدام المثالي للبطاريات وكيفية الحفاظ على طول حياتها. قد يتسبب الاستخدام الخاطئ في تقصير عمر البطارية ويؤدي إلى التسرب، ارتفاع درجة الحرارة، الحريق، أو الانفجار.

#### بطاريات الليثيوم أيون

اقرأ هذا القسم في حالة استخدام بطارية ليثيوم أيون في الكاميرا الخاصة بك.

لا تأتي البطارية مشحونة. اشحن البطارية قبل استعمالها. احتفظ بالبطارية في علبتها في حالة عدم الاستخدام.

### ■ ملاحظات حول البطارية

تفقد البطارية شحنها بشكل تدريجي في حالة عدم الاستعمال. اشحن البطارية قبل الاستعمال بمدة يوم أو يومين.

يمكن إطالة عمر البطارية بإغلاق الكاميرا في حالة عدم الاستعمال.

تقل قدرة البطارية في درجات الحرارة المنخفضة؛ قد لا تعمل البطارية المنخفضة في المناخ البارد. احتفظ ببطارية إضافية مشحونة في مكان دافئ واستبدل البطارية عند اللزوم، أو احتفظ بالبطارية في جيبك أو في مكان دافئ آخر وركبها في الكاميرا عند التصوير فقط. لا تضع البطارية مباشرة على أجهزة تدفئة الأيدي أو أجهزة التدفئة الأخرى.

### ■ شحن البطارية

يمكن شحن البطارية باستخدام الكاميرا ومحول التيار المتردد المرفق أو باستخدام شاحن بطاريات مزدوج اختياري من طراز BC-W235. سيزيد وقت الشحن عند درجات الحرارة المحيطة التي تقل عن  $+10^{\circ}$  مئوية، أو أعلى من  $+35^{\circ}$  مئوية. لا تحاول شحن البطارية عند درجات حرارة تزيد عن  $+40^{\circ}$  مئوية، أو عند درجات حرارة تقل عن  $+5^{\circ}$  مئوية، فلن يتم شحن البطارية. لا تحاول أن تشحن بطارية مشحونة بالكامل. إلا أنه ليس بالضرورة أن تستنفذ البطارية بالكامل قبل الشحن. قد تشعر بارتفاع درجة حرارة البطارية عند لمسها مباشرة بعد الشحن أو الاستعمال. هذا أمر طبيعي.

### ■ عمر البطارية

يدل نفاذ شحن البطارية بسرعة ملحوظة على أن البطارية قد وصلت إلى نهاية فترة صلاحية استخدامها ويجب استبدالها. إذا تركت البطارية لفترات طويلة دون شحنها، فقد تجد أن كفاءتها قد انخفضت أو أنها لم تعد تُخزّن الشحن بداخلها. لذا، احرص على شحن البطارية بانتظام.

### ■ التخزين

إذا كنت لا تنوي استخدام الكاميرا لفترة طويلة من الزمن، قم بتخزينها في درجة حرارة الغرفة مع شحن البطارية حتى النصف أو  $2/3$  تقريبًا.

في حالة لن تستخدم الكاميرا لفترة طويلة، انزع البطارية ووزنها في مكان جاف بدرجة حرارة من  $+15^{\circ}$  م إلى  $+25^{\circ}$  م. لا تحفظ البطارية في أماكن تتعرض لدرجات حرارة مرتفعة.

### ■ تنبيهات: معاملة البطارية

- لا تنقل البطارية أو تخزينها مع أجسام معدنية مثل القلائد أو دبابيس الشعر.
- لا تعرضها للهب أو التسخين.
- لا تفكك البطارية أو تعدّلها.
- تجنب التعرّض لأحوال ضغط جوي منخفض.
- اشحنها بشاحن البطارية المخصص لها فقط.
- تخلص فورًا من البطاريات المستعملة.
- لا تسقطها أو تعرضها لصدمات عنيفة.
- لا تعرضها للماء.
- حافظ على نظافة أطرافها.
- قد ترتفع درجة حرارة البطارية وهيكل الكاميرا قليلاً بعد الاستخدام لمدة طويلة. هذا أمر طبيعي.

### ■ تنبيه: التخلص من البطاريات

اتباع القوانين المحلية عند التخلص من البطاريات المستعملة. ينبغي لفت الانتباه إلى الجوانب البيئية للتخلص من البطارية. استخدم الجهاز في مناخ مُعتدل. تجنب سحق البطاريات أو تقسيمها ميكانيكيًا.

- محول التيار الكهربائي المتعدد مخصص للاستخدام داخل المنازل فقط.
- تأكد من إحكام توصيل الكابيل بالكاميرا.
- أغلق الكاميرا قبل فصل محول التيار. افصل محول التيار عن طريق شد القابس وليس الكبل.
- لا تفكك البطاريات.
- لا تعرضها لدرجات حرارة أو رطوبة مرتفعة.
- لا تعرضها لصددمات عنيفة.
- قد يصدر محول التيار الكهربائي صوت طنين أو يصبح ساخن عند لمسه أثناء الاستعمال. هذا أمر طبيعي.
- إذا تسبب محول التيار الكهربائي في تشويش موجات الراديو، اعد توجيهه أو غير مكان هوائي الاستقبال.

### استخدام الكاميرا

- لا توجه الكاميرا نحو مصادر الضوء الساطعة جداً، بما في ذلك مصادر الضوء الاصطناعي أو مصادر الضوء الطبيعي، مثل الشمس في سماء خالية من السحب. عدم اتباع هذا التحذير قد يؤدي إلى تلف حساس الصورة في الكاميرا.
- قد يتسبب ضوء الشمس الذي يتم تركيزه من خلال معين المنظر في تلف لوحة معين المنظر الإلكتروني (EVF). لا توجه معين المنظر الإلكتروني نحو الشمس.

### التقاط صور تجريبية

- قبل التقاط الصور في المناسبات الهامة (مثل حفلات الزفاف أو قبل أخذ الكاميرا في رحلة)، التقط صورة تجريبية وعابنها على الشاشة لتتأكد من عمل الكاميرا بشكل طبيعي. لا يمكن أن تتحمل FUJIFILM Corporation المسؤولية عن التلفيات أو الخسائر المادية الناتجة عن أي قصور في المنتج.

### تعليمات حول حقوق النسخ

- لا يمكن استخدام الصور التي تسجلها بالكاميرا الرقمية بطريقة تنتهك قوانين حقوق النسخ بدون موافقة المالك، إلا في حالة نية الاستخدام الشخصي فقط. لاحظ وجود بعض القيود التي تفرض على تصوير التمثيل المسرحي، الحفلات، والمعارض، حتى في حالة نية الاستخدام الشخصي. قد يُطلب أيضاً من المستخدمين مراعاة أنه يسمح فقط بنسخ بطاقات الذاكرة التي تحتوي على صور أو بيانات محمية بموجب حقوق النسخ طبقاً للقيود التي تفرضها قوانين حقوق النسخ هذه.

### طريقة التعامل

- للتأكد من تسجيل الصور بشكل صحيح، لا تعرض الكاميرا لصددمات أثناء التصوير.

### الكريستال السائل

- في حال تحطم شاشة العرض، يجب تفادي ملامسة الكريستال السائل. اتخذ الإجراءات العاجلة المبنية في حال حدوث أي من الحالات التالية:

- في حال ملامسة الكريستال السائل لجلدك، نظف المنطقة بقطعة قماش واغسلها جيداً بالماء الجاري والصابون.
  - في حال دخول الكريستال السائل في العين، فقم بشطف العين بالماء التنظيف لمدة لا تقل عن 15 دقيقة واحصل على العناية الطبية فوراً.
  - في حال ابتلاع الكريستال السائل، اغسل فمك كاملاً بالماء. اشرب كمية كبيرة من الماء وحاول القيء، ثم استشر طبيب.
- رغم أن شاشة العرض تم تصنيعها بأحدث التقنيات عالية الدقة، إلا أنها قد تحتوي على عدد قليل من البكسلات التي تكون إما مضيئة دائماً أو غير مضيئة دائماً. لا يعد ذلك خللاً بالشاشة، ولن تتضرر الصور المسجلة بواسطة الكاميرا من جراء ذلك.



### معلومات العلامة التجارية

Digital Micro Image هي علامة تجارية أو علامة تجارية مسجلة لشركة FUJIFILM Corporation. تُعد Digital Split Prism علامة تجارية أو علامة تجارية مسجلة لشركة FUJIFILM Corporation. الخطوط الموجودة هنا هي من تطوير شركة Adobe DynaComware Taiwan فقط. Android هي علامة تجارية أو علامة تجارية مسجلة لصالح شركة Google. Adobe Photoshop وLightroom هي علامات تجارية أو علامات تجارية مسجلة لشركة Adobe Systems في الولايات المتحدة ودول أخرى. Wi-Fi® وWi-Fi Protected Setup® هما علامتان تجاريتان مسجلتان لـ Wi-Fi Alliance. تعتبر العلامة التي تحملها كلمة Bluetooth® والشعارات المتعلقة بها علامات تجارية تملكها شركة Bluetooth SIG, Inc. وأي استخدام لهذه العلامات من قبل Fujifilm إما هو بموجب ترخيص. شعارات SDHC وSDXC هي علامات تجارية مسجلة لشركة SD-3C, LLC. شعار HDMI هو علامة تجارية أو علامة تجارية مسجلة لـ HDMI Licensing LLC. جميع الأسماء التجارية الأخرى المذكورة في هذا الدليل هي علامات تجارية أو علامات تجارية مسجلة لمالكها المعنيين.

### التشويش الكهربي

قد تشوش هذه الكاميرا على الأجهزة الطبية أو معدات الملاحظة. استشر القائمين على المستشفى أو الخطوط الجوية قبل استخدام الكاميرا في مستشفى أو على متن طائرة.

### أنظمة التلفزيون الملون

نظام NTSC (لجنة نظام التلفزيون الوطني) هو مواصفة البث التلفزيوني الملون المعمول به بشكل رئيسي في الولايات المتحدة وكندا واليابان. نظام PAL (خط الطور البديل) هو نظام البث التلفزيوني الملون بشكل رئيسي في البلدان الأوروبية والصين.

### Exif Print (إصدار 2.32)

Exif Print هو تنسيق ملف منقح للكاميرا الرقمية حيث يتم استخدام المعلومات المخزنة مع الصور للحصول على أفضل نسخة ملونة طبق الأصل أثناء الطباعة.

### تنبيه هام: اقرأ هذا الكتيب قبل استخدام البرنامج

يمنع أي تصدير مباشر أو غير مباشر، لجزء من أو لكامل، البرنامج المرخص بدون موافقة الجهات المختصة المناسبة.

### العدسات والإكسسوارات الأخرى

- استخدم برغي مقاس 4.5 مم أو أقصر عند توصيل حامل ثلاثي الأرجل.
- لن تتحمل Fujifilm مسؤولية مشكلات الأداء أو التلف الذي يسببه استخدام ملحقات الجهات الخارجية.

## ملاحظات

لتجنب الحريق أو الصدمات الكهربائية، لا تعرض الوحدة للمطر أو الرطوبة.  
يرجى قراءة "تعليمات السلامة"، وتأكد من استيعابك لها قبل استخدام الكاميرا.

للعلماء في كندا

### NMB-3(B)/CAN ICES-3 (B)

تنبيه: يتوافق هذا الجهاز الرقمي من الفئة ب مع قانون ICES-003 الكندي.

بيان وزارة الصناعة الكندية: هذا الجهاز متوافق مع معايير RSS لإعفاء الترخيص بوزارة الصناعة الكندية. يخضع التشغيل للشرطين التاليين: (1) ألا يسبب هذا الجهاز أي تداخل و (2) يجب أن يقلل هذا الجهاز أي تداخل، بما في ذلك التداخل الذي قد يتسبب في التشغيل غير المطلوب للجهاز.

يجب ألا يتواجد أو يعمل هذا الجهاز والهوائي الخاص به معاً في مكان واحد أو جنباً إلى جنب مع أي هوائي أو جهاز إرسال آخر، باستثناء أجهزة الراديو المدمجة المعتمدة. تم تعطيل خاصية اختيار كود الدولة للمنتجات التي يتم تسويقها في الولايات المتحدة/كندا.  
بيان التعرض للإشعاع: لا تظهر الأدلة العلمية المتاحة وجود أي مشكلات صحية مرتبطة باستخدام الأجهزة اللاسلكية منخفضة الطاقة. إلا أن ذلك لا يعد دليلاً على سلامة هذه الأجهزة اللاسلكية منخفضة الطاقة بشكل مطلق. فالأجهزة اللاسلكية منخفضة الطاقة تصدر مستويات طاقة ترددات لاسلكية منخفضة في نطاق الموجات الصغيرة أثناء استخدامها. في حين أن المستويات العالية من الترددات اللاسلكية يمكن أن تؤدي إلى إنتاج تأثيرات صحية (نتيجة تسخين الأنسجة)، إلا أن التعرض الضوئي للترددات اللاسلكية منخفضة المستوى التي لا تنتج تأثيرات تسخين لا يسبب أي تأثيرات صحية عكسية. ولم تكتشف العديد من الدراسات حول التعرض الضوئي للترددات اللاسلكية منخفضة المستوى أية تأثيرات بيولوجية. وقد اقترحت بعض الدراسات إمكانية حدوث بعض التأثيرات البيولوجية، إلا أن هذه النتائج لم يتم تأكيدها من خلال الأبحاث الإضافية. تم اختبار الكاميرا GFX100S ووجد أنها تتوافق مع حدود التعرض للإشعاع المحددة من قبل وزارة الصناعة الكندية للبيئات غير الخاضعة للرقابة كما تتوافق مع معايير RSS-102 الخاصة بقواعد التعرض لموجات الراديو الترددية المحددة من قبل وزارة الصناعة الكندية.

### التخلص من المعدات الكهربائية والإلكترونية المنزلية الخاصة



في دول الاتحاد الأوروبي، النرويج، أيسلندا وليختنشتاين: يشير هذا الرمز الموجود على المنتج، أو في هذا الدليل وفي شهادة الضمان، و/أو على العبوة أن هذا المنتج يجب ألا تتم معاملته كمخلفات منزلية. بدلاً من ذلك يجب التوجه به إلى نقطة تجميع مناسبة خاصة بإعادة تدوير المعدات الكهربائية والإلكترونية.



بتأكد من التخلص من هذا المنتج بالشكل الصحيح، ستساعد على تجنب العواقب السلبية المحتملة التي قد تؤثر على البيئة وعلى صحة الإنسان، والتي قد تحدث نتيجة معالجة هذا المنتج كمخلفات بطريقة خاطئة.  
يشير هذا الرمز الموجود على البطاريات أو المراكم إلى أن هذه البطاريات يجب ألا تتم معاملتها كمخلفات منزلية.

إذا كان جهازك مزودة ببطاريات أو مراكم سهلة الفك، برجاء التخلص منها على أفراد طبقاً للشرط المحلية.

ستساعد عملية إعادة التدوير في الحفاظ على المصادر الطبيعية. لمزيد من المعلومات التفصيلية حول إعادة تدوير هذا المنتج، برجاء الاتصال بالمكتب المحلي لمدينتك، الجهة القائمة على التخلص من المخلفات المنزلية أو المحل الذي اشترت منه المنتج.

في الدول خارج الاتحاد الأوروبي والنرويج وأيسلندا وليختنشتاين: إذا أردت التخلص من هذا المنتج، بما في ذلك البطاريات والمراكم، برجاء الاتصال بالسلطات المحلية وأسأل عن طريقة التخلص الصحيحة.

في اليابان: يشير هذا الرمز الموجود على البطاريات إلى أنه يتم التخلص منها بشكل منفصل.



Li-ion

## العناية بالكاميرا

للتأكد من استمرار الاستمتاع بالمنتج، اتبع الاحتياطات التالية.

### التخزين والاستخدام

- إذا كانت الكاميرا لن تستخدم لفترة طويلة، انزع البطارية وبطاقة الذاكرة. لا تخزن أو تستخدم الكاميرا في المناطق:
- المعرضة للأمطار أو البخار أو الدخان
  - شديدة الرطوبة أو المليئة بالأتربة
  - المعرضة لضوء الشمس المباشر أو درجات الحرارة شديدة الارتفاع، كسيارة مغلقة في يوم مشمس شديدة البرودة
  - المعرضة للاهتزاز الشديد
  - المعرضة لمجال مغناطيسي قوي، كالمناطق القريبة من هوائيات البث الإذاعي أو أسلاك الضغط العالي أو أجهزة بث موجات الرادار أو المحركات أو المحولات أو الأجسام الممغنطة
  - المتصلة مع المواد الكيميائية سريعة التبخر مثل المبيدات الحشرية
  - القريبة من المنتجات المطاطية أو الفينيل

## الشبكة اللاسلكية وأجهزة Bluetooth: تنبيهات

هام: اقرأ التنبيهات التالية قبل استخدام وحدة الإرسال اللاسلكي المدمجة الخاصة بالكاميرا.

① يحكم هذا المنتج، الذي يحتوي على وظيفة تشفير تم تطويرها في الولايات المتحدة، اللوائح الأمريكية الخاصة بإدارة التصدير وقد لا يتم تصديره أو إعادة تصديره إلى أي دولة تحظر الولايات المتحدة تصدير البضائع إليها.

● **لا تستخدم سوى الشبكة اللاسلكية أو جهاز Bluetooth فقط.** لا تتحمل Fujifilm أية مسؤولية عن أية تلفيات قد تنشأ عن الاستخدام غير المصرح به. لا يستخدم الجهاز في التطبيقات التي تنطوي على درجة كبيرة من الموثوقية، على سبيل المثال في الأجهزة الطبية أو الأجهزة الأخرى التي قد تؤثر بشكل مباشر أو غير مباشر على حياة الأشخاص. عند استخدام الكاميرا مع جهاز الكمبيوتر أو الأجهزة الأخرى التي تتطلب درجة أكبر من الموثوقية من تلك التي تقدمها الشبكات اللاسلكية أو أجهزة Bluetooth، تأكد من اتخاذ جميع الاحتياطات الضرورية لضمان الأمن ومنع حدوث أي عطل.

● **يستخدم فقط في الدولة التي تم شراء الجهاز منها.** يتوافق هذا الجهاز مع الأنظمة التي تحكم أجهزة الشبكة اللاسلكية وأجهزة Bluetooth في البلد الذي تم شراء الجهاز منه. التزم بجميع لوائح ونظم المكان عند استخدامك للجهاز. Fujifilm لا تتحمل أية مسؤولية عن أية مشكلات قد تنشأ عن الاستخدام في مناطق ذات سلطات قضائية أخرى.

● **لا تستخدم الجهاز في الأماكن المعرضة لمجالات مغناطيسية أو كهرباء إستاتيكية أو تداخل من موجات الراديو.** لا تستخدم وحدة الإرسال بالقرب من أفران الميكروويف أو في الأماكن الأخرى المعرضة لمجالات مغناطيسية أو كهرباء إستاتيكية أو تداخل من موجات الراديو والتي قد تحول دون استقبال إشارات اللاسلكي. قد يحدث تداخل مشترك عند استخدام وحدة الإرسال بالقرب من أجهزة لاسلكي أخرى تعمل على حزمة التردد 2,4 جيجاهرتز.

● **الأمن:** تنقل الشبكات اللاسلكية وأجهزة Bluetooth البيانات عبر اتصالات لاسلكية، وبالتالي فإن استخدامها يتطلب اهتماماً أكبر بالأمن مقارنة باستخدام الشبكات السلكية.

- لا تصل بشبكات غير معروفة أو شبكات لست موعولاً بالاتصال بها، حتى إذا ظهرت على جهازك، أي أن هذا الاتصال قد يعتبر غير مصرح به، وهكذا ينبغي لك عدم الاتصال سوى بالشبكات التي لك حق الاتصال بها فقط.
- واعلم بأن الإرسال اللاسلكي قد يكون مُعرّضاً للاعتراض من قبل جهات خارجية.
- لا يمكن توصيل هذا الجهاز مباشرةً بشبكات الاتصالات (مما في ذلك الشبكات المحلية اللاسلكية العامة) التي يديرها مقدمو خدمات الجوّال أو الهاتف الثابت أو الإنترنت أو خدمات الاتصالات الأخرى.

● **يمكن أن يعاقب القانون على ما يلي:**

- تفكيك أو تعديل هذا الجهاز
- إزالة علامات شهادة الجهاز

● **هذا الجهاز يعمل على نفس التردد الخاص بالأجهزة التجارية والتعليمية والطبية ووحدات إرسال اللاسلكي.** كما أنه يعمل أيضًا على نفس التردد الخاص بوحدة الإرسال المرخصة ووحدات الإرسال الخاصة منخفضة الجهد غير المرخصة والتي تستخدم في أجهزة تتبع RFID لخسوط التجمع وفي التطبيقات الأخرى الشبيهة.

● **يمنع حدوث تداخل مع الأجهزة الواردة أعلاه، التزم بالاحتياطات التالية.** تأكد من أن وحدة إرسال RFID لا تعمل قبل استخدام هذا الجهاز. إذا لاحظت أن الجهاز يسبب تداخلاً مع وحدات الإرسال المرخصة والتي تستخدم في أجهزة تتبع RFID، توقف فوراً عن استخدام التردد المتأثر أو انقل الجهاز إلى مكان آخر. إذا لاحظت أن هذا الجهاز يسبب تداخلاً مع أجهزة تتبع RFID منخفضة الجهد، اتصل بوكيل Fujifilm.

● **لا تستخدم هذا الجهاز على متّى طائرة.** لاحظ أنه من الممكن أن يظل Bluetooth قيد التشغيل عند إيقاف تشغيل الكاميرا. يمكن إلغاء تمكين Bluetooth بتحديد OFF لـ ضبط التوصيل < إعدادات Bluetooth > تشغيل/إيقاف Bluetooth.

• فيما يلي المواصفات اللاسلكية:

الشبكة المحلية اللاسلكية	
IEEE 802.11b/g/n (بروتوكول اللاسلكي القياسي)	قياسي
2412 ميغاهرتز-2462 ميغاهرتز (11 قناة)	تردد التشغيل (التردد المركزي)
البنية التحتية	بروتوكولات الوصول

Bluetooth®	
إصدار Bluetooth 4.2 (وضع Bluetooth منخفض الطاقة)	قياسي
2402 ميغاهرتز-2480 ميغاهرتز	تردد التشغيل (التردد المركزي)

## احرص على قراءة هذه الملاحظات قبل استخدام العدسة

تحذير ⚠️	
لا تضعها على أسطح غير مستقرة. فقد يسقط المنتج مسبباً الإصابة.	⊘
لا تنظر إلى الشمس عبر معينات المنظر الخاصة بالعدسة أو الكاميرا. عدم اتباع هذه التعليمات قد يتسبب في فقدان حاسة الإبصار بشكل نهائي.	⊘

تعليمات السلامة
<ul style="list-style-type: none"> <li>تأكد من استعمالك للعدسة بالشكل الصحيح. اقرأ تعليمات السلامة هذه والدليل الأساسي الخاص بالكاميرا قبل الاستعمال.</li> <li>بعد الانتهاء من قراءة تعليمات السلامة، احتفظ بها في مكان آمن.</li> </ul>

تنبيه ⚠️	
لا تدخل أو تستخدم في المناطق المعرضة للبخار. أو الدخان أو المناطق شديدة الرطوبة أو المبللة بالأثرية. عدم اتباع هذا التحذير قد يتسبب في نشوب حريق أو صدمة كهربية.	⊘
لا تتكلم في ضوء الشمس المباشر أو في المناطق المعرضة لدرجات الحرارة شديدة الارتفاع كسيارة مغلقة في يوم مشمس. عدم اتباع هذا التحذير قد يتسبب في نشوب حريق.	⊘

حول هذه الأيقونات	
يتم استخدام الرموز الموضحة بالأسفل في هذا المستند لتشير إلى خطورة الإصابة أو التلف التي قد تنتج في حال تجاهل المعلومات التي يشير إليها الرمز ونتج عن ذلك استعمال المنتج بشكل خاطئ.	
يدل هذا الرمز على احتمال التعرض للوفاة أو الإصابة الحرجة في حال تجاهل المعلومات.	⚠️ تحذير
يدل هذا الرمز على احتمال التعرض للإصابة الشخصية أو وقوع تلفيات عينية في حال تجاهل المعلومات.	⚠️ تنبيه

تحفظ بعيد عن متناول الأطفال. قد يتسبب هذا المنتج في إصابة أيدي الأطفال بالأذى.	⚠️
لا تمسكه بأيدي مبتلة. عدم اتباع هذا التحذير قد يتسبب في حدوث صدمة كهربية.	⊘
اجعل الشمس خارج الإطار عند تصوير الأهداف ذات الإضاءة الخلفية. إذا كانت الشمس داخل أو على مقربة من الإطار فقد يتسبب تركيز ضوئها في الكاميرا في نشوب حريق أو الإصابة بحروق.	⚠️
عندما لا يكون المنتج قيد الاستخدام، استبدل غطاء العدسة وخزنه بعيداً عن ضوء الشمس المباشر. فقد يتسبب تركيز ضوء الشمس بواسطة العدسة في نشوب حريق أو الإصابة بحروق.	⚠️
لا تجعل الكاميرا أو العدسة إذا كانوا مهتئين على حامل ثلاثي القوائم. فقد يسقط المنتج أو يصطدم بأشياء أخرى مسبباً الإصابة.	⊘

يتم استخدام الرموز الموضحة بالأسفل للإشارة إلى طبيعة التعليمات التي يجب مراعاتها.	
تشير الرموز المثلثة إلى أن هذه المعلومات تتطلب انتباهك ("هامه").	⚠️
تشير الرموز الدائرية التي يتوسطها خط مائل إلى أن الفعل المشار إليه ممنوع ("ممنوع").	⊘
تشير الدوائر المصمتة التي يتوسطها علامة تعجب إلى فعل يجب القيام به ("مطلوب").	⚠️

تحذير ⚠️	
لا تغمر البطارية في الماء أو تعرضها له. عدم اتباع هذا التحذير قد يتسبب في نشوب حريق أو صدمة كهربية.	⊘
لا تفككها (لا تفتح الغطاء الخارجي). عدم اتباع هذا التحذير قد يتسبب في نشوب حريق أو صدمة كهربية بسبب حدوث خلل بالمنتج.	⊘
في حالة كسر الغطاء الخارجي نتيجة لسقوط أو لأي حادث آخر، لا تلمس الأجزاء الداخلية المكشوفة. عدم اتباع هذا التدبير الوقائي قد يتسبب في التعرض لصدمة كهربية أو إصابة نتيجة للمس الأجزاء المتحطمة. انزع البطارية فوراً، مع الانتباه تفاعلياً للتعرض للإصابة أو لصدمة كهربية، وتوجه بالمنتج إلى نقطة الشراء للاستشارة.	⊘

لا تغمر الجهاز	⊘
لا تلمس المنتج	⊘
لا تلمس الأجزاء الداخلية	⊘



# FUJIFILM

---

**FUJIFILM Corporation**

7-3, AKASAKA 9-CHOME, MINATO-KU, TOKYO 107-0052, JAPAN

<https://fujifilm-x.com>

