

FUJIFILM

DIGITAL CAMERA

GFX 100S II

FF230002

คู่มือพื้นฐาน

ขอขอบคุณที่เลือกซื้อผลิตภัณฑ์นี้ โปรดอ่านและทำความเข้าใจเนื้อหาในคู่มือนี้ก่อนใช้งานกล้อง เก็บคู่มือนี้ไว้ใกล้มือ สำหรับการอ้างอิงในอนาคตเมื่อคุณใช้เสร็จแล้ว

ท่านสามารถดูคู่มือผลิตภัณฑ์ฉบับล่าสุดได้ที่เว็บไซต์ด้านล่าง

<https://fujifilm-dsc.com/en-int/manual/>



เว็บไซต์ด้านบนมีคำแนะนำโดยละเอียดและเนื้อหาที่ไม่ได้กล่าวถึงในคู่มือนี้ โดยสามารถเข้าถึงได้จากคอมพิวเตอร์, สมาร์ทโฟน หรือแท็บเล็ต นอกจากนี้ยังมีข้อมูลเกี่ยวกับใบอนุญาตซอฟต์แวร์ด้วย





1	ก่อนที่จะเริ่มต้น	1
2	ขั้นแรก	37
3	การถ่ายและการดูภาพ	55
4	การบันทึกภาพยนตร์และการเล่น	89
5	การเชื่อมต่อ	97
6	รายการเมนู	115
7	ประกาศ	139



สารบัญ

ดัชนีบท.....	iii
อุปกรณ์เสริมที่มีให้.....	viii
เกี่ยวกับคู่มือฉบับนี้.....	ix
สัญลักษณ์และข้อตกลง.....	ix
คำศัพท์.....	ix

1 ก่อนที่จะเริ่มต้น 1

ส่วนต่างๆ ของกล้อง.....	2
แผ่นหมายเลขเครื่อง.....	6
ฝาครอบช่องใส่การ์ดหน่วยความจำ (ถอดได้).....	6
ไม้โฟกัส (ก้านโฟกัส).....	6
ปุ่มหมุนเลือกโหมด.....	7
สวิตช์โหมด STILL/MOVIE.....	8
ปุ่ม DRIVE.....	8
ปุ่มหมุนเลือกคำสั่ง.....	9
ไฟแสดงสถานะ.....	10
จอภาพ LCD.....	11
ยางรองตา.....	12
การโฟกัสด้วยช่องมองภาพ.....	13
จอแสดงผลของกล้อง.....	14
ช่องมองภาพอิเล็กทรอนิกส์.....	14
จอภาพ LCD.....	16
การเลือกโหมดแสดงผล.....	18
การปรับความสว่างจอแสดงผล.....	20
การหมุนจอแสดงผล.....	20
ปุ่ม DISP/BACK.....	20
แสดงผลคู่.....	22
การปรับสัญลักษณ์การแสดงผลแบบกำหนดเอง.....	23
เส้นขอบฟ้าเสมือน.....	25
จอภาพ LCD ย่อย.....	26

การใช้เมนู.....	29
เมนู.....	29
การเลือกแท็บเมนู.....	30
โหมดหน้าจอสัมผัส.....	31
การควบคุมแบบสัมผัสในการถ่ายภาพ.....	31
การควบคุมการเล่นแบบสัมผัส.....	35

2 ชั้นแรก 37

การต่อสายคล้อง.....	38
การต่อเลนส์.....	39
การใส่แบตเตอรี่.....	41
การใส่การ์ดหน่วยความจำ.....	43
การใช้การ์ดสองแผ่น.....	45
การชาร์จแบตเตอรี่.....	46
การเปิดและปิดกล้อง.....	50
การตั้งค่าพื้นฐาน.....	51
เลือกภาษาอื่น.....	54
การเปลี่ยนเวลาและวันที่.....	54

3 การถ่ายและการดูภาพ 55

โหมด P, S, A และ M.....	56
โหมด P: โปรแกรม AE.....	56
โหมด S: เน้นชัตเตอร์ AE.....	57
โหมด A: เน้นรูรับแสง AE.....	59
โหมด M: แมนวลรับแสง.....	61
โหมดกำหนดเอง.....	64
ออโต้โฟกัส.....	70
โหมดโฟกัส.....	71
ตัวเลือกออโต้โฟกัส (ออโต้โฟกัส).....	72
การเลือกจุดโฟกัส.....	74
แมนวลโฟกัส.....	78
การเช็คโฟกัส.....	79
ความไวแสง.....	81
ออโต้.....	82

การวัดแสง.....	83
การชดเชยการรับแสง.....	84
ลือกโฟกัส/การรับแสง.....	85
ปุ่มควบคุมอื่นๆ.....	86
การดูภาพ.....	87
การลบรูปภาพ.....	88

4 การบันทึกภาพยนตร์และการเล่น..... 89

การบันทึกภาพยนตร์.....	90
การปรับการตั้งค่าภาพยนตร์.....	94
การดูภาพยนตร์.....	95

5 การเชื่อมต่อ..... 97

ภาพรวม.....	98
คุณสมบัติที่รองรับ.....	98
ตั้งค่าการเชื่อมต่อ.....	99
การเชื่อมต่อกับสมาร์ทโฟน (Bluetooth).....	100
การติดตั้งแอปสมาร์ทโฟน.....	100
การเชื่อมต่อกับสมาร์ทโฟน.....	100
การใช้แอปสมาร์ทโฟน.....	102
การเชื่อมต่อกับสมาร์ทโฟน (USB).....	103
การคัดลอกรูปภาพไปยังสมาร์ทโฟน.....	103
การเชื่อมต่อกล้องและคอมพิวเตอร์.....	106
การใช้กล้องเป็นเว็บแคม.....	108
เครื่องพิมพ์ instax SHARE.....	109
การสร้างการเชื่อมต่อ.....	109
การพิมพ์รูปภาพ.....	110
การถ่ายภาพโดยเชื่อมต่อกับคอมพิวเตอร์.....	111
การถ่ายภาพโดยเชื่อมต่อกับคอมพิวเตอร์ผ่าน USB.....	111
การประมวลผล RAW.....	113
การบันทึกและการโหลดการตั้งค่า.....	114
การบันทึกและการโหลดการตั้งค่าโดยใช้คอมพิวเตอร์.....	114

6	รายการเมนู	115
	เมนูถ่ายรูป (การถ่ายภาพนิ่ง)	116
	ตั้งค่าคุณภาพภาพ.....	116
	ตั้งค่า AF/MF.....	118
	ตั้งค่าการถ่ายภาพ.....	120
	ตั้งค่าแฟลช.....	121
	เมนูถ่ายรูป (ภาพยนตร์)	122
	ตั้งค่ามูฟวี่.....	122
	ตั้งค่าคุณภาพภาพ.....	124
	ตั้งค่า AF/MF.....	125
	ตั้งค่าออติโอ.....	126
	ตั้งค่าโหมดโค้ด.....	127
	เมนูเล่น	128
	เมนูตั้งค่า	130
	ตั้งค่าผู้ใช้งาน.....	130
	ตั้งค่าเสียง.....	131
	ตั้งค่าจอเริ่มต้น.....	132
	ตั้งค่าปุ่ม/ไดอัล.....	134
	จัดการใช้พลังงาน.....	135
	เก็บข้อมูลตั้งค่า.....	136
	เมนูการตั้งค่าเครือข่าย/USB	137
7	ประกาศ	139
	เพื่อความปลอดภัยของคุณ	140

อุปกรณ์เสริมที่มีให้

ต่อไปนี้เป็นสิ่งที่มีรวมมากับกล่องของคุณ:

- แบตเตอรี่ NP-W235 ที่ชาร์จซ้ำได้



แบตเตอรี่ที่จำหน่ายให้ไม่มีการชาร์จประจุไว้เพื่อความปลอดภัย กล่องจะไม่ทำงานหากไม่ได้ชาร์จแบตเตอรี่; ตรวจสอบให้แน่ใจว่าได้ชาร์จแบตเตอรี่ก่อนใช้งาน (📖 46)

- อะแดปเตอร์ไฟฟ้ากระแสสลับ AC-5VJ
- อะแดปเตอร์ปลั๊กไฟ
- สาย USB (ประมาณ 0.6 ม.)
- ฝาครอบตัวกล้อง (ติดมาให้กับกล้อง)
- สายคล้องคอ
- ตัวป้องกันสายเคเบิล
- ฝาครอบฐานเสียบแฟลช (มาพร้อมกับฐานเสียบแฟลช)



- อะแดปเตอร์ปลั๊กไฟที่จัดมาให้จะมีลักษณะแตกต่างกันไปตามแต่ละประเทศหรือภูมิภาค
- เยี่ยมชมเว็บไซต์ด้านล่างสำหรับข้อมูลเกี่ยวกับซอฟต์แวร์ที่กล้องของคุณสามารถใช้ได้

<https://fujifilm-x.com/support/compatibility/cameras/>

เกี่ยวกับคู่มือฉบับนี้

คู่มือนี้ประกอบด้วยคำชี้แจงสำหรับกล้องดิจิทัล FUJIFILM GFX100S II ของคุณ โปรดอ่านและทำความเข้าใจเนื้อหาในคู่มือก่อนใช้งาน

สัญลักษณ์และข้อตกลง

คู่มือนี้มีการใช้สัญลักษณ์ต่อไปนี้:



ข้อมูลที่ต้องอ่านเพื่อป้องกันความเสียหายของผลิตภัณฑ์



ข้อมูลเพิ่มเติมที่อาจมีประโยชน์เมื่อใช้ผลิตภัณฑ์



หน้าที่มีข้อมูลที่เกี่ยวข้อง

เมนูและข้อความอื่นๆ ในจอแสดงผลจะแสดงเป็น **ตัวหนา** ภาพประกอบจะใช้เพื่อวัตถุประสงค์ในการอธิบายเท่านั้น; รูปภาพอาจถูกปรับให้ง่าย ขณะที่ภาพถ่ายไม่ได้จำเป็นว่าจะถูกถ่ายจากกล้องรุ่นที่อธิบายในคู่มือเล่มนี้

คำศัพท์

การ์ดหน่วยความจำ SD, SDHC และ SDXC เสริมที่กล้องใช้เพื่อจัดเก็บรูปภาพเรียกว่า “การ์ดหน่วยความจำ” ช่องมองภาพอิเล็กทรอนิกส์อาจเรียกว่า “EVF” และจอภาพ LCD อาจเรียกว่า “LCD” สมาร์ทโฟนและแท็บเล็ตจะเรียกว่า “สมาร์ทโฟน”

ก่อนที่จะเริ่มต้น

ส่วนต่างๆ ของกล้อง

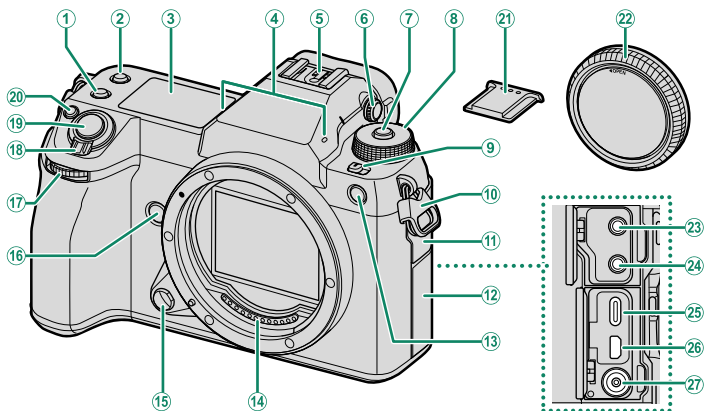

- | | | |
|---|-----------------------------------|--------|
| ① | ปุ่ม Fn2 | |
| ② | ปุ่ม Fn3 | |
| ③ | จอภาพ LCD ย่อย | 26 |
| ④ | ไมโครโฟน | 90 |
| ⑤ | ฐานเสียบแฟลช (Hot shoe) | |
| ⑥ | ควบคุมการปรับไดอะปเตอร์ (ล็อกได้) | 13 |
| ⑦ | ปลอกยึดเป็นหมอน | 56, 90 |
| ⑧ | แป้นหมุนเลือกโหมด | 7 |
| ⑨ | สวิตช์โหมด STILL/MOVIE | 8, 90 |
| ⑩ | ห้วงสายคล้อง | 38 |
| ⑪ | ฝาครอบชัตเตอร์ 1 | |
| ⑫ | ฝาครอบชัตเตอร์ 2 | |
| ⑬ | ไฟช่วยหาข้อได้ไฟกัส | |
| | ไฟตั้งเวลา | |
| | แสงที่สอดคล้อง | |
| ⑭ | หน้าสัมผัสสัมผัสสัญญาณเลนส์ | |
| ⑮ | ปุ่มถอดเปลี่ยนเลนส์ | 39 |
| ⑯ | ปุ่ม Fn4 | |
| ⑰ | แป้นหมุนเลือกคำสั่งด้านหน้า | 9 |
| ⑱ | สวิตช์ ON/OFF | 50 |
| ⑲ | ปุ่มชัตเตอร์ | |
| ⑳ | ปุ่ม Fn1 | |
| | ปุ่ม (การชดเชยแสง) | 84 |
| ㉑ | ฝาครอบฐานเสียบแฟลช | |
| ㉒ | ฝาครอบตัวกล้อง | 39 |
| ㉓ | แจ๊คไมโครโฟน (Ø3.5 มม.) | 93 |
| ㉔ | ช่องเสียบหูฟัง (Ø3.5 มม.) | |
| ㉕ | ช่องเสียบ USB (ประเภท C) | 46 |
| ㉖ | ช่องต่อไมโคร HDMI (ชนิด D) | |
| ㉗ | ขั้วซิงค์ | |

⑳ ใช้สาย HDMI ที่ยาวไม่เกิน 1.5 ม.

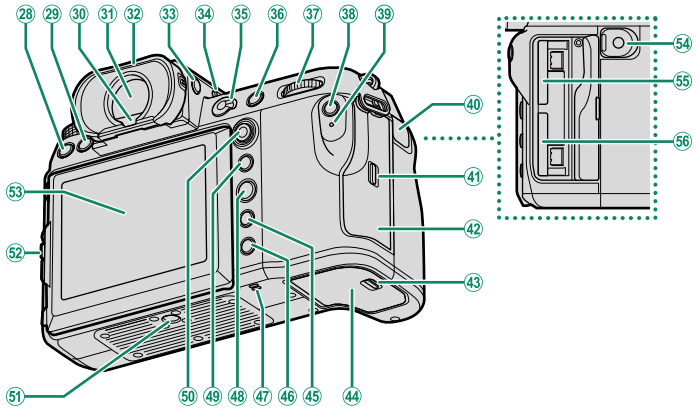

28	ปุ่ม DRIVE	8	43	สลักฝาปิดช่องใส่แบตเตอรี่.....	41
29	ปุ่ม (ลบ).....	88	44	ฝาปิดช่องใส่แบตเตอรี่.....	41
30	สับบูชานตา		45	ปุ่ม DISP (แสดง)/BACK	20
31	ช่องมองภาพอิเล็กทรอนิกส์ (EVF) ..14, 18, 20, 31		46	ปุ่ม (เล่น).....	87
32	ยางรองตา (ล็อคได้).....	12	47	ลำโพง.....	95
33	ปุ่ม VIEW MODE	18	48	ปุ่ม MENU/OK	29
34	ปุ่มแสงพื้นหลังของจอภาพย่อย	28	49	ปุ่ม AEL (เลือกการรับแสง)	86
35	ตัวเลือกโหมดโฟกัส	71	50	ไม้โฟกัส (ก้านโฟกัส).....	6, 74
36	ปุ่ม AFON	86	51	ช่องยึดขาตั้ง	
37	แป้นหมุนเลือกคำสั่งด้านหลัง.....	9	52	ปลั๊กยึดปรับเอียง	11
38	ปุ่ม Q (เมนูด่วน)		53	จอภาพ LCD.....	11, 16, 18
39	ไฟแสดงสถานะ.....	10		หน้าจอสัมผัส.....	31
	แสงที่สอดคล้อง		54	ช่องต่อรีโมตคัตเตอร์ (Ø2.5 มม.).....	63
40	ฝาครอบช่องต่อรีโมตคัตเตอร์.....	63	55	ช่องใส่การ์ดหน่วยความจำ 2	43
41	สลักฝาครอบช่องใส่การ์ดหน่วยความจำ	43	56	ช่องใส่การ์ดหน่วยความจำ 1	43
42	ฝาครอบช่องใส่การ์ดหน่วยความจำ.....	6, 43			

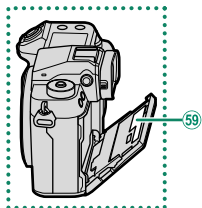
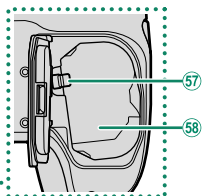
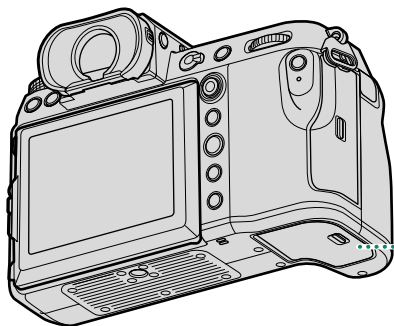

- 57 สลักแบตเตอรี่..... 42 59 แผ่นหมายเลขเครื่อง..... 6
 58 ช่องใส่แบตเตอรี่..... 41

ตัวป้องกันสายเคเบิล

ติดตั้งตัวป้องกันตามที่แสดงเพื่อป้องกันการขาดการเชื่อมต่อโดยไม่ได้ตั้งใจ

- ① ใส่แถบบนตัวป้องกันลงในช่องที่ตรงกันของกล้อง
- ② วางตัวป้องกันบนกล้อง
- ③ ขันสกรูล็อกให้แน่น
- ④ ต่อสายเคเบิลแล้วสอดผ่านตัวป้องกันตามภาพที่แสดง

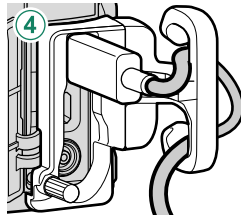
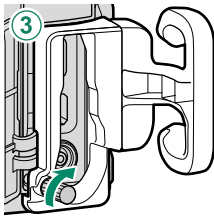
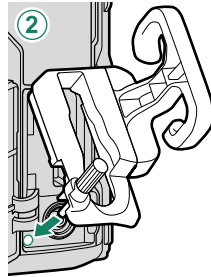
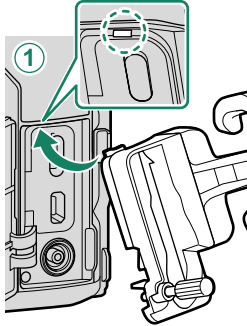

แผ่นหมายเลขเครื่อง

ห้ามแกะแผ่นหมายเลขเครื่อง ซึ่งมี CMIIT ID, หมายเลขเครื่อง และข้อมูลสำคัญอื่นๆ

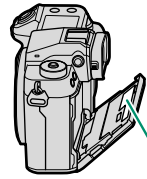

แผ่นหมายเลขเครื่อง

ฝาครอบช่องใส่การ์ดหน่วยความจำ (ถอดได้)

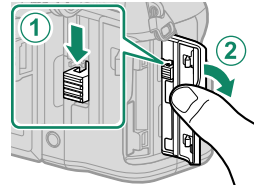

ฝาครอบช่องใส่การ์ดหน่วยความจำสามารถถอดออกได้โดยกดสลักด้านใน ถอดฝาครอบออกเพื่อให้ง่ายต่อการเข้าถึงเมื่อติดตั้งแท่นยึดกล้องหรือในสถานการณ์อื่นที่ทำให้เปิดหรือปิดฝาครอบได้ยาก

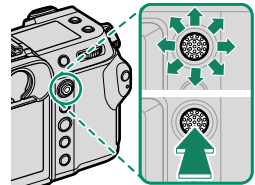

ไมโฟกัส (ก้านโฟกัส)

เอียงหรือกดไมโฟกัสเพื่อเลือกพื้นที่โฟกัส นอกจากนี้ยังสามารถใช้ไมโฟกัสเพื่อเลื่อนเมนูต่างๆ ได้





- ในการเลือกการทำงานของไมโฟกัส ให้กดที่ตรงกลางของไมค้างไว้หรือใช้  ตั้งค่าปุ่ม/ไดอัล > ตั้งค่าตัวปรับโฟกัส
- ใช้  ตั้งค่า AF/MF >  จุดโฟกัสแบบวนรอบ เพื่อเลือกว่าการเลือกพื้นที่โฟกัสจะถูกสั่งด้วยขอบของจอแสดงผลหรือ "ล้อมรอบ" จากขอบด้านหนึ่งของจอแสดงผล

แป้นหมุนเลือกโหมด

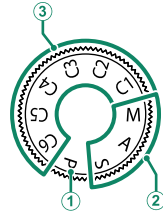
หากต้องการเลือกโหมดถ่ายภาพ ให้หมุนแป้นหมุนจนกว่าไอคอนของโหมดที่ต้องการจะตรงกับตัวชี้



โหมด	คำอธิบาย	
① P (โปรแกรมอัตโนมัติ)	สามารถปรับรูรับแสงและความเร็วชัตเตอร์โดยใช้สลับโปรแกรมได้	56
② S (กำหนดค่าชัตเตอร์)	เลือกเพื่อควบคุมการตั้งค่ากล้องทั้งหมด รวมถึงรูรับแสง (M และ A) และ/หรือความเร็วชัตเตอร์ (M และ S)	57 59 61
③ C1/C3/C4/C5/C6 (กำหนดเอง 1/2/3/4/5/6)	ถ่ายภาพโดยใช้การตั้งค่าที่จัดเก็บไว้ก่อนหน้านี้	64

 หมุนแป้นหมุนเลือกโหมดหลังจากกดปล่อยล็อกแป้นหมุนเพื่อปล่อยแป้นหมุนเท่านั้น

สวิตช์โหมด STILL/MOVIE

เลื่อนสวิตช์โหมด **STILL/MOVIE** ไปที่ **STILL** เพื่อถ่ายรูป หรือ
เลื่อนไปที่ **MOVIE** เพื่อบันทึกภาพยนตร์

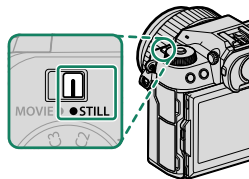

ปุ่ม DRIVE

กดปุ่ม **DRIVE** เพื่อปรับการตั้งค่าการถ่ายภาพ ตัวเลือกที่แสดงจะแตกต่างกันไปตามตำแหน่งของ
สวิตช์โหมด **STILL/MOVIE**

- การกดปุ่มเมื่อเลือก **STILL** ว่าจะแสดงตัวเลือกโหมดใดครับ

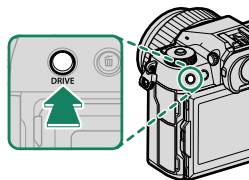

โหมด	
	เฟรมเดียว
	ถ่ายภาพต่อเนื่องความเร็วสูง
	ถ่ายภาพต่อเนื่องความเร็วต่ำ
	ถ่ายคร่อมความไวแสง
	ถ่ายคร่อมสมดุลแสงสีขาว
	ถ่ายคร่อม







โหมด	
	ถ่ายภาพซ้อน
	ถ่าย Pixel Shift หลายช็อต สีที่แม่นยำ
	ถ่าย Pixel Shift หลายช็อต ความละเอียดสูง + สีที่แม่นยำ

- การกดปุ่มเมื่อเลือก **MOVIE** ว่าจะแสดงตัวเลือกการบันทึกภาพยนตร์

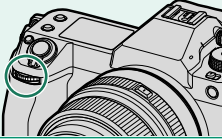
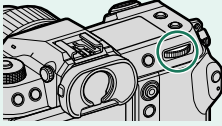
ตัวเลือก
ขนาดเฟรม
อัตราส่วนภาพ
อัตราเฟรม

แป้นหมุนเลือกคำสั่ง

หมุนหรือกดแป้นหมุนเลือกคำสั่งเพื่อ:



	แป้นหมุนเลือกคำสั่งด้านหน้า	แป้นหมุนเลือกคำสั่งด้านหลัง
		
 <p>หมุน</p>	<ul style="list-style-type: none"> เลือกแท็บเมนูหรือหน้าผ่านทางเมนู เลือกการรวมความเร็วชัตเตอร์และรูรับแสงที่ต้องการ (สลับโปรแกรม) ปรับรูรับแสง^{1,2} ดูรูปภาพอื่นๆ ในระหว่างที่เล่นภาพ 	<ul style="list-style-type: none"> ไฮไลต์รายการเมนู เลือกการรวมความเร็วชัตเตอร์และรูรับแสงที่ต้องการ (สลับโปรแกรม) เลือกความเร็วชัตเตอร์^{1,4} ปรับการชดเชยค่าแสงโดยการกดปุ่ม  แล้วหมุนแป้น¹ ปรับการตั้งค่าในเมนูด่วน เลือกขนาดของเฟรมโฟกัส ซูมเข้าหรือออกในการเล่นแบบเต็มเฟรม ซูมเข้าหรือออกในการเล่นแบบหลายเฟรม
 <p>กด</p>	<ul style="list-style-type: none"> สลับระหว่างรูรับแสงและความไวแสง (ISO)² กดค้างเพื่อเลือกตัวเลือกที่เลือกสำหรับ  ตั้งค่าปุ่ม/ไดอัล > ตั้งปุ่มหมุนคำสั่ง ในเมนู  (ตั้งค่า) 	<ul style="list-style-type: none"> ซูมเข้าในจุดโฟกัสที่ทำงาน³ กดค้างไว้เพื่อเลือกจอแสดงผลโฟกัสโหมดแมนวอลโฟกัส³ ซูมเข้าจุดโฟกัสที่ทำงานระหว่างการเล่น

1 สามารถเปลี่ยนได้โดยใช้  ตั้งค่าปุ่ม/ไดอัล > ตั้งปุ่มหมุนคำสั่ง

2 หากเลนส์มีวงแหวนปรับรูรับแสงที่มีตำแหน่ง "A" หรือ "C" วงแหวนปรับรูรับแสงต้องอยู่ในตำแหน่ง A หรือ C

3 ใช้ได้เฉพาะเมื่อกำหนด เซ็คโฟกัส ไปยังปุ่มฟังก์ชัน

4 เฉพาะเมื่อเลือกค่าอื่นที่ไม่ใช่อัตโนมัติสำหรับความเร็วชัตเตอร์

 สามารถเลือกทิศทางการหมุนสำหรับแป้นหมุนเลือกคำสั่งได้โดยใช้  ตั้งค่าปุ่ม/ไดอัล > ทิศทางแป้นคำสั่ง

ไฟแสดงสถานะ

สถานะของกล้องจะแสดงด้วยไฟแสดงสถานะ

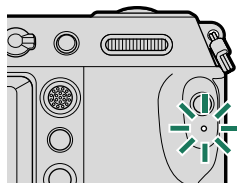

ไฟแสดงสถานะ	สถานะของกล้อง
สว่างเป็นสีเขียว	ล็อกโฟกัส
กะพริบเป็นสีเขียว	การเตือนโฟกัสหรือความเร็วชัตเตอร์ต่ำ สามารถถ่ายภาพได้
กะพริบเป็นสีเขียวและสีส้ม	<ul style="list-style-type: none">• เปิดกล้อง: การบันทึกภาพ หรือภาพที่แสดงเพื่อยืนยันหลังจากถ่ายโดยเลือกตัวเลือกอื่นที่ไม่ใช่ ปิด ไว้สำหรับ ตั้งค่าจอเริ่มต้น > แสดงภาพ (สามารถถ่ายภาพเพิ่มได้)• ปิดกล้อง: กำลังอัปเดตรูปภาพไปยังสมาร์ตโฟนหรือแท็บเล็ต*
สว่างเป็นสีส้ม	กำลังบันทึกภาพ ไม่สามารถถ่ายภาพเพิ่มในเวลานี้ได้
กะพริบเป็นสีแดง	เลนส์หรือหน่วยความจำผิดพลาด

* แสดงเฉพาะเมื่อเลือกภาพไว้สำหรับอัปเดต



- คำเตือนอาจปรากฏในจอแสดงผล
- ไฟแสดงสถานะจะปิดอยู่ขณะที่ตาของคุณอยู่ที่ช่องมองภาพ
- ตัวเลือก **ตั้งค่าเมนูพีวี > แสดงที่สอดคล้อง** สามารถใช้เลือกไฟแสดงสถานะ (ไฟแสดงสถานะ หรือ ไฟช่วยหา AF) ที่จะติดขึ้นในระหว่างการบันทึกภาพยนตร์ว่าจะให้เป็นไฟกะพริบหรือไฟที่ติดอยู่ตามปกติ
- ไฟแสดงสถานะจะกะพริบเป็นสีเขียวทุกครั้งที่เปิดหน้าจอร์หว่างการถ่ายรูปตั้งเวลาเป็นช่วง

จอภาพ LCD

สามารถเอียงจอภาพ LCD ให้ดูภาพได้ง่ายขึ้น แต่ระมัดระวังอย่าแตะสายหรือให้สายพันนิ้วมือหรือวัตถุอื่นๆ ที่อยู่ด้านหลังหน้าจอ การแตะสายอาจทำให้กล้องทำงานผิดปกติได้

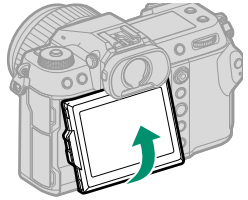

 จอภาพ LCD ยังทำหน้าที่เป็นหน้าจอสัมผัสที่สามารถใช้ได้สำหรับ:

- แตะเพื่อถ่ายภาพ (📖 32)
- การเลือกพื้นที่โฟกัส (📖 31)
- การเลือกฟังก์ชัน (📖 34)
- การควบคุมมูฟวี่  (📖 33)
- การเล่น (📖 35)

แนว "สูง" (แนวตั้ง)

สามารถเอียงหน้าจอเพื่อถ่ายภาพจากมุมสูงหรือมุมต่ำได้เมื่อหมุนกล้องเพื่อถ่ายภาพในแนว "สูง" (แนวตั้ง)

- กดปุ่มปลดล็อกจอเอียงแล้วเอียงหน้าจอตามที่แสดงในภาพ 1
- หากต้องการถ่ายภาพจากมุมสูง ให้ถือกล้องไว้ตามแนวที่แสดงในภาพ 2

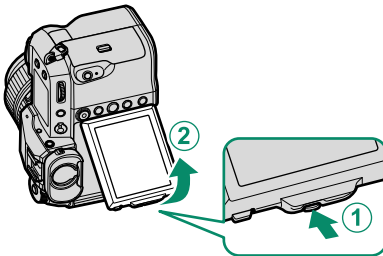

รูปที่ 1

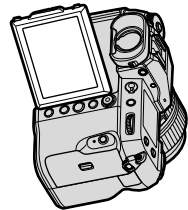

รูปที่ 2

ยางรองตา

การถอดยางรองตา ให้กดปุ่มค้างไว้ทั้งสองข้างแล้วเลื่อนยางรองตาขึ้น

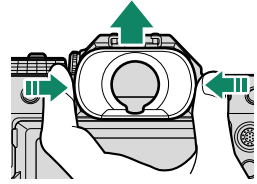

การโฟกัสด้วยช่องมองภาพ

หากตัวแสดงที่แสดงในช่องมองภาพเบลอ ให้นำช่องมองภาพมาแนบดวงตาและหมุนตัวควบคุมการปรับไดออพเตอร์จนกว่าโฟกัสของภาพในช่องมองภาพจะคมชัด

เพื่อโฟกัสช่องมองภาพ:

- ① ยกตัวควบคุมการปรับไดออพเตอร์ขึ้น
- ② หมุนตัวควบคุมเพื่อปรับโฟกัสช่องมองภาพ
- ③ กดตัวควบคุมกลับลงไปที่เดิมแล้วล็อกให้อยู่กับที่

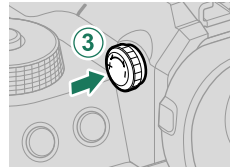
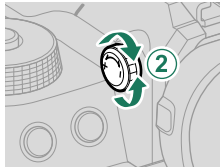
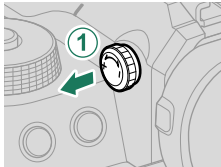

! ยกตัวควบคุมขึ้นก่อนใช้งาน หากไม่ปฏิบัติตามข้อควรระวังนี้จะทำให้ผลิตภัณฑ์ทำงานผิดพลาด

จอแสดงผลของกล้อง

เนื้อหาส่วนนี้จะระบุไฟแสดงสถานะที่อาจแสดงขึ้นระหว่างการถ่ายภาพ

❗ เพื่อวัตถุประสงค์ในการแสดงภาพประกอบ จอแสดงผลจะแสดงโดยไฟแสดงสถานะสว่างทั้งหมด

ช่องมองภาพอิเล็กทรอนิกส์

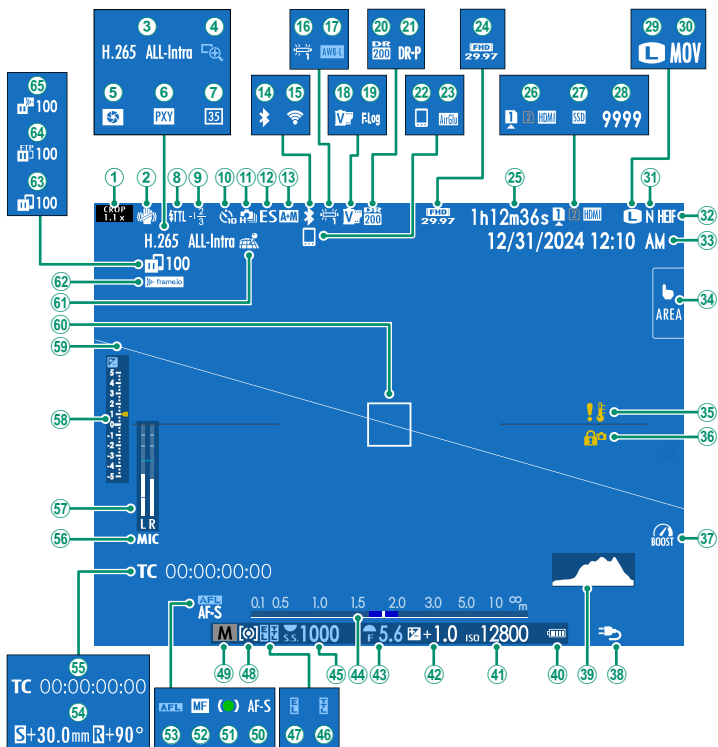

- | | | | |
|------------------------------|-----|-------------------------|---------|
| ① อัตราการตัดภาพ | 122 | ③ การบีบอัดวิดีโอ | 122 |
| ② โหมด IS ² | 121 | ④ เช็คโฟกัส | 80, 119 |

5	ดูตัวอย่างความลึกฟิลด์.....	79	35	ค่าเตือนอุณหภูมิ.....	44
6	การตั้งค่าพรีเซ็ต (ProRes เท่านั้น)		36	ลือคควบคุม ³	135
7	โหมดฟอร์แมต 35 มม.....	121	37	โหมดบูสตี.....	135
8	โหมดแฟลช (TTL)		38	การจ่ายพลังงาน.....	48
9	ชดเชยแฟลช		39	ฮิสโตแกรม.....	24
10	สัญลักษณ์การตั้งเวลาถ่าย.....	120	40	ระดับแบตเตอรี่.....	
11	โหมดต่อเนื่อง		41	ความไวแสง.....	81
12	ชนิดชัตเตอร์.....	120	42	การชดเชยการรับแสง.....	84
13	สัญลักษณ์ AF+MF ²	119	43	รูรับแสง.....	59, 61
14	เปิด/ปิด Bluetooth		44	สัญลักษณ์ระยะห่าง ²	79
15	การเชื่อมต่อไร้สาย		45	ความเร็วชัตเตอร์.....	57, 61
16	สมดุลยสีผิว.....	116	46	ลือค TTL.....	121
17	ลือค AWB.....	135	47	ลือค AE.....	86, 135
18	จำลองฟิล์ม.....	116	48	การวัดแสง.....	83
19	การบันทึก F-Log/HLG.....	122	49	โหมดถ่ายภาพ.....	56
20	ช่วงไดนามิก.....	116	50	โหมดไฟกัส ²	71
21	เน้นช่วงไดนามิก.....	116	51	สัญลักษณ์ไฟกัส ²	
22	ฮิสต์ Bluetooth.....	100	52	สัญลักษณ์แมนนวลไฟกัส ²	71, 78
23	การเชื่อมต่อ AirGlu BT		53	ลือค AF.....	86, 135
24	โหมดมูฟวี่.....	90	54	ปริมาณการเลื่อน/ปริมาณการหมุน	
25	เวลาที่สามารถทำการบันทึกได้/เวลาการบันทึกที่ผ่านไป.....	90	55	ไหม้ได้ค.....	127
26	ตัวเลือกช่องใส่การ์ด.....	45, 136	56	ช่องสัญญาณเข้าไมโครโฟน	
27	สถานะการเชื่อมต่อ SSD		57	ระดับการบันทึก ²	126
28	จำนวนภาพที่ถ่ายได้ ¹		58	สัญลักษณ์การรับแสง.....	61, 84
29	ขนาดภาพ.....	116	59	เส้นขอบฟ้าเสมือน.....	25
30	รูปแบบไฟล์.....	122	60	เฟรมไฟกัส.....	74, 85
31	คุณภาพของภาพ.....	116	61	สถานะความไวหลอดข้อมูลตำแหน่ง.....	100, 136
32	รูปแบบ HEIF.....	116	62	สถานะการเชื่อมต่อ Frame.io.....	137
33	วันที่และเวลา.....	51, 54, 130	63	สถานะการส่งภาพ.....	100, 137
34	โหมดหน้าจอสัมผัส.....	31, 119	64	ความคืบหน้าการอัปโหลด FTP.....	137
			65	ความคืบหน้าการอัปโหลด Frame.io.....	137

1 แสดง "9999" หากมีพื้นที่มากกว่า 9999 เฟรม

2 จะไม่แสดงเมื่อเลือก เปิด ไว้สำหรับ  ตั้งค่าจ่อเริ่มต้น > โหมดตัวระบุขนาดใหญ่(EVF)

3 แสดงเมื่อปุ่มควบคุมถูกกดโดยการกดปุ่ม MENU/OK ค้างไว้ สามารถหยุดการลือคปุ่มควบคุมได้โดยการกดปุ่ม MENU/OK ค้างไว้อีกครั้ง

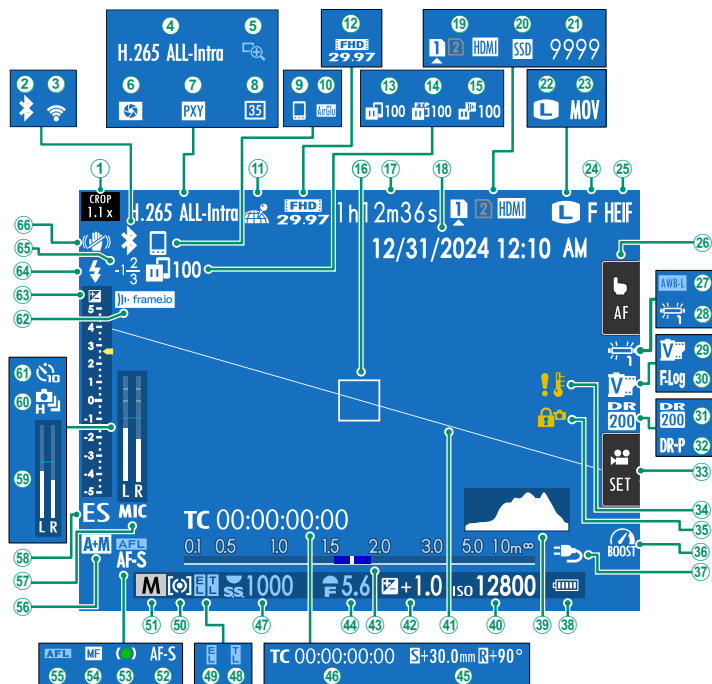

①	อัตราการตัดภาพ	122	⑧	โหมดฟอร์แมต 35 มม.....	121
②	เปิด/ปิด Bluetooth		⑨	โหมด Bluetooth	100
③	การเชื่อมต่อไร้สาย		⑩	การเชื่อมต่อ AirGlu BT	
④	การบีบอัดวิดีโอ.....	122	⑪	สถานะดาวน์โหลดข้อมูลตำแหน่ง.....	100, 136
⑤	เช็คโฟกัส.....	80, 119	⑫	โหมดมูฟวี่.....	90
⑥	ดูตัวอย่างความลึกฟิลด์.....	79	⑬	สถานะการส่งภาพ	100, 137
⑦	การตั้งค่าพรีอ็อกซี (ProRes เท่านั้น)		⑭	ความคืบหน้าการอัปโหลด FTP.....	137

15	ความถี่หน้าการอัปโหลด Frame.io.....	137	41	เส้นขอบฟ้าเสมือน.....	25
16	เฟรมโฟกัส.....	74, 85	42	การชดเชยการรับแสง.....	84
17	เวลาที่สามารถทำการบันทึกได้/ เวลาการบันทึกที่ผ่านไป.....	90	43	สัญลักษณ์ระยะห่าง ²	79
18	วันที่และเวลา.....	51, 54, 130	44	รูรับแสง.....	59, 61
19	ตัวเลือกช่องใส่การ์ด.....	45, 136	45	ปริมาณการเลื่อนปริมาณการหมุน	
20	สถานะการเชื่อมต่อ SSD		46	โหมดได้คัต.....	127
21	จำนวนภาพที่ถ่ายได้ ¹		47	ความเร็วชัตเตอร์.....	57, 61
22	ขนาดภาพ.....	116	48	ล็อก TTL.....	121
23	รูปแบบไฟล์.....	122	49	ล็อก AE.....	86, 135
24	คุณภาพของภาพ.....	116	50	การวัดแสง.....	83
25	รูปแบบ HEIF.....	116	51	โหมดถ่ายภาพ.....	56
26	โหมดหน้าจอสัมผัส ³	31, 119	52	โหมดโฟกัส ²	71
27	ล็อก AWB.....	135	53	สัญลักษณ์โฟกัส ²	
28	สมดุลสีขาว.....	116	54	สัญลักษณ์แมนนวลโฟกัส ²	71, 78
29	จำลองฟิล์ม.....	116	55	ล็อก AF.....	86, 135
30	การบันทึก F-Log/HLG.....	122	56	สัญลักษณ์ AF+MF ²	119
31	ช่วงไดนามิก.....	116	57	ช่องสัญญาณเข้าไมโครโฟน	
32	เน้นช่วงไดนามิก.....	116	58	ชนิดชัตเตอร์.....	120
33	การควบคุมพว ³	33	59	ระดับการบันทึก ²	126
34	คำเตือนอุณหภูมิ.....	44	60	โหมดต่อเนื่อง	
35	ล็อกควบคุม ⁴	135	61	สัญลักษณ์การตั้งเวลาถ่าย.....	120
36	โหมดบูสต์.....	135	62	สถานะการเชื่อมต่อ Frame.io.....	137
37	การจ่ายพลังงาน.....	48	63	สัญลักษณ์การรับแสง.....	61, 84
38	ระดับแบตเตอรี่		64	โหมดแฟลช (TTL)	
39	ฮิสโตแกรม.....	24	65	ชดเชยแฟลช	
40	ความไวแสง.....	81	66	โหมด IS ²	121

1 แสดง "9999" หากมีพื้นที่มากกว่า 9999 เฟรม

2 จะไม่แสดงเมื่อเลือก **เปิด** ใช้สำหรับ  ตั้งค่าจอเริ่มต้น > โหมดตัวระบุขนาดใหญ่(LCD)



3 สามารถใช้การควบคุมแบบสัมผัสเพื่อเข้าถึงฟังก์ชันของกล้องได้

4 แสดงเมื่อปุ่มควบคุมถูกกดโดยการกดปุ่ม **MENU/OK** ค้างไว้ สามารถหยุดการล็อคปุ่มควบคุมได้โดยการกดปุ่ม **MENU/OK** ค้างไว้อีกครั้ง



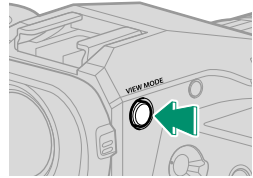





การเลือกโหมดแสดงผล



กดปุ่ม **VIEW MODE** เพื่อสลับโหมดแสดงผลดังต่อไปนี้ คุณสามารถเลือกโหมดแสดงผลแยกต่างหากสำหรับการถ่ายภาพและการเล่น





ใช้   ตั้งค่าจอเริ่มต้น > ตั้งค่าโหมดการมองภาพ ในเมนูตั้งค่าเพื่อเลือกโหมดแสดงผลสำหรับ EVF และจอภาพ LCD

การถ่ายภาพ

ตัวเลือก	คำอธิบาย
 สัญญาณตา	การแนบดวงตาของคุณไว้ที่ช่องมองภาพจะทำให้ช่องมองภาพเปิดและจอภาพ LCD ปิด; การเลื่อนดวงตาของคุณออกจะทำให้ช่องมองภาพปิดและจอภาพ LCD เปิด
 เฉพาะ LCD เท่านั้น	จอภาพ LCD เปิด ช่องมองภาพปิด
 เฉพาะ EVF	ช่องมองภาพเปิด จอภาพ LCD ปิด
 เฉพาะ EVF + 	การแนบดวงตาของคุณไว้ที่ช่องมองภาพจะทำให้ช่องมองภาพเปิด การเลื่อนดวงตาออกจะทำให้ช่องมองภาพปิด จอภาพ LCD ยังคงปิดอยู่
 +  เซนเซอร์ตา + จอภาพ LCD	การแนบตาของคุณไว้ที่ช่องมองภาพในระหว่างที่ถ่ายภาพ ทำให้ช่องมองภาพเปิด แต่จอภาพ LCD ใช้สำหรับแสดงภาพเมื่อคุณเลื่อนดวงตาออกจากช่องมองภาพหลังจากที่ถ่ายภาพ ใช้ตัวเลือกที่เลือกไว้สำหรับ  ตั้งค่าจอเริ่มต้น > แสดงภาพ เพื่อแสดงในจอภาพ LCD ไม่สามารถเลือกการตั้งค่านี้ได้ขณะถ่ายภาพยนตร์

ไปที่   ตั้งค่าจอเริ่มต้น > ตั้งค่าโหมดการมองภาพ > การถ่ายภาพ ในเมนูตั้งค่าแล้วกดปุ่ม **Q** เพื่อเลือกโหมดการมองภาพที่ใช้ได้

เล่นย้อนกลับ

ตัวเลือก	คำอธิบาย
 สัญญาณตา	การแนบดวงตาของคุณไว้ที่ช่องมองภาพจะทำให้ช่องมองภาพเปิดและจอภาพ LCD ปิด; การเลื่อนดวงตาของคุณออกจะทำให้ช่องมองภาพปิดและจอภาพ LCD เปิด
 เฉพาะ LCD เท่านั้น	จอภาพ LCD เปิด ช่องมองภาพปิด
 เฉพาะ EVF	ช่องมองภาพเปิด จอภาพ LCD ปิด

สัญญาณตา

- สัญญาณตาอาจตอบสนองต่อวัตถุอื่นๆ ที่ไม่ใช่ตาของคุณ หรือต่อแสงที่ส่องเข้าเซ็นเซอร์โดยตรง
- เซนเซอร์ตาจะใช้ไม่ได้ขณะที่เรียงจอภาพ LCD

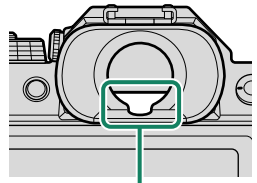

สัญญาณตา

การปรับความสว่างจอแสดงผล

สามารถปรับความสว่างและความอึมตัวของสีของช่องมองภาพและจอภาพ LCD ได้โดยใช้รายการในเมนู  ตั้งค่าจอเริ่มต้น เลือก ความสว่าง EVF หรือ สี EVF เพื่อปรับความสว่างหรือความอึมตัวของสีของช่องมองภาพ และ ความสว่าง LCD หรือ สี LCD เพื่อปรับความสว่างหรือความอึมตัวของสีของจอภาพ LCD

การหมุนจอแสดงผล

เมื่อเลือก เปิด สำหรับ  ตั้งค่าจอเริ่มต้น > แสดงภาพแบบหมุนอัตโนมัติ สัญลักษณ์ในช่องมองภาพและจอภาพ LCD จะหมุนอัตโนมัติเพื่อให้เข้ากับแนวของกล้อง

ปุ่ม DISP/BACK

ปุ่ม **DISP/BACK** ควบคุมการแสดงผลของสัญลักษณ์ในช่องมองภาพและจอภาพ LCD

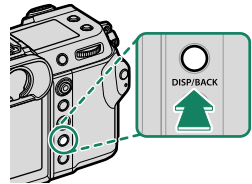

 ต้องเลือกสัญลักษณ์สำหรับ EVF และ LCD แยกกัน ในการเลือกจอแสดงผล EVF ให้ใช้ดวงตาของคุณมองผ่านช่องมองภาพในขณะที่ใช้ปุ่ม **DISP/BACK**

ช่องมองภาพ

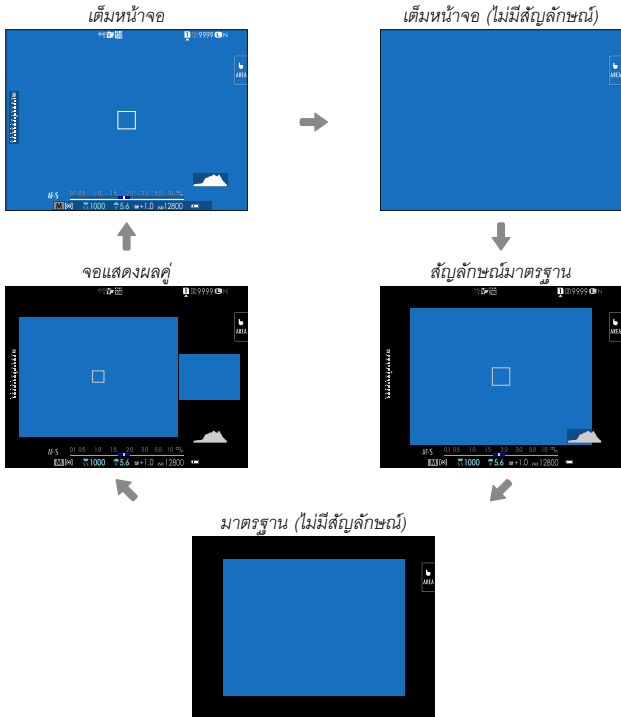

 จอแสดงผลคู่ใช้ได้เฉพาะเมื่อถ่ายภาพนิ่งโดยใช้แมนวลโฟกัสเท่านั้น

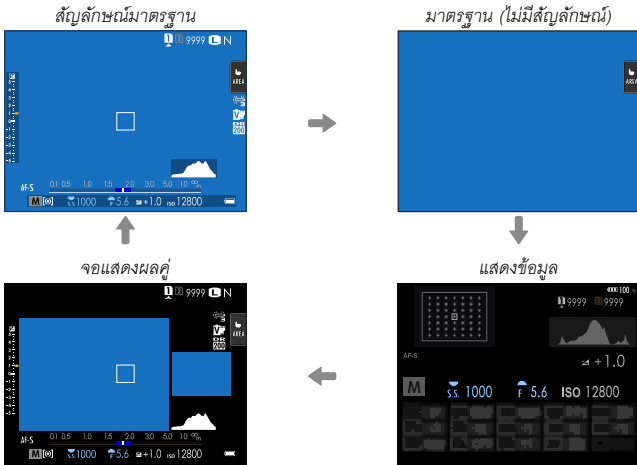

 ใช้จอแสดงผลคู่ได้เฉพาะระหว่างแมนวลโฟกัสเท่านั้น

แสดงผลคู่

จอแสดงผลคู่ประกอบด้วยหน้าต่างเต็มเฟรมขนาดใหญ่และพื้นที่โฟกัสระยะใกล้ที่เล็กกว่า

การปรับสัญลักษณ์การแสดงผลแบบกำหนดเอง

ใช้ **☑** ตั้งค่าจอเริ่มต้น > แสดงค่าที่ตั้งไว้ เพื่อเลือกรายการที่แสดงแบบเต็มหน้าจอและสัญลักษณ์มาตรฐานจะปรากฏขึ้น

1 เลือก แสดงค่าที่ตั้งไว้

เลือก **☑** ตั้งค่าจอเริ่มต้น > แสดงค่าที่ตั้งไว้ ในเมนูตั้งค่า

2 เลือกรายการ

ไฮไลท์รายการแล้วกด **MENU/OK** เพื่อเลือกหรือยกเลิกการเลือก

- ตารางกรอบ
- เฟรมโฟกัส
- ตัวบ่งชี้โฟกัส
- แสดงระยะ AF
- แสดงระยะ MF
- ฮิสโตแกรม
- เตือนส่วนไฮไลต์ในไลฟ์วิว
- โหมดถ่ายภาพ
- รูรับแสง/ชัตเตอร์/ISO
- ข้อมูลที่พื้นหลัง
- Expo. Comp (เลข)
- Expo. Comp (ระดับ)
- โหมดโฟกัส
- วัดแสง
- ชนิดชัตเตอร์
- แฟลช
- โหมดต่อเนื่อง
- โหมดกันสั่นแบบคู่
- โหมดหน้าจอสัมผัส
- สมดุลยสีขาว
- จำลองฟิล์ม
- ช่วงไดนามิก
- โหมดบูสต์
- ค่าการชดเชยของเลนส์ T/S
- ค่าการหมุนของเลนส์ T/S
- จำนวนภาพที่เหลือ
- ขนาดภาพ/คุณภาพ
- โหมดมูฟวี่ & เวลาบันทึก
- โหมดฟอร์แมต 35 มม
- สถานะการสื่อสาร
- ระดับไมโครโฟน
- ข้อความแนะนำ
- แจ้งเตือนไม่มีสื่อบันทึกข้อมูล
- วันที่/เวลา
- ระดับแบตเตอรี่
- เส้นกรอบการจัดเฟรม

3 กด DISP/BACK เพื่อบันทึกการเปลี่ยนแปลง

เส้นกราฟการจัดเฟรม

เปิดใช้ **เส้นกราฟการจัดเฟรม** เพื่อทำกรอบของเฟรมให้มองเห็นง่ายขึ้นบนพื้นหลังสีเข้ม

ฮิสโตแกรม

ฮิสโตแกรมจะแสดงการแจกแจงโทนสีของภาพ โดยแสดงความสว่างในแกนแนวนอน และจำนวนพิกเซลในแกนแนวตั้ง

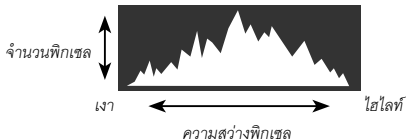

- การรับแสงที่เหมาะสม: พิกเซลที่แจ่มเจือออกมาจะมีเส้นโค้งที่เท่ากันตลอดช่วงโทนสี
- รับแสงมากเกินไป: พิกเซลจะรวมกันอยู่ที่ด้านขวาของกราฟ
- รับแสงน้อยเกินไป: พิกเซลจะรวมกันอยู่ที่ด้านซ้ายของกราฟ

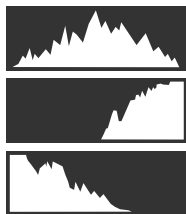

ในการดูกราฟฮิสโตแกรม RGB และจอแสดงผลที่แสดงพื้นที่เฟรมที่จะได้รับแสงมากเกินไปที่การตั้งค่าปัจจุบันที่ซ้อนทับบนมุมมองภาพผ่านเลนส์ ให้กดปุ่มฟังก์ชันที่กำหนด **ฮิสโตแกรม**

- ① พื้นที่รับแสงมากเกินไปกะพริบ
- ② ฮิสโตแกรม RGB

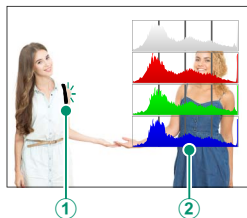

เส้นขอบฟ้าเสมือน

ตรวจสอบว่ากล้องได้ระดับหรือไม่ สามารถเลือกประเภทการแสดงผลได้โดยใช้

☑ ตั้งค่าจอเริ่มต้น > ตั้งค่าระดับน้ำอิเล็กทรอนิกส์ ใช้เส้นขอบฟ้าเสมือนเพื่อปรับระดับกล้องเมื่อติดตั้งบนขาตั้งกล้องหรืออื่นๆ

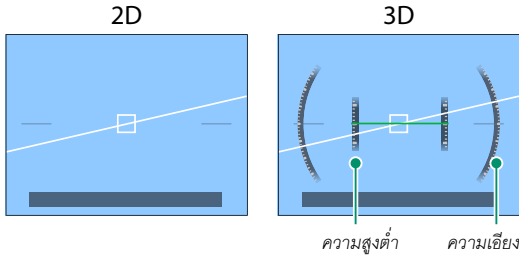

- ปิด: ไม่แสดงเส้นขอบฟ้าเสมือน
- 2 มิติ: เส้นสีขาวแสดงความเอียงของกล้องไปทางซ้ายหรือขวา เส้นจะเปลี่ยนเป็นสีเขียวเมื่อกำลังได้ระดับ เส้นอาจหายไปหากกล้องเอียงไปด้านหน้าหรือด้านหลัง
- 3 มิติ: หน้าจอแสดงการเอียงกล้องไปด้านซ้ายหรือด้านขวาและด้านหน้าหรือด้านหลัง



สามารถกำหนด **สวิตช์ระดับน้ำอิเล็กทรอนิกส์** ให้กับปุ่มฟังก์ชันและปุ่มที่ใช้สลับไปมาระหว่างการแสดงผล 2D และ 3D

จอภาพ LCD ย่อย

การตั้งค่าที่สามารถดูได้ในจอภาพ LCD ย่อยคือความเร็วชัตเตอร์, รูรับแสง และความไวแสง (ISO)

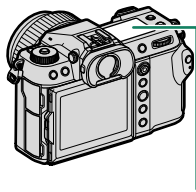

จอภาพ LCD ย่อย

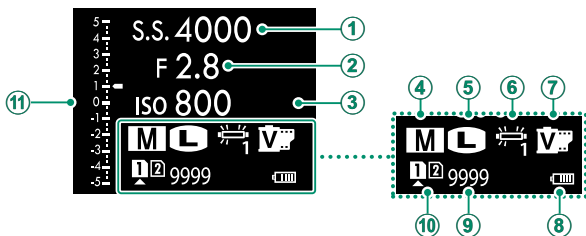

ค่าเริ่มต้น

① ความเร็วชัตเตอร์	⑦ จำลองฟิล์ม
② รูรับแสง	⑧ ปริมาณแบตเตอรี่
③ ISO	⑨ ภาพที่เหลือ
④ โหมดถ่ายภาพ	⑩ ตั้งค่าชองการ์ด
⑤ ขนาดภาพ	⑪ สกอล
⑥ สมดุลย์สีขาว	

* เปลี่ยนเป็น โหมดคู่มือ ในโหมดภาพยนตร์

การตั้งค่าที่แสดงสามารถเลือกได้โดยใช้ ตั้งค่าจอเริ่มต้น > ตั้งค่าอนิเตอร์ย่อย

การหมุนวนของสัญลักษณ์ในจอภาพ LCD ย่อย

สัญลักษณ์ที่แสดงในจอภาพ LCD ย่อยเปลี่ยนไปทุกครั้งทีกดปุ่มโหมดจอภาพ LCD ย่อย

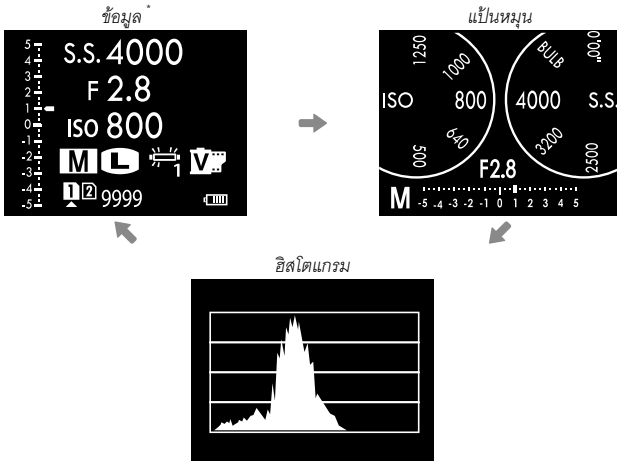
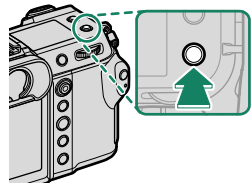

* แสดงข้อมูลภาพยนตร์ในโหมดภาพยนตร์

ปุ่มแสงพื้นหลังของจอภาพย่อย

หากต้องการเปิดแสงพื้นหลังของจอภาพ LCD ย่อยเมื่อท่านรู้สึก
ว่าจอภาพ LCD ย่อยมืดเกินไปที่จะอ่าน ให้กดปุ่มแสงพื้นหลังของ
จอภาพย่อย กดปุ่มอีกครั้งเพื่อปิดแสงพื้นหลัง

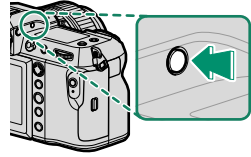
**สีพื้นหลัง**

สามารถเลือกสีพื้นหลัง (สีดำหรือสีขาว) สำหรับจอภาพ LCD ย่อยได้โดยใช้ตัวเลือก

[] ตั้งค่าจอเริ่มต้น > **สีพื้นหลังจอย่อย** ในเมนู **[]** (ตั้งค่า) โปรดทราบว่าพื้นหลังจะแสดงเป็นสีขาวทุกครั้งที่เปิดแสงพื้นหลังของจอภาพ LCD ย่อย



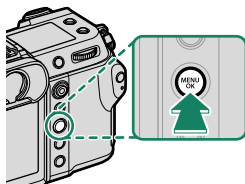

การใช้เมนู

ในการแสดงเมนู ให้กด **MENU/OK**

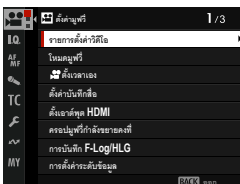

เมนู

เมนูต่างๆ จะแสดงขึ้นระหว่างการถ่ายภาพนิ่ง การบันทึกภาพยนตร์ และการเล่น

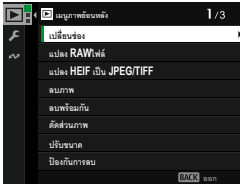
การถ่ายภาพ	 <p>ตั้งค่าสวิตช์โหมด STILL MOVIE เป็น STILL</p>	
การถ่ายภาพ	 <p>ตั้งค่าสวิตช์โหมด STILL MOVIE เป็น MOVIE</p>	
การเล่น	 <p>ระหว่างการเล่น</p>	

การเลือกแท็บเมนู

การนำทางเมนู:

- 1 กด **MENU/OK** เพื่อแสดงเมนู

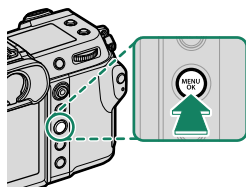

- 2 กดไม้ไฟก๊ส (ก้านไฟก๊ส) ไปทางซ้ายเพื่อไฮไลต์แท็บสำหรับเมนูปัจจุบัน

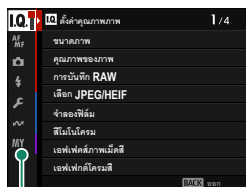

แท็บ

- 3 กดไม้ไฟก๊สขึ้นหรือลงเพื่อไฮไลต์แท็บที่มีรายการที่ต้องการ

- 4 กดไม้ไฟก๊สไปทางขวาเพื่อวางเคอร์เซอร์ในเมนู



ใช้แป้นหมุนเลือกคำสั่งด้านหน้าเพื่อเลือกแท็บเมนูหรือหน้าผ่านเมนูต่างๆ และใช้แป้นหมุนเลือกคำสั่งด้านหลังเพื่อไฮไลต์รายการเมนู

โหมดหน้าจอสัมผัส

จอภาพ LCD จะทำหน้าที่เป็นหน้าจอสัมผัส

การควบคุมแบบสัมผัสในการถ่ายภาพ

หากต้องการเปิดการควบคุมแบบสัมผัส ให้เลือก **เปิด** สำหรับ **ตั้งค่าปุ่ม/ไดอัล > ตั้งค่านำจอสัมผัส >**

การตั้งค่าหน้าจอสัมผัส



EVF

สามารถใช้จอภาพ LCD เพื่อเลือกพื้นที่โฟกัสในขณะที่กำลังจัดภาพในช่องมองภาพอิเล็กทรอนิกส์ (EVF) ได้ ใช้ **ตั้งค่าปุ่ม/ไดอัล > ตั้งค่านำจอสัมผัส > ตั้งพื้นที่หน้าจอสัมผัส EVF** เพื่อเลือกพื้นที่ของจอภาพที่จะใช้สำหรับการควบคุมแบบสัมผัส

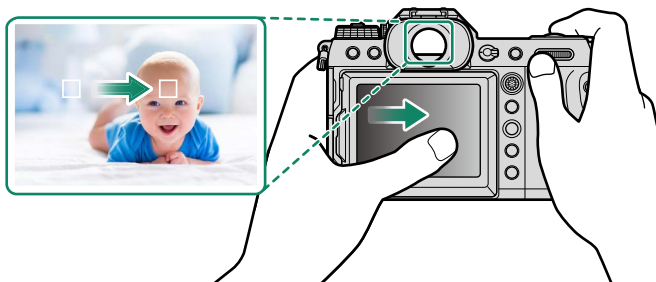



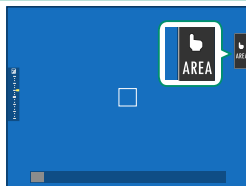

- เมื่อเลือก **เปิดการตรวจจับใบหน้า** ไว้สำหรับ **AF/MF** ตั้งค่า AF/MF > **ตั้งค่าตรวจจับใบหน้า/ตา** คุณสามารถเลือกใบหน้าที่ใช้สำหรับโฟกัสได้
- คุณสามารถเลือกประเภทของวัตถุที่กล้องจะโฟกัสเป็นพิเศษได้เมื่อเลือก **เปิดการตรวจจับตัวแบบ** ไว้สำหรับ **AF/MF** ตั้งค่า AF/MF > **ตั้งค่าการตรวจจับตัวแบบ**

จอ LCD

สามารถเลือกการทำงานได้โดยแตะที่สัญลักษณ์โหมดหน้าจอสัมผัสในจอแสดงผล สามารถใช้การควบคุมแบบสัมผัสกับการทำงานต่อไปนี้:





โหมด	คำอธิบาย
 AF	<ul style="list-style-type: none">ในโหมดโฟกัส S (AF-S) กล้องจะโฟกัสเมื่อคุณแตะที่ตัวแบบในหน้าจ่อ โฟกัสจะล็อคที่ระยะห่างในขณะนั้นจนกว่าคุณจะแตะที่ไอคอน AF OFFในโหมดโฟกัส C (AF-C) กล้องจะเริ่มโฟกัสเมื่อคุณแตะที่ตัวแบบในหน้าจ่อ กล้องจะปรับโฟกัสอย่างต่อเนื่องตามระยะห่างของตัวแบบที่เปลี่ยนไปจนกว่าคุณจะแตะที่ไอคอน AF OFFในโหมดแมนวลโฟกัส (MF) คุณสามารถแตะที่หน้าจ่อเพื่อโฟกัสตัวแบบที่เลือกโดยใช้ข้อได้โฟกัสได้
 AF OFF	
 บริเวณ	แตะเพื่อเลือกจุดสำหรับโฟกัสหรือซูม เฟรมโฟกัสจะเคลื่อนไปยังจุดที่เลือก
 ปิด	ปิดโหมดหน้าจอสัมผัส





- ลักษณะการทำงานของหน้าจอสัมผัสจะแตกต่างกันไปตามโหมด AF
- การควบคุมแบบสัมผัสต่างๆ จะถูกใช้ระหว่างซูมโฟกัส





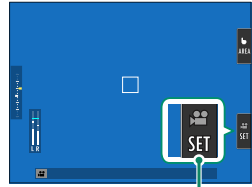

- หากต้องการปิดใช้งานการควบคุมแบบสัมผัสและซ่อนสัญลักษณ์โหมดหน้าจอสัมผัส ให้เลือก **ปิด** สำหรับ  **ตั้งค่าปุ่มไดอัล** > **ตั้งค่าหน้าจอสัมผัส** >  **การตั้งค่าหน้าจอสัมผัส**
- สามารถปรับการตั้งค่าการควบคุมแบบสัมผัสได้โดยใช้  **ตั้งค่า AF/MF** > **โหมดหน้าจอสัมผัส**

การควบคุมมูฟวี่

การเลือก **เปิด** สำหรับ  **ตั้งค่ามูฟวี่** > **การควบคุมมูฟวี่**  หรือการแตะปุ่มโหมดปรับภาพเคลื่อนไหวในจอแสดงผลการถ่ายภาพจะปรับเป็นหมุนเลือกคำสั่งและการควบคุมแบบสัมผัสให้เหมาะสมกับการบันทึกภาพยนตร์สามารถใช้เพื่อป้องกันไม่ให้เสียงของกล้องถูกบันทึกไปในฟุตเทจภาพยนตร์



ปุ่มโหมดปรับภาพเคลื่อนไหว

- ความเร็วชัตเตอร์
- รูรับแสง
- การชดเชยแสงของกล้อง
-  ความไวแสง
- การปรับระดับไมค์ภายใน/การปรับระดับไมค์ภายนอก
- ฟิลเตอร์ลม
- ความดังของหูฟัง
-  จำลองฟิล์ม
-  สมดุลย์สีขาว
-  โหมดกันภาพสั่น
-  เสริมโหมดกันภาพสั่น



- การเปิดใช้งานการควบคุมมูฟวี่จะปิดใช้งานวงแหวนปรับรูรับแสง
- เมื่อเปิดใช้งานการควบคุมภาพเคลื่อนไหว ปุ่มโหมดปรับภาพเคลื่อนไหวสามารถใช้เพื่อเปลี่ยนการตั้งค่าการถ่ายภาพหรือปิดการใช้งานการควบคุมภาพเคลื่อนไหว
- สามารถตั้งค่า **การปรับระดับไมค์ภายนอก** ได้เฉพาะเมื่อเชื่อมต่อไมโครโฟนภายนอกเท่านั้น

ฟังก์ชันระบบสัมผัส

สามารถกำหนดฟังก์ชันต่างๆ ให้กับท่าทางการกดนิ้วต่อไปนี้ได้เหมือนกับปุ่มฟังก์ชัน:

- ตวัดนิ้วขึ้นบน: T-Fn1
- ตวัดนิ้วไปทางซ้าย: T-Fn2
- ตวัดนิ้วไปทางขวา: T-Fn3
- ตวัดนิ้วลง: T-Fn4

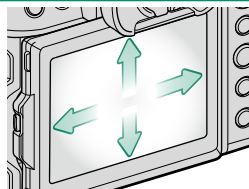

- ในบางครั้งการตวัดนิ้วจะทำให้เมนูแสดงขึ้นมา; ให้แตะเพื่อเลือกตัวเลือกที่ต้องการ



- ท่าทางของฟังก์ชันการสัมผัสจะปิดใช้งานในค่าเริ่มต้น เพื่อเปิดใช้งานท่าทางของฟังก์ชันการสัมผัส ให้เลือก **เปิด** สำหรับ **ตั้งค่าปุ่ม/ไดอัล > ตั้งค่านำจอสัมผัส > T-Fn** ฟังก์ชันสัมผัส

การควบคุมการเล่นแบบสัมผัส

เมื่อเลือก **เปิด** สำหรับ **ตั้งค่าปุ่ม/ไดอัล > ตั้งค่านำจอสัมผัส >**

▶ การตั้งค่านำจอสัมผัส สามารถใช้การควบคุมแบบสัมผัสสำหรับการดำเนินการเล่นต่อไปนี้:

- **สลับ:** สลับนิ้วข้ามจอแสดงผลเพื่อดูภาพอื่นๆ

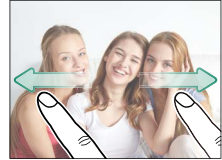

- **ซูม:** วางนิ้วสองนิ้วบนจอแสดงผลแล้วแยกนิ้วออกเพื่อซูมเข้า



- **บีบ:** วางนิ้วสองนิ้วบนจอแสดงผลแล้วเลื่อนเข้าหากันเพื่อซูมออก

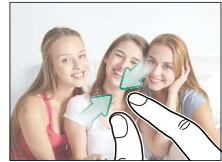

📌 สามารถซูม ออกรูปภาพจนกระทั่งมองเห็นภาพแล้วแต่ไม่สามารถซูมต่อไปได้

- **แตะสองครั้ง:** แตะจอแสดงผลสองครั้งเพื่อซูมเข้าไปยังจุดโฟกัส



- **เลื่อน:** ดูพื้นที่อื่นของภาพระหว่างซูมการเล่น



บันทึก

๕
ขั้นแรก

2

การต่อสายคล้อง

การต่อสายคล้อง

ต่อสายคล้องเข้าไปในห่วงสายคล้องสองห่วงตามที่แสดงด้านล่าง

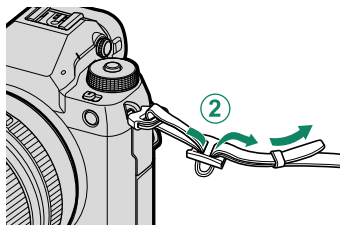
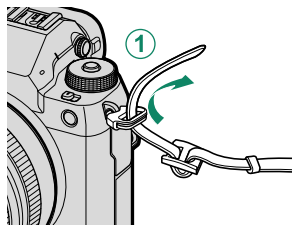

! เพื่อป้องกันกล้องตก ให้ตรวจสอบว่าสายคล้องแน่นดีแล้ว

การต่อเลนส์

สามารถใช้กล้องด้วยเลนส์สำหรับ FUJIFILM G-mount

ถอดฝาครอบตัวกล้องจากกล้องและฝาปิดด้านหลังจากเลนส์ วางเลนส์บนที่ยึด ให้เครื่องหมายบนเลนส์และกล้องตรงกัน (1) จากนั้นให้หมุนเลนส์ตามทิศทางของลูกศรซ้ำๆ จนกว่าคลิกเข้าที่ (2)

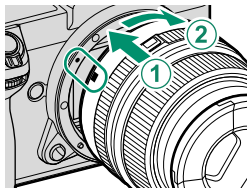

- ❗ เมื่อต่อเลนส์ ตรวจสอบให้แน่ใจว่าไม่มีฝุ่นหรือสิ่งแปลกปลอมเข้าไปในกล้อง
- ห้ามแตะชิ้นส่วนภายในของกล้อง
- หมุนเลนส์จนกว่าจะคลิกเข้าที่
- ห้ามกดปุ่มถอดเปลี่ยนเลนส์ขณะต่อเลนส์

การถอดเลนส์

ในการถอดเลนส์ ให้ปิดกล้อง จากนั้นกดปุ่มถอดเปลี่ยนเลนส์ (1) แล้วหมุนเลนส์ซ้ำๆ ตามที่แสดง (2)

- ❗ เพื่อป้องกันฝุ่นสะสมบนเลนส์หรือภายในกล้อง ให้ปิดฝาเลนส์และฝาครอบตัวกล้องเมื่อไม่ได้ติดเลนส์

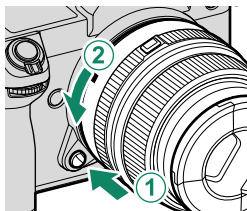

เลนส์และอุปกรณ์เสริมภายนอกอื่นๆ

สามารถใช้กล้องด้วยเลนส์และอุปกรณ์เสริมสำหรับ FUJIFILM G-mount



โปรดปฏิบัติตามข้อควรระวังต่อไปนี้เมื่อติดหรือถอด (เปลี่ยน) เลนส์

- ตรวจสอบว่าเลนส์ไม่มีฝุ่นหรือสิ่งแปลกปลอมอื่นๆ เกาะอยู่
- อย่าเปลี่ยนเลนส์ในบริเวณที่มีแสงแดดส่องโดยตรง หรือภายใต้แหล่งกำเนิดแสงสว่างอื่นๆ แสงที่โฟกัสเข้าไปภายในกล้องอาจทำให้กล้องทำงานผิดปกติได้
- ปิดฝาปิดเลนส์ก่อนการเปลี่ยนเลนส์
- อย่าหมุนเลนส์ในขณะที่จับส่วนที่เคลื่อนไหวของกล้อง เช่น วงแหวนปรับรูรับแสง
- สำหรับข้อมูลเพิ่มเติมในการใช้งานให้ดูคู่มือที่จัดมาให้พร้อมกับเลนส์

การใส่แบตเตอรี่

ใส่แบตเตอรี่ในกล่องตามที่อธิบายด้านล่าง

1 เปิดฝาครอบช่องใส่แบตเตอรี่

เลื่อนสลักฝาครอบช่องใส่แบตเตอรี่ตามที่แสดงแล้วเปิดฝาครอบช่องใส่แบตเตอรี่

- ❗ อย่าเปิดฝาช่องใส่แบตเตอรี่ขณะที่กำลังเปิดอยู่ ถ้าไม่ปฏิบัติตามข้อควรระวังนี้จะทำให้ไฟลัดวงจรหรือการรบกวนความจำเสียหาย
- อย่าใช้แรงมากเกินไปในการเปิดและปิดฝาปิดช่องใส่แบตเตอรี่

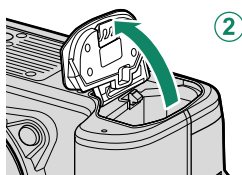
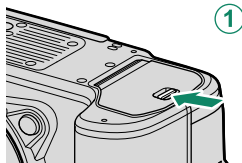

2 ใส่แบตเตอรี่ตามภาพประกอบ

- ❗ ใส่ขั้วแบตเตอรี่ตามแนวที่แสดง ห้ามใช้แรงในการใส่แบตเตอรี่กลับด้านหรือผิดขั้ว
- ตรวจสอบว่าปิดสลักแบตเตอรี่แน่นดีแล้ว

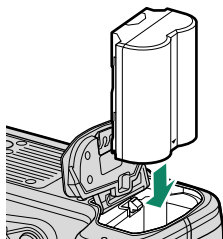

3 ปิดฝาครอบช่องใส่แบตเตอรี่

ปิดฝาและใส่สลักฝาครอบ

! หากปิดฝาครอบไม่ได้ ให้ตรวจสอบว่าแบตเตอรี่อยู่ในแนวที่ถูกต้องหรือไม่ อย่าพยายามใช้แรงปิดฝาครอบ

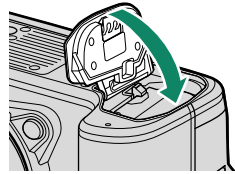

การถอดแบตเตอรี่

ก่อนที่จะถอดแบตเตอรี่ ให้ปิดล็อก แล้วเปิดฝาของช่องใส่แบตเตอรี่ ในการนำแบตเตอรี่ออก ให้กดสลักของแบตเตอรี่ไปทางด้านข้าง และเลื่อนแบตเตอรี่ออกจากกล่องดังที่แสดง

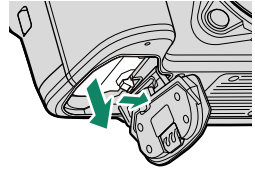

! แบตเตอรี่อาจร้อนเมื่อใช้งานในสภาพแวดล้อมที่มีอุณหภูมิสูง ให้ใช้ความระมัดระวังเมื่อถอดแบตเตอรี่

การใส่การ์ดหน่วยความจำ

รูปภาพจะถูกจัดเก็บในการ์ดหน่วยความจำ (จำหน่ายแยกต่างหาก)



สามารถใช้กล้องด้วยการ์ดสองแผ่น โดยใส่แต่ละแผ่นในช่องใส่ที่มีอยู่สองช่อง

1 เปิดฝาครอบช่องใส่การ์ดหน่วยความจำ

กดสไลด์แล้วเปิดฝาครอบ

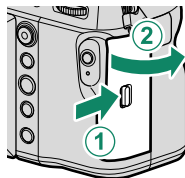

! อย่าปิดกล้องหรือนำการ์ดหน่วยความจำออกขณะที่กำลังฟอร์แมตการ์ด หรือกำลังบันทึกหรือลบข้อมูลในการ์ด หากไม่ปฏิบัติตามข้อควรระวังนี้ อาจทำให้การ์ดเสียหายได้

2 ให้ใส่การ์ดหน่วยความจำ

จับการ์ดในทิศทางที่แสดง เลื่อนเข้าให้คลิกเข้าสู่ส่วนหลังของช่อง ปิดฝาครอบช่องใส่การ์ดหน่วยความจำให้สลักลงล็อก

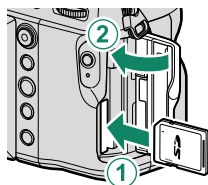

! โปรดตรวจสอบว่าการ์ดอยู่ในทิศทางที่ถูกต้องอย่าใส่การ์ดเฉียงหรือใช้แรง



การถอดการ์ดหน่วยความจำ

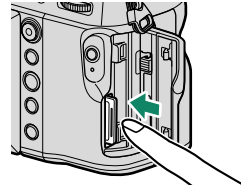





ปิดกล้องแล้วเปิดฝาครอบช่องใส่การ์ดหน่วยความจำ นำการ์ดออกโดยกดด้วยนิ้วแล้วค่อยๆ ปล่อยให้การ์ดจะสามารถนำออกได้ด้วยมือ



- กดตรงกลางการ์ด
- การนำนิ้วของคุณออกจากการ์ดอย่างกะทันหันอาจทำให้การ์ดหลุดออกจากช่อง นำนิ้วออกช้าๆ
- หากกล้องแสดงไอคอน ! แสดงว่าการ์ดหน่วยความจำอาจร้อนเมื่อสัมผัส รอให้การ์ดเย็นตัวลงก่อนนำออก

การใช้การ์ดสองแผ่น

สามารถใช้กล้องด้วยการ์ดสองแผ่น โดยใส่แต่ละแผ่นในช่องใส่ที่มีอยู่สองช่อง ที่การตั้งค่าเริ่มต้น รูปถ่ายจะถูกบันทึกไปยังการ์ดในช่องที่สองเท่านั้นเมื่อการ์ดในช่องแรกเต็ม สามารถเปลี่ยนการตั้งค่านี้โดยใช้  เก็บข้อมูลตั้งค่า >  การตั้งค่าช่องการ์ด

ตัวเลือก	คำอธิบาย	จอแสดงผล
ตามลำดับ (ค่าเริ่มต้น)	ใช้งานการ์ดในช่องที่สองเฉพาะเมื่อการ์ดในช่องแรกเต็ม หากเลือกช่องที่สองสำหรับ  เก็บข้อมูลตั้งค่า > เลือกช่อง( ตามลำดับ) การบันทึกจะเริ่มที่การ์ดในช่องที่สองและสลับไปที่ช่องแรกเมื่อการ์ดในช่องที่สองเต็ม	
สำรองข้อมูล	ภาพแต่ละภาพจะถูกบันทึกสองครั้ง โดยแต่ละครั้งจะบันทึกลงในการ์ดแต่ละแผ่น	
แยก	ภาพ RAW จะถูกบันทึกลงในการ์ดในช่องแรกและภาพ JPEG หรือ HEIF ลงในการ์ดในช่องที่สอง การตั้งค่านี้จะมีผลต่อเมื่อเลือก SUPER FINE+RAW, FINE+RAW หรือ NORMAL+RAW ไว้สำหรับ  ตั้งค่าคุณภาพภาพ > คุณภาพของภาพ เท่านั้น	 RAW+JPEG  RAW+HEIF

สามารถเลือกการ์ดที่ใช้จัดเก็บภาพยนตร์โดยใช้  ตั้งค่ามูฟวี่ > ตั้งค่าบันทึกสื่อ

การชาร์จแบตเตอรี่

แบตเตอรี่ที่จำหน่ายให้ไม่มีการชาร์จประจุไว้เพื่อความปลอดภัย กล้องจะไม่ทำงานหากไม่ได้ชาร์จแบตเตอรี่; ตรวจสอบให้แน่ใจว่าได้ชาร์จแบตเตอรี่ก่อนใช้งาน ให้ปิดกล้องก่อนทำการชาร์จแบตเตอรี่

- ❗ แบตเตอรี่ NP-W235 แบบชาร์จซ้ำได้ จัดมาให้พร้อมทั้งกล่อง
- การชาร์จใช้เวลาประมาณ 180 นาที

1 ต่ออะแดปเตอร์ปลั๊กไฟเข้ากับอะแดปเตอร์ไฟฟ้ากระแสสลับ

ต่ออะแดปเตอร์ปลั๊กไฟตามที่แสดง ตรวจสอบว่าเสียบอะแดปเตอร์เข้าไปในข้อั้วกระแสไฟสลับ จนสุดและมีเสียงคลิกเข้าที่

- ❗ อะแดปเตอร์ปลั๊กไฟที่ให้มามีไว้สำหรับใช้งานกับอะแดปเตอร์ไฟฟ้ากระแสสลับ AC-5VJ โดยเฉพาะ ห้ามใช้กับอุปกรณ์อื่น
- รูปทรงของอะแดปเตอร์ปลั๊กไฟจะแตกต่างกันไปตามแต่ละประเทศที่จำหน่าย

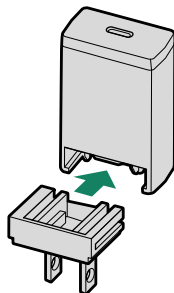

2 ชาร์จแบตเตอรี่

เสียบอะแดปเตอร์ไฟฟ้ากระแสสลับเข้ากับเต้ารับไฟฟ้าภายในอาคาร (①) จากนั้นเชื่อมต่อกล่องเข้ากับอะแดปเตอร์ไฟฟ้ากระแสสลับที่จัดมาให้โดยใช้สาย USB ที่จัดมาให้ (②)

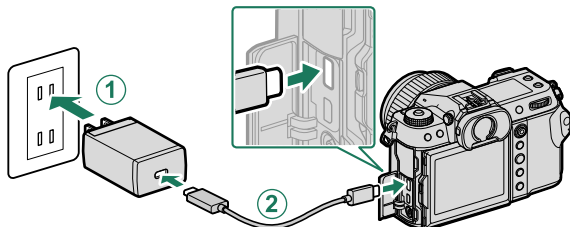

- ❗ เชื่อมต่อสายเคเบิลเข้ากับช่องต่อ USB ของกล้อง (ประเภท C)
- ตรวจสอบให้แน่ใจว่าเสียบสายกับช่องต่อจนแน่นสนิทแล้ว

สถานะการชาร์จ

ไฟแสดงสถานะจะแสดงสถานะการชาร์จแบตเตอรี่ดังต่อไปนี้:

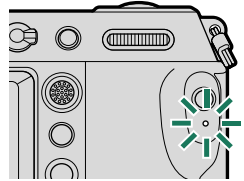

ไฟแสดงสถานะ	สถานะแบตเตอรี่
เปิด	แบตเตอรี่กำลังชาร์จ
ปิด	การชาร์จเสร็จสมบูรณ์
กะพริบ	การชาร์จเกิดข้อผิดพลาด



- อะแดปเตอร์ไฟฟ้ากระแสสลับจะรองรับการจ่ายกระแสไฟฟ้า 100 ถึง 240 V (อาจต้องการอะแดปเตอร์ปลั๊กสำหรับใช้งานนอกประเทศ)
- อย่าใช้อะแดปเตอร์ไฟฟ้ากระแสสลับหรือสาย USB กับอุปกรณ์อื่นๆ เนื่องจากอาจทำให้เกิดการทำงานผิดปกติได้
- อย่าติดป้ายหรือวัตถุอื่นบนแบตเตอรี่ หากไม่ปฏิบัติตามข้อควรระวังนี้จะทำให้ไม่สามารถนำแบตเตอรี่ออกจากกล่องได้
- ห้ามขีดข่วนของแบตเตอรี่ แบตเตอรี่อาจมีความร้อนสูง
- อ่านข้อควรระวังใน “แบตเตอรี่และแหล่งจ่ายพลังงาน”
- ใช้แบตเตอรี่แบบชาร์จซ้ำของแท้ของ Fujifilm ที่กำหนดให้ใช้กับกล้องนี้เท่านั้น หากไม่ปฏิบัติตามข้อควรระวังนี้จะทำให้เกิดอันตรายที่ทำงานผิดพลาด
- ห้ามนำฉลากออกจากแบตเตอรี่หรือพยายามลอกหรือแกะกรอบภายนอก
- แบตเตอรี่จะสูญเสียประจุไฟฟ้าไปช้าๆ เมื่อไม่ได้ใช้งาน ชาร์จแบตเตอรี่หนึ่งหรือสองวันก่อนการใช้งาน
- หากแบตเตอรี่ไม่สามารถเก็บประจุไฟฟ้าได้ แสดงว่าหมดอายุการใช้งานสำหรับการชาร์จแล้วและต้องเปลี่ยนใหม่
- ถอดปลั๊กอะแดปเตอร์ไฟฟ้ากระแสสลับออกจากเต้ารับเมื่อไม่ได้ใช้งาน
- หากทิ้งแบตเตอรี่ไว้เป็นเวลานานโดยไม่ได้ชาร์จ คุณอาจพบว่าคุณภาพของแบตเตอรี่ลดลงหรือชาร์จไม่ได้อีกต่อไป ชาร์จแบตเตอรี่เป็นประจำ
- นำฝุ่นละอองออกจากช่องของแบตเตอรี่ด้วยผ้าแห้งที่สะอาด หากไม่ปฏิบัติตามข้อควรระวังนี้จะทำให้แบตเตอรี่ไม่สามารถชาร์จได้
- โปรดทราบว่าเวลาการชาร์จจะเพิ่มขึ้นที่อุณหภูมิต่ำหรือสูง
- การเลือก **เปิด** สำหรับ **การตั้งค่าบลูทูธ/สมาร์ทโฟน > เปิด/ปิด Bluetooth** ในเมนูการตั้งค่าเครือข่าย/USB จะทำให้แบตเตอรี่หมดเร็วขึ้น



- หากเปิดกล่องระหว่างการชาร์จ การชาร์จจะสิ้นสุดและการเชื่อมต่อ USB จะถูกใช้เป็นกำลังไฟของกล่องแทน ระดับแบตเตอรี่จะค่อยๆ ลดลง



- กล่องจะแสดงไอคอน “การจ่ายพลังงาน” เมื่อเสียบชาร์จผ่าน USB

การชาร์จผ่านทางอะแดปเตอร์ไฟฟ้ากระแสสลับ

สามารถชาร์จกล้องผ่าน USB ได้ การชาร์จ USB สามารถใช้ได้กับคอมพิวเตอร์ที่มีระบบปฏิบัติการที่ได้รับ การรับรองจากผู้ผลิตและอินเตอร์เฟซ USB

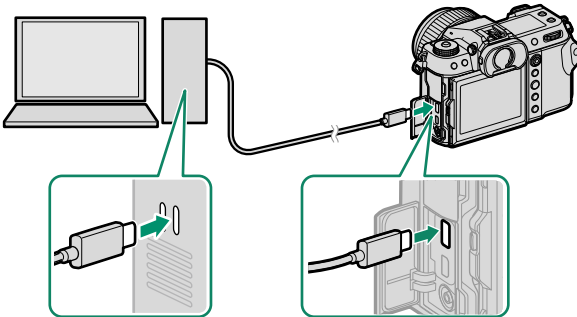

เปิดคอมพิวเตอร์ทิ้งไว้ในระหว่างการชาร์จ



- แบตเตอรี่จะไม่ชาร์จขณะที่ยังอยู่ในช่องเปิดอยู่
- เชื่อมต่อสาย USB ที่จัดมาให้
- เชื่อมต่อกับกล้องโดยตรง; ห้ามใช้ฮับ USB หรือแป้นพิมพ์
- การชาร์จจะหยุดหากคอมพิวเตอร์เข้าสู่โหมดสลีป หากต้องการชาร์จต่อ ให้เปิดใช้งานคอมพิวเตอร์และถอดสายแล้วต่อสาย USB ใหม่อีกครั้ง
- การชาร์จอาจไม่รองรับ ทั้งนี้ขึ้นอยู่กับรุ่นของคอมพิวเตอร์ การตั้งค่าคอมพิวเตอร์ และสถานะปัจจุบันของคอมพิวเตอร์
- แบตเตอรี่ใช้เวลาประมาณ 600 นาทีในการชาร์จด้วยอินพุตของการชาร์จ 5 V/500 mA

การเปิดและปิดกล้อง

ใช้สวิตช์ **ON/OFF** เพื่อเปิดและปิดกล้อง

เลื่อนสวิตช์ไปที่ **ON** เพื่อเปิดกล้องหรือไปที่ **OFF** เพื่อปิดกล้อง

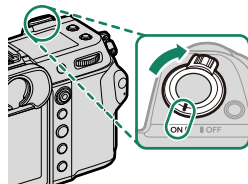

! รอยนิ้วมือและรอยอื่นๆ บนเลนส์หรือช่องมองภาพ อาจมีผลต่อภาพถ่ายหรือมุมมองขณะดูผ่านช่องมองภาพ โปรดรักษาเลนส์และช่องมองภาพให้สะอาด



- การกดปุ่ม  ระหว่างถ่ายภาพจะเริ่มต้นการเล่น
 - กดปุ่มชัตเตอร์ครึ่งทางเพื่อกลับสู่โหมดถ่ายรูป
 - กล้องจะปิดเครื่องอัตโนมัติหากไม่มีการใช้งานหรือการทำงานเป็นเวลานานซึ่งตามที่เลือกไว้สำหรับ
- 🔌** จัดการใช้พลังงาน > ตั้งปิดเอง การเปิดใช้งานใหม่หลังจากกล้องปิดการทำงานโดยอัตโนมัติ ให้กดปุ่มชัตเตอร์ครึ่งทางหนึ่งหรือเปลี่ยนสวิตช์ **ON/OFF** ให้เป็น **OFF** แล้วเปลี่ยนใหม่เป็น

ON

การตั้งค่าพื้นฐาน

เมื่อคุณเปิดกล้องเป็นครั้งแรก คุณสามารถเลือกภาษาและตั้งค่านาฬิกาของกล้องได้ตามขั้นตอนด้านล่างเมื่อเปิดกล้องเป็นครั้งแรก

1 เปิดกล้อง

ข้อความการเลือกภาษาจะปรากฏ

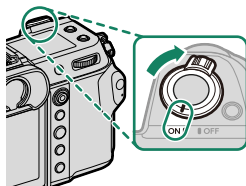

2 เลือกภาษา

เลือกที่ภาษาและกด **MENU/OK**

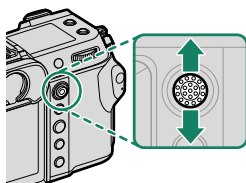

3 เลือกโซนเวลา

เมื่อได้รับแจ้ง ให้เลือกเปิดหรือปิดโซนเวลาและการชดเชยเวลากลางวันโดยใช้ไม้ไฟกัสน์ (ก้านไฟกัสน์) จากนั้นไฮไลท์ **ตั้งค่า** แล้วกด **MENU/OK**

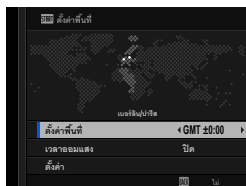

 ในการข้ามขั้นตอนนี้ ให้กด **DISP/BACK**

4 ตั้งค่านาฬิกา

กด **MENU/OK** เพื่อไปยังขั้นตอนถัดไป

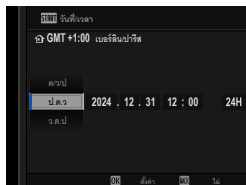

5 ดูข้อมูลบนแอปสมาร์ตโฟน

- กล้องจะแสดงรหัส QR ที่คุณสามารถสแกนด้วยสมาร์ตโฟนของคุณเพื่อเปิดเว็บไซต์ที่คุณสามารถดาวน์โหลดแอปสมาร์ตโฟนได้
- กด **MENU/OK** เพื่อไปยังขั้นตอนถัดไป



 ใช้แอปสมาร์ตโฟนเพื่อดาวน์โหลดรูปภาพจากกล้องหรือควบคุมกล้องจากระยะไกล (📖 100)

6 เลือก อุณหภูมิที่ปิดเครื่องอัตโนมัติ

- การตั้งค่าที่เลือกจะกำหนดอุณหภูมิที่กล้องจะปิดโดยอัตโนมัติ
- กด **MENU/OK** เพื่อออกไปยังจอแสดงผลผลการถ่ายภาพ

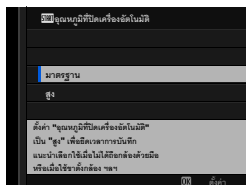



7 เลือก ตั้งค่าผู้ใช้งาน > ฟอรัมแท ในแท็บ (จัดเตรียม)

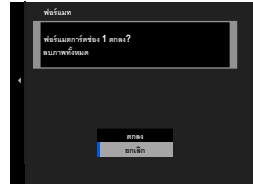

 ฟอรัมแทกรัดหน่วยความจำก่อนที่จะใช้ครั้งแรก และโปรดฟอรัมแทกรัดหน่วยความจำทั้งหมดหลังจากที่ใช้งานในคอมพิวเตอร์หรืออุปกรณ์ชนิดอื่นแล้ว

8 ไฮไลต์ช่องที่มีการ์ดที่คุณต้องการฟอรัมแทแล้วกด **MENU/OK**

9 ข้อความยืนยันจะปรากฏ การฟอร์แมตหน่วยความจำ ให้ไฮไลต์ **ตกลง** แล้วกด **MENU/OK**





 การออกโดยไม่ฟอร์แมตหน่วยความจำ ให้เลือก **ยกเลิก** หรือกด **DISP/BACK**

-  ข้อมูลทั้งหมด รวมถึงภาพที่มีการป้องกัน จะถูกลบจากการ์ดหน่วยความจำ โปรดคัดลอกไฟล์ที่สำคัญไปยังคอมพิวเตอร์หรืออุปกรณ์เก็บข้อมูลอื่น
- ห้ามเปิดฝาครอบช่องใส่แบตเตอรี่ในระหว่างการฟอร์แมต
-  นอกจากนี้ยังสามารถแสดงเมนูฟอร์แมตได้โดยการกดตรงกลางของแป้นหมุนเลือกคำสั่งด้านหลังก้างไว้ในขณะที่กดปุ่ม  ค้างไว้
- ถ้าถอดแบตเตอรี่เป็นเวลานาน นาฬิกาของกล่องจะถูกตั้งค่าใหม่ และข้อความการเลือกภาษาจะปรากฏเมื่อเปิดกล่อง

เลือกภาษาอื่น

การเปลี่ยนภาษา:

- 1 แสดงตัวเลือกภาษา
เลือก  ตั้งค่าผู้ใช้งาน >  言語/LANG.
- 2 เลือกภาษา
ไฮไลต์ตัวเลือกที่ต้องการและกด **MENU/OK**

การเปลี่ยนเวลาและวันที่

การตั้งค่านาฬิกาของกล่อง:

- 1 แสดงตัวเลือก วันที่/เวลา
เลือก  ตั้งค่าผู้ใช้งาน > วันที่/เวลา
- 2 ตั้งค่านาฬิกา
กดไม้ไฟกัส (ก้านไฟกัส) ไปทางซ้ายหรือขวาเพื่อไฮไลต์ปี เดือน วัน ชั่วโมง หรือนาที และกดขึ้นหรือลงเพื่อเปลี่ยนค่า กด **MENU/OK** เพื่อตั้งค่านาฬิกา

การถ่ายภาพและการดูภาพ

3

โหมด P, S, A และ M

โหมด **P, S, A** และ **M** ให้คุณควบคุมความเร็วชัตเตอร์และรูรับแสงในระดับที่แตกต่างกัน

โหมด P: โปรแกรม AE

ให้กล้องเลือกความเร็วชัตเตอร์และรูรับแสงสำหรับการรับแสงที่เหมาะสม สามารถเลือกค่าอื่นๆ ที่สร้างรูรับแสงเดียวกันด้วยการสลับโปรแกรม

1 เลื่อนสวิตช์โหมด **STILL/MOVIE** ไปที่ **STILL**

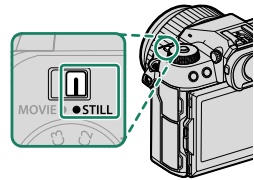

2 หมุนปุ่มหมุนเลือกโหมดไปที่ **P**

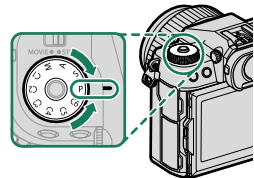

P จะปรากฏขึ้นในจอแสดงผล

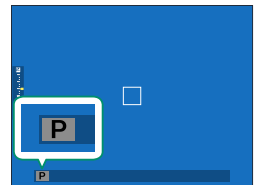

- หากตัวแบบอยู่นอกระยะการวัดแสงของกล้อง จอแสดงผลผลความเร็วชัตเตอร์และรูรับแสงจะแสดงเป็น “--”
- หมุนปุ่มหมุนเลือกโหมดหลังจากกดปล่อยล็อกปุ่มหมุนเพื่อปล่อยปุ่มหมุนเท่านั้น

โหมด S: เน้นชัตเตอร์ AE

เลือกความเร็วชัตเตอร์และให้กล้องปรับรับแสงเพื่อให้ได้การรับแสงที่เหมาะสม

1 เลื่อนสวิตช์โหมด STILL/MOVIE ไปที่ STILL

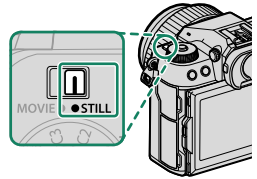

2 หมุนปุ่มหมุนเลือกโหมดไปที่ S

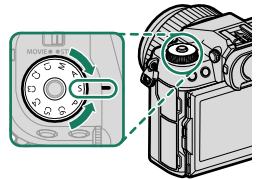

S จะปรากฏขึ้นในจอแสดงผล

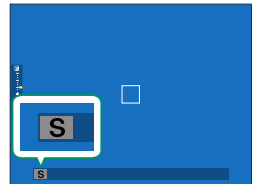

3 หมุนปุ่มหมุนเลือกคำสั่งด้านหลังเพื่อเลือกความเร็วชัตเตอร์

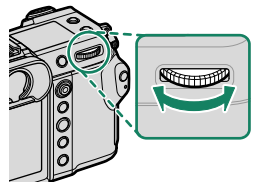



- หากไม่สามารถรับแสงที่ถูกต้องตามความเร็วชัตเตอร์ที่เลือก รูรับแสงจะแสดงเป็นสีแดง
- หากตัวบ่งอยู่บนอกระยะการวัดแสงของกล้อง จะแสดงผลรูรับแสงจะแสดงเป็น “---”
- หมุนแป้นหมุนเลือกโหมดหลังจากกดปล่อยล็อกแป้นหมุนเพื่อปล่อยแป้นหมุนเท่านั้น



- สามารถปรับความเร็วชัตเตอร์ได้ขณะที่กดปุ่ม **AFON** หรือกดปุ่มชัตเตอร์ลงครึ่งหนึ่ง
- ที่ความเร็วชัตเตอร์ช้ากว่า 1 วินาที นาฬิกานับถอยหลังจะแสดงขณะที่กำลังประมวลผลการรับแสง
- การลด “สัญญาณรบกวน” (รอยจุด) ในการฉายแสงนาน ให้เลือก **เปิด** สำหรับ **IQ ตั้งค่าคุณภาพภาพ > NRฉายแสงนาน** โปรดทราบว่าเวลาที่ใช้ในการบันทึกภาพหลังการถ่ายรูปอาจเพิ่มขึ้น
- ภาพจะหลุดโฟกัสหากกล้องขยับในช่วงการรับแสงนาน; แนะนำให้ใช้ขาตั้งกล้อง

โหมด A: เน้นรูรับแสง AE

เลือกรูรับแสงและให้กล้องปรับความเร็วชัตเตอร์เพื่อให้ได้การรับแสงที่เหมาะสม

1 เลื่อนสวิตช์โหมด STILL/MOVIE ไปที่ STILL

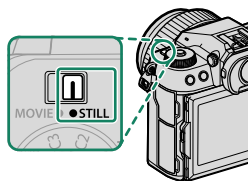

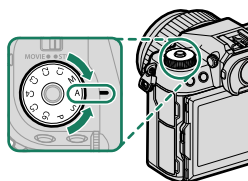

2 หมุนแป้นหมุนเลือกโหมดไปที่ A

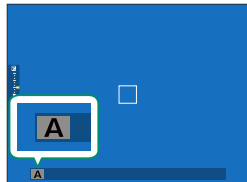

A จะปรากฏขึ้นในจอแสดงผล



3 หมุนวงแหวนปรับรูรับแสงของเลนส์เพื่อเลือกรูรับแสง

-  หากไม่ได้ต่อเลนส์เข้ากับวงแหวนปรับรูรับแสง สามารถปรับรูรับแสงได้โดยใช้แป้นหมุนเลือกคำสั่งด้านหน้าของกล้อง
- หากเลนส์มีวงแหวนปรับรูรับแสงที่มีตำแหน่ง "A" หรือ "C" สามารถใช้แป้นหมุนเลือกคำสั่งด้านหน้าเพื่อปรับรูรับแสงได้เมื่อหมุนวงแหวนปรับรูรับแสงไปที่ A หรือ C
- สามารถเปลี่ยนการทำงานของแป้นหมุนเลือกคำสั่งด้านหน้าได้โดยใช้  ตั้งค่าปุ่ม/ไดอัล > ตั้งแป้นหมุนคำสั่ง



- หากไม่สามารถรับแสงที่ถูกต้องตามรูรับแสงที่เลือก ความเร็วชัตเตอร์จะแสดงเป็นสีแดง
- หากตัวแบบอยู่นอกระยะการวัดแสงของกล้อง จอแสดงผลความเร็วชัตเตอร์จะแสดง “---”
- หมุนแป้นหมุนเลือกโหมดหลังจากกดปล่อยลิ้นหมุนเพื่อปล่อยแป้นหมุนเท่านั้น



สามารถปรับรับแสงได้แม้ขณะที่กดปุ่มชัตเตอร์ลงครึ่งหนึ่ง

โหมด M: แมนวลรับแสง

ในโหมดแมนวล ผู้ใช้สามารถควบคุมทั้งความไวชัตเตอร์และรับแสงได้ ในการถ่ายภาพอาจจะมีภารกิจถ่ายภาพให้รับแสงมากเกินไป (สว่างขึ้น) หรือรับแสงน้อยเกินไป (มืดลง) เป็นการเปิดโอกาสให้มีการนำเสนอความคิดสร้างสรรค์เฉพาะตัวของแต่ละคน ปริมาณการรับแสงของภาพที่มีค่ารับแสงต่ำกว่าหรือสูงกว่าค่าที่ตั้งไว้ในปัจจุบันจะแสดงด้วยสัญลักษณ์การรับแสง; ให้ปรับความไวชัตเตอร์และรับแสงจนกระทั่งได้ค่ารับแสงที่ต้องการ

1 เลือกสวิตช์โหมด STILL/MOVIE ไปที่ STILL

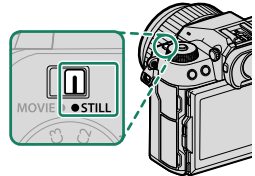

2 หมุนปุ่มหมุนเลือกโหมดไปที่ M

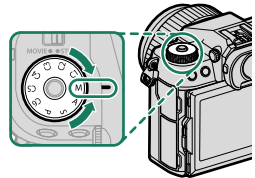

M จะปรากฏขึ้นในจอแสดงผล

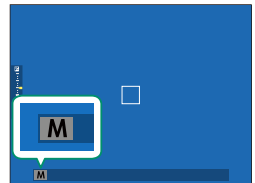

- 3 หมุนแป้นหมุนเลือกคำสั่งด้านหลังเพื่อเลือกความเร็วชัตเตอร์และวงแหวนปรับรูรับแสงของเลนส์เพื่อเลือกรูรับแสง

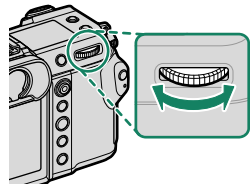

- การแสดงผลแมนวอลรับแสงจะมีสัญลักษณ์การรับแสงที่แสดงจำนวนของภาพที่มีปริมาณการรับแสงน้อยเกินไปหรือมากเกินไปที่การตั้งค่าปัจจุบัน
- หากไม่ได้ต่อเลนส์เข้ากับวงแหวนปรับรูรับแสง สามารถปรับรูรับแสงได้โดยใช้แป้นหมุนเลือกคำสั่งด้านหน้าของกล้อง
- หากเลนส์มีวงแหวนปรับรูรับแสงที่มีตำแหน่ง "A" หรือ "C" สามารถใช้แป้นหมุนเลือกคำสั่งด้านหน้าเพื่อปรับรูรับแสงได้เมื่อหมุนวงแหวนปรับรูรับแสงไปที่ A หรือ C
- สามารถเปลี่ยนการทำงานของแป้นหมุนเลือกคำสั่งด้านหน้าได้โดยใช้  ตั้งค่าปุ่ม/ไดอัล > ตั้งแป้นหมุนคำสั่ง



หมุนแป้นหมุนเลือกโหมดหลังจากกดปล่อยล็อกแป้นหมุนเพื่อปล่อยแป้นหมุนเท่านั้น

BULB

เลือกความเร็วชัตเตอร์ของ **BULB** สำหรับการฉายแสงนาน ที่คุณเปิดและปิดชัตเตอร์ด้วยตนเอง แนะนำให้ใช้ขาตั้งกล้องเพื่อป้องกันกล้องเคลื่อนไหวขณะฉายแสง

- 1 ตั้งค่าความเร็วชัตเตอร์เป็น BULB

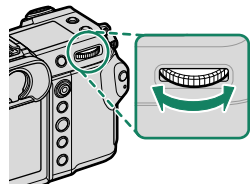

2 กดปุ่มชัตเตอร์ลงจนสุด

- ชัตเตอร์จะเปิดค้างไว้ได้นานถึง 60 นาทีในขณะที่กดปุ่มชัตเตอร์
- หน้าจอจะแสดงเวลาที่ผ่านไปนับตั้งแต่เริ่มเปิดรับแสง
- การปล่อยปุ่มชัตเตอร์จะเป็นการปิดชัตเตอร์ และสิ้นสุดการเปิดรับแสง การประมวลผลจะเริ่มขึ้น และกล้องจะแสดงเวลาประมวลผลที่เหลือ



ไม่สามารถใช้การถ่ายภาพแบบเปิดชัตเตอร์ค้างได้ในโหมดโทรศัพท์นอกเหนือจาก **ภาพนิ่ง** หรือการถ่ายภาพซ้อนหรือเมื่อเลือกชัตเตอร์อิเล็กทรอนิกส์ไว้สำหรับ **ตั้งค่าการถ่ายภาพ > ชนิดชัตเตอร์**



การลด "สัญญาณรบกวน" (รอยจุด) ในการฉายแสงนาน ให้เลือก **เปิด** สำหรับ

ตั้งค่าคุณภาพภาพ > NRฉายแสงนาน โปรดทราบว่าเวลาที่ใช้ในการบันทึกภาพหลังการถ่ายภาพอาจเพิ่มขึ้น

การใช้รีโมตกดชัตเตอร์

สามารถใช้รีโมตกดชัตเตอร์สำหรับฉายแสงนานได้ เมื่อใช้รีโมตกดชัตเตอร์ RR-100 หรืออุปกรณ์ลั่นชัตเตอร์แบบอิเล็กทรอนิกส์จากผู้ผลิตรายอื่น เชื่อมต่ออุปกรณ์เหล่านั้นกับตัวเชื่อมต่อรีโมตกดชัตเตอร์ของกล้อง

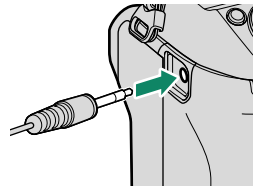

โหมดกำหนดเอง

หมุนปุ่มหมุนเลือกโหมดไปที่โหมดใดก็ได้จาก

C1 (กำหนดเอง 1) ถึง **C6** (กำหนดเอง 6) เพื่อถ่ายภาพโดย
ใช้การตั้งค่าเมนูถ่ายรูปที่บันทึกไว้ก่อนหน้านี้

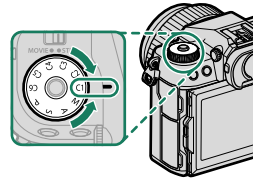

การบันทึกการตั้งค่าปัจจุบัน

บันทึกการตั้งค่าปัจจุบันในรายการตั้งค่าแบบกำหนดเอง

- 1 เลือก **Q** ตั้งค่าคุณภาพภาพ > **☑** แก่/บันทึกตั้งค่าเอง ในเมนูถ่ายรูปแล้วกด **MENU/OK**

☑ หากต้องการบันทึกการตั้งค่าสำหรับการบันทึกภาพยนตร์ ให้ไปที่ **☑** ตั้งค่ามูฟวี่ ในเมนูภาพยนตร์แล้วเลือก **☑** แก่/บันทึกตั้งค่าเอง

- 2 ไฮไลต์รายการปลายทางสำหรับการตั้งค่าปัจจุบัน (C1 ถึง C6) แล้วกด **MENU/OK**

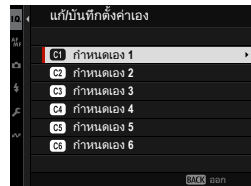

- 3 ไฮไลต์ บันทึกค่าปัจจุบัน แล้วกด **MENU/OK**



4 ไฮไลต์ตกลง แล้วกด MENU/OK การตั้งค่าปัจจุบันจะบันทึกลงในรายการที่เลือกไว้

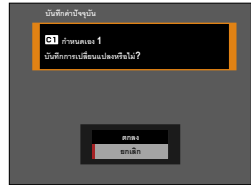

การแก้ไขการตั้งค่าแบบกำหนดเอง

แก้ไขรายการตั้งค่าแบบกำหนดเองที่มีอยู่แล้ว

1 เลือก IQ ตั้งค่าคุณภาพภาพ > กล้อง แก้/บันทึกตั้งค่าเอง ในเมนูถ่ายรูปแล้วกด MENU/OK

หากต้องการบันทึกการตั้งค่าสำหรับการบันทึกภาพยนตร์ ให้ไปที่ ตั้งค่ามูฟวี่ ในเมนูภาพยนตร์แล้วเลือก แก้/บันทึกตั้งค่าเอง

2 ไฮไลต์รายการตั้งค่าแบบกำหนดเองที่ต้องการแล้วกด MENU/OK

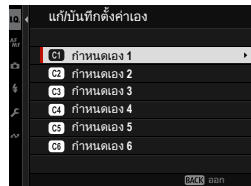

3 ไฮไลต์ แก้ไข/ตรวจสอบ แล้วกด MENU/OK

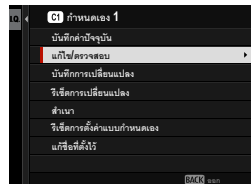

- 4 กล้องจะแสดงรายการเมนูถ่ายรูป; ให้ไฮไลต์รายการที่คุณต้องการแก้ไขแล้วกด **MENU/OK** ปรับรายการที่เลือกไว้ตามต้องการ

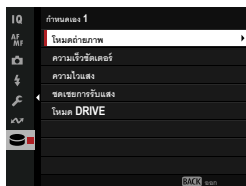

- 5 กด **MENU/OK** เพื่อบันทึกการเปลี่ยนแปลงแล้วกลับสู่รายการเมนูถ่ายรูป ปรับรายการเพิ่มเติมตามที่ต้องการ



หากเลือก **ปิด** ไว้สำหรับ **IQ** ตั้งค่าคุณภาพภาพ > อัปเดตการตั้งค่าที่กำหนดเองอัตโนมัติ จุดสีแดงจะปรากฏถัดจากรายการที่แก้ไข แต่การเปลี่ยนแปลงจะไม่ถูกบันทึกโดยอัตโนมัติ

- หากต้องการบันทึกการเปลี่ยนแปลงสำหรับรายการที่เลือก ให้ไฮไลต์รายการในรายการแล้วกด **Q**
- หากต้องการบันทึกการเปลี่ยนแปลงสำหรับรายการทั้งหมด ให้กลับไปขึ้นตอนที่ 3 แล้วเลือก **บันทึกการเปลี่ยนแปลง** หากต้องการยกเลิกการเปลี่ยนแปลงทั้งหมดและเรียกคืนการตั้งค่าก่อนหน้า ให้เลือก **รีเซ็ตการเปลี่ยนแปลง**
- หากคุณคัดลอกรายการที่มีจุดสีแดง รายการนั้นจะถูกคัดลอกไปพร้อมกับการเปลี่ยนแปลง

การคัดลอกการตั้งค่าแบบกำหนดเอง

คัดลอกการตั้งค่าแบบกำหนดเองจากรายการหนึ่งไปยังอีกรายการหนึ่ง โดยเขียนทับการตั้งค่าในรายการปลายทาง หากเปลี่ยนชื่อรายการต้นทาง ชื่อจะถูกคัดลอกไปยังรายการปลายทางด้วย

- 1 เลือก **IQ** ตั้งค่าคุณภาพภาพ > **📷** แก้/บันทึกตั้งค่าเอง ในเมนูถ่ายรูปแล้วกด **MENU/OK**



หากต้องการคัดลอกรายการตั้งค่าภาพยนตร์แบบกำหนดเอง ให้ไปที่ **🎞** ตั้งค่ามูฟวี ในเมนูภาพยนตร์แล้วเลือก **📷** แก้/บันทึกตั้งค่าเอง

2 ไฮไลต์รายการต้นทางแล้วกด **MENU/OK**



3 ไฮไลต์ **สำเนา** แล้วกด **MENU/OK**

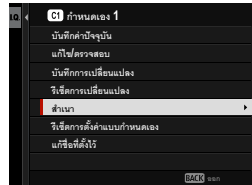

4 ไฮไลต์รายการปลายทาง (C1 ถึง C6) แล้วกด **MENU/OK**

ข้อความยืนยันจะปรากฏ

 การเปลี่ยนแปลงใดๆ ของการตั้งค่าแบบกำหนดเอง
ในรายการปลายทางจะถูกเขียนทับ



5 ไฮไลต์ **ตกลง** แล้วกด **MENU/OK**

การตั้งค่าที่เลือกไว้จะถูกคัดลอกไปยังรายการปลายทาง โดยเขียนทับการตั้งค่าที่มีอยู่

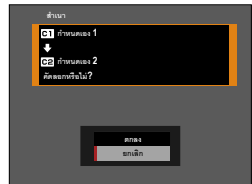

3

การรีเซ็ตการตั้งค่าแบบกำหนดเอง

รีเซ็ตรายการตั้งค่าแบบกำหนดเองที่เลือกไว้

- 1 เลือก **IQ** ตั้งค่าคุณภาพภาพ > **📷** แก้/บันทึกตั้งค่าเอง ในเมนูถ่ายรูปแล้วกด **MENU/OK**

 จะถือว่าคุณต้องการรีเซ็ตการตั้งค่าสำหรับการถ่ายภาพนิ่ง หากต้องการรีเซ็ตการตั้งค่าภาพยนตร์ ให้ไปที่ **🎬** ตั้งค่ามูฟวี่ ในเมนูภาพยนตร์แล้วเลือก **📷** แก้/บันทึกตั้งค่าเอง

- 2 ไฮไลต์รายการตั้งค่าแบบกำหนดเองที่ต้องการแล้วกด **MENU/OK**

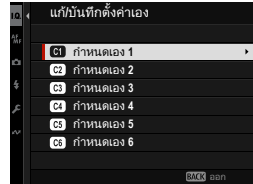

- 3 ไฮไลต์ รีเซ็ตการตั้งค่าแบบกำหนดเอง แล้วกด **MENU/OK**

ข้อความยืนยันจะปรากฏ

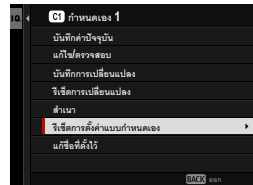

- 4 ไฮไลต์ ตกลง แล้วกด **MENU/OK**
รายการที่เลือกไว้จะถูกรีเซ็ต

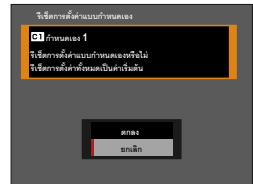

การเปลี่ยนชื่อรายการตั้งค่าแบบกำหนดเอง

เปลี่ยนชื่อรายการตั้งค่าแบบกำหนดเองที่เลือกไว้

- 1 เลือก **ไอ** ตั้งค่าคุณภาพภาพ > **ไอ** แก่/บันทึกตั้งค่าเอง ในเมนูถ่ายรูปแล้วกด **MENU/OK**

ไอ จะถือว่าคุณต้องการเปลี่ยนชื่อการตั้งค่าสำหรับการถ่ายภาพนิ่ง หากต้องการเปลี่ยนชื่อการตั้งค่าภาพยนตร์ ให้ไปที่ **ไอ** ตั้งค่ามูฟวี่ ในเมนูภาพยนตร์แล้วเลือก **ไอ** แก่/บันทึกตั้งค่าเอง

- 2 ไฮไลต์รายการตั้งค่าแบบกำหนดเองที่ต้องการแล้วกด **MENU/OK**

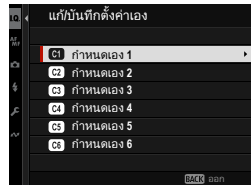

- 3 ไฮไลต์ แก่ชื่อที่ตั้งไว้ แล้วกด **MENU/OK**

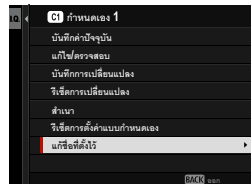

- 4 ป้อนชื่อใหม่สำหรับรายการตั้งค่าแบบกำหนดเองแล้วเลือก **ตั้งค่า** รายการที่เลือกไว้จะถูกเปลี่ยนชื่อ

ออโต้โฟกัส

ถ่ายรูปโดยใช้ออโต้โฟกัส

- 1 หมุนตัวเลือกโหมดโฟกัสเป็น S หรือ C (📖 71)

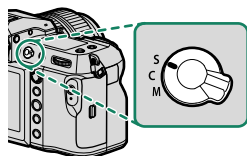

- 2 ใช้ **AF/MF** ตั้งค่า AF/MF > ออโต้โฟกัส เพื่อเลือกโหมดออโต้โฟกัส (📖 72)

- 3 เลือก **AF/MF** ตั้งค่า AF/MF > โฟกัสแบบพื้นที่ แล้วเลือกตำแหน่งและขนาดของกรอบโฟกัส (📖 74)

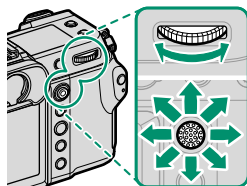

- 4 ถ่ายรูป

โหมดโฟกัส

ใช้ตัวเลือกโหมดโฟกัสเพื่อเลือกวิธีการโฟกัสของกล้อง

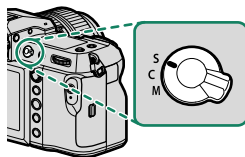

เลือกจากตัวเลือกต่อไปนี้

โหมด	คำอธิบาย
S (AF-S)	AF เดี่ยว: ล็อกโฟกัสเมื่อกดปุ่มชัตเตอร์ลงครึ่งหนึ่ง เลือกสำหรับตัวแบบที่อยู่นิ่ง
C (AF-C)	AF ต่อเนื่อง: กล้องจะปรับโฟกัสอย่างต่อเนื่องตามระยะห่างที่เปลี่ยนแปลงไป ขณะที่กดปุ่มชัตเตอร์ลงครึ่งหนึ่ง ใช้สำหรับตัวแบบที่เคลื่อนไหว
M (ตั้งค่าเอง)	ตั้งค่าเอง: โฟกัสแบบแมนวลโดยใช้วงแหวนปรับโฟกัสเลนส์ เลือกการควบคุมแมนวลโฟกัสหรือในสถานการณ์ที่กล้องไม่สามารถโฟกัสโดยใช้ออโต้โฟกัส (☰ 78)



- โดยไม่ขึ้นอยู่กับตัวเลือกที่เลือก กล้องจะใช้แมนวลโฟกัสเมื่อเลนส์อยู่ในโหมดแมนวลโฟกัส
- หากเลือก **เปิด** สำหรับ **AF** ตั้งค่า AF/MF > PRE-AF กล้องจะปรับโฟกัสต่อเนื่องในโหมด **S** และ **C** แม้ขณะที่ไม่ได้กดปุ่มชัตเตอร์

ตัวเลือกอัตโนมัติโฟกัส (ออโต้โฟกัส)

สามารถปรับโฟกัสให้เหมาะกับวัตถุต่างชนิดกันได้โดยการเปลี่ยนชุดการตั้งค่าที่เลือกไว้สำหรับโหมดโฟกัสและโหมด AF

- 1 กด **MENU/OK** เพื่อไปยังเมนูถ่ายรูป
- 2 เลือก **AF** ตั้งค่า AF/MF > ออโต้โฟกัส
- 3 เลือกออโต้โฟกัส

วิธีที่กล้องโฟกัสจะขึ้นอยู่กับโหมดโฟกัส

โหมดโฟกัส S (AF-S)

ตัวเลือก	คำอธิบาย	ภาพตัวอย่าง
 จุดเดียว	กล้องโฟกัสบนตัวแบบในจุดโฟกัสที่เลือก ใช้สำหรับโฟกัสแบบจุดบนตัวแบบที่เลือก	
 พื้นที่	กล้องจะโฟกัสบนตัวแบบในโซนโฟกัสที่เลือก โซนโฟกัสมีจุดโฟกัสหลายจุด ทำให้โฟกัสบนตัวแบบที่เคลื่อนไหวได้ง่าย	
 ไวด์	กล้องโฟกัสอัตโนมัติบนตัวแบบคอนทราสต์สูง; จะแสดงผลแสดงพื้นที่ในโฟกัส	
 ทั้งหมด	หมุนปุ่มหมุนเลือกคำสั่งด้านหลังในหน้าจอการเลือกจุดโฟกัส (75, 76) เพื่อสลับโหมด AF ที่เลือกไว้สำหรับ AF ตั้งค่า AF/MF > การตั้งค่าโหมด AF แบบ ALL	

โหมดโฟกัส C (AF-C)

ตัวเลือก	คำอธิบาย	ภาพตัวอย่าง
<p> จุดเดียว</p>	<p>โฟกัสจะติดตามตัวแบบในจุดโฟกัสที่เลือก ใช้สำหรับตัวแบบที่เคลื่อนที่ไปข้างหน้าหรือ ห่างออกไปจากกล้อง</p>	
<p> พื้นที่</p>	<p>โฟกัสจะติดตามตัวแบบในโซนโฟกัสที่เลือก ใช้สำหรับตัวแบบที่เคลื่อนที่แบบคาดเดาได้ พอสมควร</p>	
<p> ติดตาม</p>	<p>โฟกัสจะติดตามตัวแบบที่เคลื่อนที่ในพื้นที่ เฟรมที่กว้าง</p>	
<p> ทั้งหมด</p>	<p>หมุนแป้นหมุนเลือกคำสั่งด้านหลังในหน้าจอกำหนดจุดโฟกัส (📖 75, 76) เพื่อ สลับโหมด AF ที่เลือกไว้สำหรับ AF ตั้งค่า AF/MF > การตั้งค่าโหมด AF แบบ ALL</p>	

การเลือกจุดโฟกัส

การดูจอแสดงผลจุดโฟกัส

- 1 กด **MENU/OK** เพื่อไปยังเมนูถ่ายรูป
- 2 เลือก **AF** ตั้งค่า AF/MF > โฟกัสแบบพื้นที่ เพื่อดูจอแสดงผลจุดโฟกัส
- 3 ใช้ไม้โฟกัส (ก้านโฟกัส) และปุ่มหมุนเลือกคำสั่งด้านหลังเพื่อเลือกพื้นที่โฟกัส





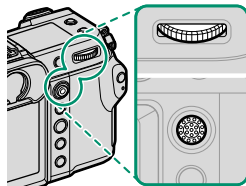

นอกจากนี้ยังสามารถเลือกจุดโฟกัสได้โดยใช้การควบคุมแบบสัมผัส (📖 31)

การเลือกจุดโฟกัส

ใช้ไม้โฟกัส (ก้านโฟกัส) เพื่อเลือกจุดโฟกัสและปรับหมุนเลือกคำสั่งด้านหลังเพื่อเลือกขนาดของเฟรมโฟกัส ขั้นตอนอาจแตกต่างกันไปตามตัวเลือกที่เลือกสำหรับโหมดออโต้โฟกัส



ออโต้โฟกัส	ไม้โฟกัส		ปรับหมุนเลือกคำสั่งด้านหลัง	
	 เฉียง	 กด	 หมุน	 กด
<input type="checkbox"/>	เลือกจุดโฟกัส	เลือกจุดโฟกัสตรงกลาง	เลือกจากขนาดเฟรม 6 ขนาด	คืนค่าเป็นขนาดเดิม
<input type="checkbox"/>				—
<input type="checkbox"/>			—	

- ไม่สามารถใช้การเลือกจุดโฟกัสแบบแมนวลเมื่อเลือก **ไว้ด/ติดตาม** ในโหมดโฟกัส S
- คุณยังสามารถกดปุ่ม **DISP/BACK** เพื่อคืนพื้นที่โฟกัสไปที่ศูนย์กลาง
- หากเลือก **ทั้งหมด** ไว้สำหรับโหมด AF คุณสามารถหมุนปรับหมุนเลือกคำสั่งด้านหลังในหน้าจอกการเลือกจุดโฟกัสเพื่อสลับโหมด AF ตามลำดับต่อไปนี้: **จุดเดียว** (ขนาดเฟรม 6 ขนาด), **พื้นที่** (ขนาดเฟรม 3 ขนาด), โชนที่กำหนดเอง 1, โชนที่กำหนดเอง 2, โชนที่กำหนดเอง 3 และ **ไว้ด/ติดตาม** เลือก **ไว้ด/ติดตาม** เลือก **ตั้งค่า AF/MF** > การตั้งค่าโหมด AF แบบ ALL เพื่อเลือกโหมด AF ที่ใช้ได้

จอแสดงผลจุดไฟก๊ส

จอแสดงผลจุดไฟก๊สอาจแตกต่างกันไปตามตัวเลือกที่เลือกสำหรับโหมดออโต้ไฟก๊ส



- เพรมไฟก๊สจะแสดงด้วยสี่เหลี่ยมขนาดเล็ก (□) โชนไฟก๊สจะแสดงด้วยสี่เหลี่ยมขนาดใหญ่
- สามารถเลือกขนาดของ โชนที่กำหนดเอง 1, โชนที่กำหนดเอง 2 และ โชนที่กำหนดเอง 3 ได้ โดยใช้ **AF** ตั้งค่า AF/MF > ตั้งค่ารูปแบบโชนที่กำหนดเอง

ออโต้ไฟก๊ส

□ จุดเดียว	□ พื้นที่	□ ไวด์/ติดตาม
<p>สามารถเลือกจำนวนจุดที่ใช้ได้โดยใช้ AF ตั้งค่า AF/MF > จำนวนจุดไฟก๊ส</p>	<p>เลือกจากโชนที่มีจุดไฟก๊ส 7 × 7, 5 × 5 หรือ 3 × 3 หรือจาก โชนที่กำหนดเอง 1, โชนที่กำหนดเอง 2 และ โชนที่กำหนดเอง 3</p>	<p>วางกรอบไฟก๊สบนวัตถุที่คุณต้องการติดตามโดยใช้ AF ต่อเนื่อง</p>

ออโต้ไฟก๊ส

แม้ว่ากล้องจะเพิ่มระบบการไฟก๊สอัตโนมัติที่มีความแม่นยำสูง แต่อาจไม่สามารถไฟก๊สตัวแบบที่ระบุไว้ด้านล่างนี้ได้

- ตัวแบบที่มีเงาสะท้อนมาก เช่น กระชกหรือตัวรถยนต์
- ตัวแบบที่ถ่ายผ่านหน้าต่างหรือวัตถุสะท้อนอื่นๆ
- ตัวแบบสีเข้มและตัวแบบที่ดูดซับแสงแทนที่จะสะท้อนแสงไฟ เช่น ผมหหรือขนสัตว์
- ตัวแบบที่ไม่มีรูปร่าง เช่น ควีนหรือเปลวไฟ
- ตัวแบบที่แสดงคอนทราสต์กับพื้นหลังเล็กน้อย
- ตัวแบบที่อยู่ด้านหน้าหรือด้านหลังวัตถุที่มีความแตกต่างสูง ซึ่งอยู่ในเฟรมไฟก๊สเช่นกัน (ตัวอย่างเช่น ตัวแบบที่ถ่ายรูปร่วมกับฉากหลังขององค์ประกอบที่มีคอนทราสต์สูง)

การเช็คโฟกัส

ในการซูมเข้าพื้นที่โฟกัสปัจจุบันเพื่อให้ได้โฟกัสที่แม่นยำ ใช้ไม้โฟกัส (ก้านโฟกัส) เพื่อเลือกพื้นที่โฟกัสอื่น กดตรงกลางของแป้นคำสั่งด้านหลังอีกครั้งเพื่อยกเลิกการซูม

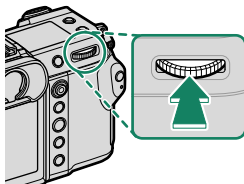

จอแสดงผลปกติ



ซูมโฟกัส



- ในโหมดโฟกัส S สามารถปรับการซูมได้โดยการหมุนแป้นหมุนเลือกคำสั่งด้านหลัง
- ไม้โฟกัสสามารถใช้เพื่อเลือกพื้นที่โฟกัสขณะที่กำลังซูมอยู่ได้
- ในโหมดโฟกัส S เลือก จุดเดียว สำหรับ ออโต้โฟกัส
- ไม่สามารถซูมโฟกัสได้ในโหมดโฟกัส C หรือเมื่อเปิด **MF** ตั้งค่า AF/MF > PRE-AF
- ใช้ **Fn** ตั้งค่าปุ่ม/ไดอัล > ตั้งฟังก์ชัน(Fn) เพื่อเปลี่ยนฟังก์ชันของการกดตรงกลางของแป้นหมุนเลือกคำสั่งด้านหลัง คุณยังสามารถกำหนดฟังก์ชันเริ่มต้นไปยังปุ่มควบคุมอื่นๆ ได้เช่นกัน (📖 134)

แมนวลโฟกัส

ปรับโฟกัสด้วยตนเอง

1 หมุนตัวเลือกโหมดโฟกัสเป็น M

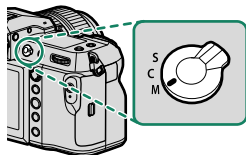

MF จะปรากฏขึ้นในจอแสดงผล

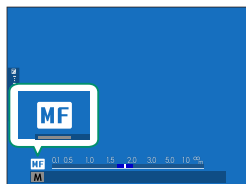

2 โฟกัสแบบแมนวลโดยใช้วงแหวนปรับโฟกัสเลนส์ หมุนวงแหวนไปทางซ้ายเพื่อลดระยะโฟกัส หมุนไปทางขวาเพื่อเพิ่ม

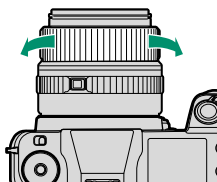

3 ถ่ายรูป



- ใช้ **☑** ตั้งค่าปุ่ม/ไดอัล > วงแหวนโฟกัส เพื่อกลับทิศทางการหมุนของวงแหวนโฟกัส
- โดยไม่ขึ้นอยู่กับตัวเลือกที่เลือก กล้องจะใช้แมนวลโฟกัสเมื่อเลนส์อยู่ในโหมดแมนวลโฟกัส

การเช็คโฟกัส

มีตัวเลือกหลากหลายที่ใช้ได้สำหรับตรวจสอบโฟกัสในโหมดแมนวอลโฟกัส

สัญลักษณ์แมนวอลโฟกัส

เส้นสีขาวจะแสดงระยะห่างของตัวแบบในพื้นที่โฟกัส (เป็นเมตรหรือฟุตตามตัวเลือกที่เลือกไว้สำหรับ **AF** ตั้งค่าจ่อเริ่มต้น > หน่วยของระยะโฟกัส ในเมนูตั้งค่า) แถบสีน้ำเงินแสดงความลึกของฟิล์ม หรืออีกนัยหนึ่ง ระยะห่างจากด้านหน้าและด้านหลังของตัวแบบที่ปรากฏในโฟกัส

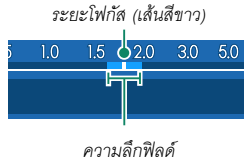

- หากต้องการแสดงสัญลักษณ์แมนวอลโฟกัส ต้องดำเนินการดังต่อไปนี้:
 - เลือกทั้ง **แสดงระยะ AF** และ **แสดงระยะ MF** ในรายการ **AF** ตั้งค่าจ่อเริ่มต้น > **แสดงค่าที่ตั้งไว้**
 - ใช้ปุ่ม **DISP/BACK** เพื่อแสดงสัญลักษณ์แมนวอลโฟกัส
- ใช้ตัวเลือก **AF** ตั้งค่า AF/MF > **สเกลระยะชัดลึก** เพื่อเลือกขนาดความลึกฟิล์มที่จะแสดง เลือก **พื้นฐานแบบฟิล์ม** เพื่อช่วยให้คุณประเมินความลึกฟิล์มสำหรับภาพที่จะดูเป็นภาพพิมพ์และที่มีลักษณะคล้ายกัน ส่วน **พื้นฐานพิกเซล** จะช่วยให้คุณประเมินความลึกฟิล์มสำหรับภาพที่จะดูที่ความละเอียดสูงบนคอมพิวเตอร์หรือจอแสดงผลอิเล็กทรอนิกส์อื่น ๆ

ชุมไฟฟ้า

หากเลือก **เปิด** สำหรับ **AF** ตั้งค่า AF/MF > **เช็คไฟฟ้า** กล้องจะซูมเข้าโดยอัตโนมัติในพื้นที่ไฟฟ้าที่เลือกเมื่อหมุนวงแหวนไฟฟ้า กดตรงกลางของแป้นคำสั่งด้านหลังเพื่อออกจากการซูม



ในขณะที่ใช้การซูมอยู่ คุณสามารถใช้ไมไฟฟ้าเพื่อเลือกพื้นที่ไฟฟ้าและสามารถปรับการซูมได้โดยการหมุนแป้นหมุนเลือกคำสั่งด้านหลัง อย่างไรก็ตาม ไม่สามารถย้ายพื้นที่ไฟฟ้าหรือไม่สามารถปรับการซูมได้เมื่อเลือก **ภาพแบ่งดิจิทัล** หรือ **ไมโครปริซึมดิจิทัล** ไว้สำหรับระบบช่วย MF ได้

ความไวแสง

ปรับความไวแสงของกล้อง

ตั้งค่าความไวแสงโดยใช้  ตั้งค่าการถ่ายภาพ > ความไวแสง

ตัวเลือก	คำอธิบาย
ออโต้1 ออโต้2 ออโต้3	ความไวแสงจะปรับอัตโนมัติเพื่อตอบสนองต่อสภาวะการถ่ายรูปตามการรวมความไวแสงมาตรฐานและสูงสุด และความเร็วชัตเตอร์ต่ำสุดที่เลือกไว้ สำหรับ  ตั้งค่าการถ่ายภาพ > ความไวแสง เลือกจาก ออโต้1, ออโต้2 และ ออโต้3 (📖 82)
80-12800	ปรับความไวแสงด้วยตนเอง ค่าที่เลือกจะแสดงในจอแสดงผล
L (40) H (25600/51200/102400)	เลือกสำหรับสถานการณ์พิเศษ โปรดทราบว่า อาจมีรอยจุดปรากฏบนภาพที่ถ่ายที่ H ในขณะที่ L ลดช่วงไดนามิก



- ความไวแสงจะไม่ถูกรีเซ็ตเมื่อปิดกล้อง
- หากต้องการ คุณสามารถใช้  ตั้งค่าปุ่ม/ไดอัล > ตั้งแบ็นหมุนคำสั่ง เพื่อกำหนดให้กับกล้องในการปรับความไวแสงโดยใช้เป็นหมุนเลือกคำสั่งด้านหน้าหรือด้านหลัง

การปรับความไวแสง

สามารถใช้ค่าที่สูงกว่าเพื่อลดภาพสั่นไหวเมื่อแสงสว่างน้อย ขณะที่ค่าที่ต่ำกว่าจะช่วยให้ความเร็วชัตเตอร์ช้าลงหรือรับแสงกว้างขึ้นในที่ที่มีแสงสว่างจ้า; อย่างไรก็ตาม โปรดทราบว่า อาจมีรอยจุดปรากฏบนภาพที่ถ่ายด้วยความไวแสงสูง

ออโต้

เลือกความไวแสงพื้นฐาน, ความไวแสงสูงสุด และความเร็วชัตเตอร์ต่ำสุดสำหรับ **ออโต้1**, **ออโต้2** และ **ออโต้3**

รายการ	ตัวเลือก	ค่าเริ่มต้น		
		ออโต้1	ออโต้2	ออโต้3
ความไวเริ่มต้น	80-12800	80		
ISOสูงสุด	200-12800	800	1600	3200
SHUTTER SPEEDต่ำสุด	1/4000-30 วิ, ออโต้	ออโต้		

ถ้าจะเลือกความไวแสงอัตโนมัติระหว่างค่าเริ่มต้นและค่าสูงสุด; ความไวแสงจะเพิ่มขึ้นสูงกว่าค่าเริ่มต้นเฉพาะเมื่อความเร็วชัตเตอร์ที่จำเป็นสำหรับการรับแสงที่เหมาะสมจะต่ำกว่าค่าที่เลือกสำหรับ SHUTTER SPEEDต่ำสุด









- หากค่าที่เลือกสำหรับ **ความไวเริ่มต้น** สูงกว่าค่าที่เลือกสำหรับ **ISOสูงสุด** ก็จะต้องตั้งค่า **ความไวเริ่มต้น** เป็นค่าที่เลือกสำหรับ **ISOสูงสุด**
- ก็อาจจะเลือกความเร็วชัตเตอร์ที่ช้ากว่า **SHUTTER SPEEDต่ำสุด** หากภาพยังคงเป็นการรับแสงน้อยเกินไปที่ค่าที่เลือกสำหรับ **ISOสูงสุด**
- หากเลือก **ออโต้** ไว้สำหรับ **SHUTTER SPEEDต่ำสุด** ก็จะต้องเลือกความเร็วชัตเตอร์ต่ำสุดโดยอัตโนมัติ ความเร็วชัตเตอร์ต่ำสุดจะไม่ได้รับผลกระทบจากตัวเลือกที่เลือกไว้สำหรับการกันภาพสั่นสะเทือน



การวัดแสง

เลือกวิธีที่จะให้กล้องวัดการรับแสง

 ตั้งค่าการถ่ายภาพ > วัดแสง จะให้ตัวเลือกการวัดแสงดังต่อไปนี้

 ตัวเลือกที่เลือกไว้จะมีผลต่อเมื่อเลือก ปิด ไว้สำหรับ  ตั้งค่าตรวจจับใบหน้า/ตา และ ตั้งค่าการตรวจจับตัวแบบ ในเมนู  ตั้งค่า AF/MF

โหมด	คำอธิบาย
 หลายจุด	กล้องจะกำหนดการรับแสงทันทีตามการวิเคราะห์ขององค์ประกอบของภาพ สี และความสว่างที่มี แนะนำให้ใช้ในสถานการณ์ส่วนใหญ่
 เฉลี่ยหนักกลางภาพ	กล้องจะวัดแสงของเฟรมทั้งหมดแต่จะกำหนดน้ำหนักมากที่สุดไปยังพื้นที่ตรงกลาง
 เฉพาะจุด	กล้องจะวัดสภาพของแสงในพื้นที่ที่เท่ากับ 2% ของเฟรม แนะนำให้ใช้กับตัวแบบที่มีไฟด้านหลัง และในกรณีอื่นที่พื้นหลังมีแสงสว่างมากกว่าหรือมืดมากกว่าตัวแบบหลัก
 เฉลี่ย	ตั้งค่าการรับแสงให้เป็นการเฉลี่ยสำหรับทั่วทั้งเฟรม ให้การรับแสงที่สม่ำเสมอตลอดการถ่ายภาพหลายภาพ และมีประสิทธิภาพสำหรับการถ่ายภาพวิวและภาพคนที่ตัวแบบสวมชุดสีดำหรือสีขาว



 ในการวัดแสงวัตถุในพื้นที่โฟกัสที่เลือกไว้ ให้เลือก เปิด สำหรับ  ตั้งค่า AF/MF > รวม AE แบบจุด & โฟกัสท. (📖 119)

การชดเชยการรับแสง

ปรับการรับแสง

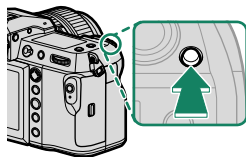

กดปุ่ม  ค้างไว้ และหมุนแป้นหมุนเลือกคำสั่งด้านหลัง จนกระทั่งค่าที่ต้องการแสดงขึ้นในช่องมองภาพหรือจอภาพ LCD





 สามารถเลือกแป้นหมุนเลือกคำสั่งที่ทำหน้าที่นี้ได้โดยใช้  ตั้งค่าปุ่ม/ไดอัล > ตั้งแป้นหมุนคำสั่ง

 • ปริมาณของการชดเชยที่ใช้ได้จะแตกต่างกันไปตามโหมดการถ่ายภาพ



• สามารถดูตัวอย่างการชดเชยการรับแสงได้ในจอแสดงผลผลการถ่ายภาพ แต่การแสดงผลอาจไม่ถูกต้องถ้า:

- ปริมาณการชดเชยการรับแสงเกิน ± 3 EV,
- เลือก  200% หรือ  400% ไว้สำหรับ ช่วงไดนามิก หรือ
- เลือก ชัดเจน หรือ งาม ไว้สำหรับ การจัดลำดับช่วง D

แต่คุณยังสามารถดูตัวอย่างการชดเชยการรับแสงได้ในช่องมองภาพหรือจอภาพ LCD โดยการกดปุ่มชดเชยครึ่งหนึ่ง ในโหมดมูฟวี่ อาจไม่เห็นการชดเชยการรับแสงที่แม่นยำที่จอแสดงผลระหว่างการบันทึก F-Log หรือเมื่อเลือก  200% หรือ  400% สำหรับ

 ช่วงไดนามิก คุณสามารถดูตัวอย่างที่ถูกต้องได้โดยการเลือกโหมด **M** และปรับการรับแสงโดยตรง

ปุ่ม 

หากเลือก สวิตช์ เปิด/ปิด สำหรับ  ตั้งค่าปุ่ม/ไดอัล > ตั้งค่าปุ่ม Expo. Comp. จะสามารถตั้งค่าการชดเชยค่าแสงได้โดยการกดปุ่ม  หนึ่งครั้ง หมุนแป้นหมุนเลือกคำสั่งด้านหลัง แล้วกดปุ่ม  อีกครั้ง กำหนดการชดเชยค่าแสงไปยังการควบคุมอื่นได้โดยใช้  ตั้งค่าปุ่ม/ไดอัล > ตั้งฟังก์ชัน(Fn)

ล็อกไฟกัศ/การรับแสง

ไฟกัศและการรับแสงจะล็อก เมื่อกดปุ่มชัตเตอร์ลงครึ่งหนึ่ง

- 1 วางตำแหน่งตัวแบบในเฟรมไฟกัศ และกดปุ่มชัตเตอร์ครึ่งหนึ่งเพื่อล็อกไฟกัศและรับแสง ไฟกัศและการรับแสงจะยังคงล็อกไว้ในขณะที่กดปุ่มชัตเตอร์ครึ่งหนึ่ง (การล็อก AF/AE)

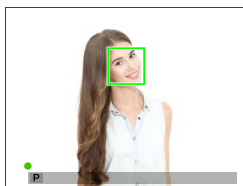

- 2 กดปุ่มลงจนสุด



การล็อกไฟกัศและการรับแสงโดยใช้ปุ่มชัตเตอร์ใช้ได้เฉพาะเมื่อเลือก ON ไว้สำหรับ  ตั้งค่าปุ่ม/ไดอัล > AF ด้วยปุ่มชัตเตอร์, AE ด้วยปุ่มชัตเตอร์

ปุ่มควบคุมอื่นๆ

สามารถใช้ปุ่ม **AEL** และ **AFON** เพื่อลือกโฟกัสและการรับแสงที่การตั้งค่าเริ่มต้น คุณสามารถใช้ปุ่ม **AEL** เพื่อลือกค่าแสงโดยไม่ต้องลือกโฟกัสได้ หากกำหนดปุ่ม **AFON** ให้เป็น ลือก AF เท่านั้น จะสามารถใช้เพื่อลือกโฟกัสโดยไม่ลือกค่าแสงได้เช่นกัน

- เมื่อกดปุ่มที่กำหนดการควบคุมไว้ การกดปุ่มชัตเตอร์ลงครึ่งหนึ่งจะไม่ยกเลิกการลือก
- หากเลือก กดสลับ AE/AF LOCK สำหรับ  ตั้งค่าปุ่ม/ไดอัล > AE/AF LOCK จะยกเลิกการลือกได้โดยการกดปุ่มนั้นเป็นครั้งที่สอง

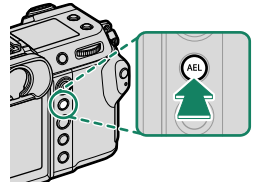

ปุ่ม AEL (ลือกการรับแสง)

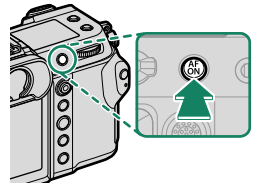

ปุ่ม AFON

- สามารถใช้ก้านโฟกัส (ไม่โฟกัส) เพื่อปรับตำแหน่งของจุดโฟกัสในระหว่างการลือกการรับแสง
- สามารถกำหนดปุ่ม **AEL** และ **AFON** เป็นการทำงานอื่นได้โดยใช้  ตั้งค่าปุ่ม/ไดอัล > ตั้งฟังก์ชัน(Fn) การลือกการรับแสงและโฟกัสยังสามารถกำหนดให้กับปุ่มอื่นๆ ได้ (📖 134)

การดูภาพ



คุณสามารถดูภาพในช่องมองภาพหรือจอภาพ LCD

การดูรูปภาพแบบเต็มเฟรม ให้กด 





สามารถดูรูปภาพอื่นๆ ได้โดยกดไม้ไฟกัส (ก้านไฟกัส) ไปทางซ้ายหรือขวา หรือหมุนแป้นหมุน เลือกลำดับด้านหน้า กดไม้ไฟกัสหรือหมุนแป้นหมุนไปทางขวาเพื่อดูภาพตามลำดับที่บันทึก หรือ กดไปทางซ้ายเพื่อดูภาพโดยย้อนลำดับที่บันทึก กดไม้ไฟกัสค้างไว้เพื่อเลื่อนไปยังภาพที่ต้องการอย่างรวดเร็ว



- ภาพที่ถ่ายด้วยกล้องอื่นจะทำให้เครื่องหมายด้วยไอคอน  ("ภาพของขวัญ") เพื่อเตือนว่าภาพ อาจแสดงไม่ถูกต้องและอาจไม่สามารถใช้งานชมการเล่นได้
- หากต้องการดูภาพบนโทรทัศน์ที่เชื่อมต่อผ่าน HDMI แทนในจอภาพของกล้อง ให้กดปุ่ม 

การลดหน่วยความจำสองแผ่น

หากใส่การ์ดหน่วยความจำสองแผ่น คุณสามารถกดค้างไว้ที่ปุ่ม  เพื่อเลือกการ์ดสำหรับเล่นภาพ คุณยังสามารถเลือกการ์ดโดยใช้ตัวเลือก  เมนูภาพย้อนหลัง > เปลี่ยนช่อง ได้

การลบรูปภาพ



ใช้ปุ่ม  เพื่อลบรูปภาพ

 ภาพที่ถูกลบจะไม่สามารถเรียกคืนได้ ป้องกันภาพสำคัญหรือคัดลอกภาพไปยังคอมพิวเตอร์หรืออุปกรณ์เก็บข้อมูลอื่นๆ ก่อนที่จะดำเนินการต่อ

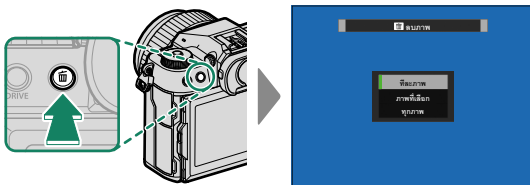
1 สำหรับภาพที่แสดงแบบเต็มเฟรม ให้กดปุ่ม  แล้วเลือก **ที่ลบภาพ**



2 กดไม้ไฟกัส (ก้านไฟกัส) ไปทางซ้ายหรือขวาเพื่อเลื่อนดูภาพ และกด **MENU/OK** เพื่อลบ (ข้อความยืนยันจะไม่ปรากฏ) ทำซ้ำเพื่อลบภาพเพิ่มเติม

-  ภาพที่มีการป้องกันจะไม่สามารถลบได้ ยกเลิกการป้องกันจากภาพที่ต้องการลบ (📖 128)
- นอกจากนี้ยังสามารถลบรูปภาพจากเมนู โดยใช้ตัวเลือก  **เมนูภาพย้อนหลัง > ลบภาพ** (📖 128)

4

การบันทึกภาพยนตร์และการเล่น

การบันทึกภาพยนตร์

เนื้อหาในส่วนนี้จะอธิบายวิธีการถ่ายภาพยนตร์ในโหมดอัตโนมัติ

1 เลื่อนสวิตช์โหมด STILL/MOVIE ไปที่ MOVIE

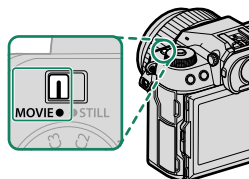

2 หมุนปุ่มหมุนเลือกโหมดไปที่ P

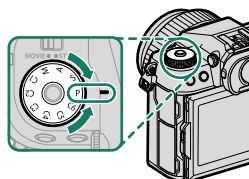

AUTO จะปรากฏขึ้นในจอแสดงผล

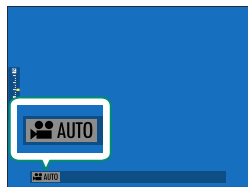

! หมุนปุ่มหมุนเลือกโหมดหลังจากกดปล่อยสล็อตปุ่มหมุนเพื่อปล่อยปุ่มหมุนเท่านั้น

3 กดปุ่มชัตเตอร์ลงจนสุด การบันทึกจะเริ่มขึ้น

- ไฟแสดงสถานะการบันทึก (●) จะแสดงขึ้นขณะกำลังดำเนินการบันทึก
- ขอบของจอแสดงผลจะเปลี่ยนเป็นสีแดงระหว่างการบันทึกภาพยนตร์
- เวลาที่เหลือจะแสดงโดยการนับถอยหลัง ในขณะที่อีกหน้าจอหนึ่งจะนับเดินหน้าเพื่อแสดงเวลาในการบันทึก

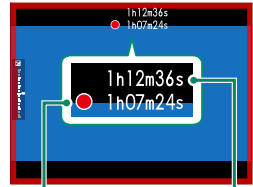

เวลาในการบันทึก

เวลาที่เหลือ

4 กดปุ่มอีกครั้งเพื่อสิ้นสุดการบันทึก การบันทึกจะสิ้นสุดโดยอัตโนมัติเมื่อมีความยาวสูงสุดหรือเมื่อการวัดหน่วยความจำเต็ม

- เสียงจะถูกบันทึก ผ่านทางไมโครโฟนในตัว หรือไมโครโฟนเสริมภายนอก ห้ามปิดครอบไมโครโฟนขณะที่ทำการบันทึก
- โปรดทราบว่าไมโครโฟนอาจจับเสียงเลนส์หรือเสียงอื่นที่เกิดขึ้นจากกล่องระหว่างที่กำลังบันทึก
- อาจมีเส้นแนวตั้งหรือแนวอนปรากฏในภาพยนตร์ที่มีตัวแบบที่สว่างมาก อาการนี้เป็นภาวะปกติและไม่ได้แสดงถึงการทำงานผิดปกติ



- ในการเพิ่มเวลาในการบันทึกให้มากที่สุด:
 - ให้กล้องอยู่หันแสงแดดโดยตรงให้มากที่สุด และ
 - ปิดกล้องทุกครั้งที่ไม่ได้ใช้งาน
- โฟกัสแสดงสถานะจะติดขณะที่กำลังบันทึก (สามารถใช้ตัวเลือก **MF** ตั้งค่ามูฟวี่ > แสงที่สอดคล้อง เพื่อเลือกโฟกัสแสดงสถานะหรือไฟช่วยหา AF ที่จะติดระหว่างการบันทึกภาพยนตร์และเลือกว่าจะให้โฟกัสพริบหรือติดค้าง) ระหว่างที่บันทึก คุณสามารถเปลี่ยนการชดเชยการรับแสงได้สูงถึง ± 2 EV และปรับชดเชยโดยใช้วงแหวนการหมุนบนเลนส์ได้ (หากใช้ได้)
- เพื่อป้องกันไม่ให้ขอบของจอแสดงผลเปลี่ยนสีระหว่างการบันทึกภาพยนตร์ ให้เลือก **ปิด** สำหรับ **MF** ตั้งค่ามูฟวี่ > **ตัวระบุเฟรมบันทึก**
- ในขณะที่อยู่ระหว่างการบันทึก คุณสามารถ:
 - ปรับความไวแสง
 - โฟกัสใหม่อีกครั้งโดยใช้วิธีดังต่อไปนี้:
 - กดปุ่มชัตเตอร์ครึ่งหนึ่ง
 - กดปุ่มฟังก์ชันที่กำหนด **เปิด AF** ไว้
 - ใช้การควบคุมจอสัมผัส
 - แสดงฮิสโตแกรมและเส้นแนวนอนโดยการกดปุ่มที่กำหนด **ฮิสโตแกรม** หรือ **สวิตช์ระดับน้ำอิเล็กทรอนิกส์** ไว้
- อาจไม่สามารถใช้การบันทึกได้ในกรณีตั้งค่าบางค่า ขณะที่ในกรณีอื่นอาจไม่สามารถใช้การตั้งค่าได้ระหว่างการบันทึก
- หากต้องการเลือกพื้นที่โฟกัสสำหรับการบันทึกภาพยนตร์ ให้เลือก **MF** ตั้งค่า AF/MF > **โฟกัสแบบพื้นที่** แล้วใช้ไม้โฟกัส (ก้านโฟกัส) และแป้นคำสั่งด้านหลัง (📖 74)

คำเตือนเกี่ยวกับอุณหภูมิ

กล้องจะปิดโดยอัตโนมัติเพื่อป้องกันตัวเองเมื่ออุณหภูมิกล้องหรืออุณหภูมิของแบตเตอรี่สูงขึ้น หากมีการเตือนอุณหภูมิ สัญญาณรบกวนของภาพอาจเพิ่มขึ้น ปิดกล้องและรอให้อุณหภูมิเย็นลงก่อนเปิดกล้องอีกครั้ง

การใช้ไมโครโฟนเสริมภายนอก

สามารถบันทึกเสียงด้วยไมโครโฟนภายนอกที่เชื่อมต่อโดยใช้แจ็คที่มีเส้นผ่านศูนย์กลางขนาด 3.5 มม.; ไม่สามารถใช้ไมโครโฟนที่ต้องมีปลั๊กอินพาวเวอร์ โปรดดูรายละเอียดในคู่มือไมโครโฟน

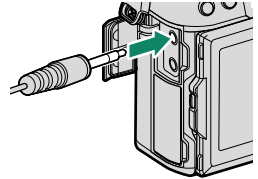
**อะแดปเตอร์ไมโครโฟน XLR**

สามารถใช้กล้องนี้กับอะแดปเตอร์ไมโครโฟน TEAC TASCAM CA-XLR2d-F XLR ได้ สำหรับข้อมูลเพิ่มเติม กรุณาเยี่ยมชมเว็บไซต์ TASCAM

https://tascam.jp/int/product/ca-xlr2d/#CA-XLR2d_Website

การปรับการตั้งค่าภาพยนตร์

- การกด **MENU/OK** เมื่อเลือก **MOVIE** ไว้ด้วยสวิตช์โหมด **STILL/MOVIE** จะแสดงเมนูภาพยนตร์
- สามารถปรับการตั้งค่าต่างๆ เช่น อัตราเฟรมและขนาดเฟรมได้โดยใช้ **โหมดเมนูฟรี**
- ใช้ **ตั้งค่าบันทึกสื่อ** สำหรับงานต่างๆ เช่น การเลือกประเภทไฟล์, อัตราบิต และช่องใส่การ์ดปลายทาง
- เลือกโหมดไฟล์สโดยใช้ตัวเลือกโหมดไฟล์ส ไม่ว่าจะเลือกตัวเลือกใดไว้ก็ตาม กล้องจะสลับเป็นโหมดไฟล์ส **C** (ต่อเนื่อง) โดยอัตโนมัติเมื่อเลือก **เปิดการตรวจจับใบหน้า** หรือ **เปิดการตรวจจับตัวแบบ** ไว้สำหรับ **[AF/MF]** ตั้งค่า **AF/MF** > **[●]** ตั้งค่าตรวจจับใบหน้า/ตา หรือ **ตั้งค่าการตรวจจับตัวแบบ** อย่างไรก็ตาม โปรดทราบว่า การเลือกโหมดไฟล์ส **M** เมื่อเลือก **เปิดการตรวจจับใบหน้า** หรือ **เปิดการตรวจจับตัวแบบ** ไว้จะปิดใช้งานการตรวจหาใบหน้าและตัวแบบ



- !**
- ประเภทของการ์ดหน่วยความจำที่รองรับจะแตกต่างกันไปตามตัวเลือกที่เลือกสำหรับ **[M] ตั้งค่าเมนูฟรี > ตั้งค่าบันทึกสื่อ**
 - สามารถบันทึกภาพยนตร์ที่มีอัตราบิต 720 Mbps ลงในการ์ดที่มีความเร็ววิดีโอคลาส V90 หรือสูงกว่าได้
 - สามารถบันทึกภาพยนตร์ที่มีอัตราบิต 360 Mbps ลงในการ์ดที่มีความเร็ววิดีโอคลาส V60 หรือสูงกว่าได้
 - สามารถบันทึกภาพยนตร์ที่มีอัตราบิต 100 หรือ 200 Mbps ลงในการ์ดที่มีความเร็วของ UHS คลาส 3 หรือสูงกว่าได้
 - การบันทึกภาพยนตร์ ProRes จะไม่สามารถใช้งานได้หากเลือกปลายทางเป็นการบันทึกหน่วยความจำใช้ SSD ที่เชื่อมต่อ USB

ความลึกฟิลด์

เลือกจำนวน f ที่ต่ำ เพื่อลดรายละเอียดพื้นหลัง สามารถปรับรูรับแสงได้เมื่อตั้งเป้าหมายเลือกโหมดไว้ที่ **A** (ควบคุมรูรับแสง) หรือ **M** (ตั้งค่าเอง)

การดูภาพยนตร์

ดูภาพยนตร์บนกล้อง

ภาพยนตร์ใดๆ ที่เลือกหลังจากกดปุ่ม  เพื่อเริ่มเล่นจะแสดงด้วยไอคอน  กดไม้ไฟกัส (ก้านไฟกัส) ลงเพื่อเริ่มเล่นภาพยนตร์



การทำงานต่อไปนี้ สามารถทำได้ขณะที่ภาพยนตร์ปรากฏ:

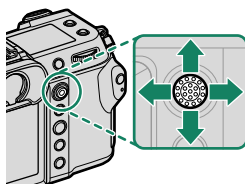

ไม้ไฟกัส (ก้านไฟกัส)	การเล่นแบบเต็มเฟรม	อยู่ระหว่างการเล่น (▶)	หยุดการเล่นชั่วคราวแล้ว (⏸)
ขึ้น	ดูข้อมูลรูป	สิ้นสุดการเล่น	
ลง	เริ่มการเล่น	หยุดการเล่นชั่วคราว	เริ่มการเล่น/เล่นต่อ
ซ้าย/ขวา	ดูภาพอื่นๆ	ปรับความเร็ว	ไปข้างหน้า/ย้อนกลับภาพเฟรมเดียว

สถานะการทำงานจะแสดงในจอแสดงผลผลระหว่างที่เล่น

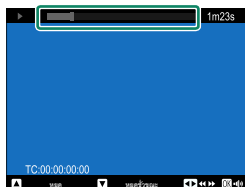



โปรดอย่าให้มีสิ่งใดปิดลำโพงระหว่างการเล่น



- กด **MENU/OK** เพื่อพักการเล่นและแสดงตัวควบคุมระดับเสียง กดไม้ไฟท์ส (ก้านไฟท์ส) ขึ้นหรือลงเพื่อปรับระดับเสียง; กด **MENU/OK** อีกครั้งเพื่อเล่นต่อ นอกจากนี้ยังสามารถปรับระดับเสียงโดยใช้ ตั้งค่าเสียง > ปรับเสียง
- หากต้องการดูภาพยนตร์บนโทรทัศน์ที่เชื่อมต่อผ่าน HDMI แทนในจอภาพของกล่อง ให้กดปุ่ม

การเชื่อมต่อ

5

ภาพรวม

บทนี้สรุปคุณสมบัติต่างๆ ที่สามารถใช้เพื่ออัปโหลดรูปภาพไปยัง หรือควบคุมกล้องและถ่ายภาพจากระยะไกลจากสมาร์ทโฟนหรือคอมพิวเตอร์



คุณสมบัติที่กล่าวถึงเหล่านี้เป็นเพียงการสรุปโดยย่อเท่านั้น สำหรับข้อมูลเพิ่มเติม โปรดเยี่ยมชมเว็บไซต์ด้านล่าง

<https://fujifilm-dsc.com/en-int/manual/gfx100s-ii/>

คุณสมบัติที่รองรับ

กล้องนี้รองรับคุณสมบัติดังต่อไปนี้:

คุณสมบัติ	คำอธิบาย	
การเชื่อมต่อกับแอปสมาร์ตโฟน	เชื่อมต่อกับสมาร์ทโฟนผ่าน Bluetooth® และอัปโหลดรูปภาพหรือควบคุมกล้องจากระยะไกลในขณะที่สมาร์ทโฟนแสดงมุมมองผ่านเลนส์	100
ตัวอ่านการ์ด USB	เชื่อมต่อตัวอ่านการ์ดกับคอมพิวเตอร์หรือสมาร์ทโฟนผ่าน USB และคัดลอกรูปภาพจากการดหน่วยความจำ	103
เว็บแคม	เชื่อมต่อกับกล้องกับคอมพิวเตอร์ผ่าน USB สำหรับใช้เป็นเว็บแคม	108
เครื่องพิมพ์ instax	พิมพ์รูปภาพจากเครื่องพิมพ์ instax ที่เชื่อมต่อ	109
การถ่ายภาพโดยเชื่อมต่อกับคอมพิวเตอร์	ถ่ายภาพจากคอมพิวเตอร์ที่เชื่อมต่อกล้องอยู่ (“เชื่อมต่อกับคอมพิวเตอร์”) ผ่าน LAN ไร้สายหรือ USB	111
อัปโหลดไปยัง Frame.io	อัปโหลดไฟล์ไปยัง Frame.io	—
อัปโหลดไปยังเซิร์ฟเวอร์ FTP	อัปโหลดไฟล์ไปยังเซิร์ฟเวอร์ FTP	—
การประมวลผล RAW	ใช้ประโยชน์จากระบบประมวลผลภาพของกล้องเมื่อประมวลผลภาพ RAW บนคอมพิวเตอร์	113
การบันทึกและการโหลดการตั้งค่า	บันทึกการตั้งค่ากล้องลงในคอมพิวเตอร์หรือโหลดจากที่มีอยู่	114

ตั้งค่าการเชื่อมต่อ

สามารถเชื่อมต่อกับอุปกรณ์อื่นได้ผ่านการตั้งค่าที่เลือกจากรายการโปรไฟล์การเชื่อมต่อที่มีอยู่ โดยใช้ **เลือกการตั้งค่าเชื่อมต่อ** หรือสร้างขึ้นมาใหม่โดยใช้ **สร้าง/แก้ไขการตั้งค่าเชื่อมต่อ**

การเชื่อมต่อกับสมาร์ทโฟน (Bluetooth)

เชื่อมต่อกับกล้องกับสมาร์ทโฟนผ่าน Bluetooth® เพื่อคัดลอกรูปภาพไปยังสมาร์ทโฟนหรือควบคุมกล้องจากระยะไกลขณะดูตัวอย่างภาพผ่านเลนส์ในหน้าจอสมาร์ทโฟน

 กล้องจะสลับไปใช้การเชื่อมต่อ LAN ไร้สายโดยอัตโนมัติเมื่อคัดลอกรูปภาพไปยังสมาร์ทโฟน

การติดตั้งแอปสมาร์ทโฟน

ก่อนสร้างการเชื่อมต่อระหว่างสมาร์ทโฟนและกล้อง คุณจะต้องติดตั้งแอปสมาร์ทโฟนเฉพาะอย่างน้อยหนึ่งแอป เยี่ยมชมเว็บไซต์ต่อไปนี้และติดตั้งแอปที่ต้องการบนโทรศัพท์ของคุณ

<https://fujifilm-dsc.com/>





 แอปที่จะได้จะแตกต่างกันไปตามระบบปฏิบัติการของสมาร์ทโฟน

การเชื่อมต่อกับสมาร์ทโฟน

จับคู่กล้องกับสมาร์ทโฟนและเชื่อมต่อผ่าน Bluetooth®

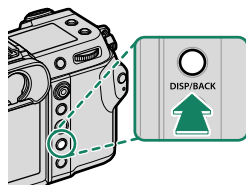
1 กด **DISP/BACK** ขณะแสดงข้อมูลการถ่ายภาพ



 คุณยังสามารถไปยังขั้นตอนที่ 3 ได้โดยตรงโดยการกดปุ่ม **DISP/BACK** ค้างไว้ระหว่างการแสดงภาพ

2 ไอ้ไลท์ บลูทูธ แล้วกด MENU/OK

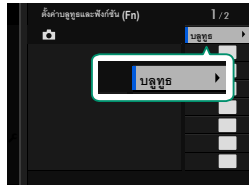

3 ไอ้ไลท์ การจับคู่ แล้วกด MENU/OK

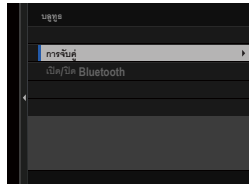

4 เปิดแอปบนสมาร์ทโฟนและจับคู่สมาร์ทโฟนกับกล้อง สามารถดูข้อมูลเพิ่มเติมได้ที่เว็บไซต์ต่อไปนี้:

<https://fujifilm-dsc.com/>

เมื่อการจับคู่เสร็จสิ้น กล้องและสมาร์ทโฟนจะเชื่อมต่อผ่าน Bluetooth โดยอัตโนมัติ ไอคอนสมาร์ทโฟนและ Bluetooth สีขาวจะปรากฏขึ้นบนจอแสดงผลของกล้อง เมื่อทำการเชื่อมต่อสำเร็จ

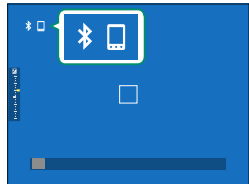

- เมื่อจับคู่อุปกรณ์แล้ว สมาร์ทโฟนจะเชื่อมต่อกับกล้องโดยอัตโนมัติเมื่อเปิดแอป
- การปิดใช้งาน Bluetooth เมื่อกล้องไม่ได้เชื่อมต่อกับสมาร์ทโฟนจะลดการใช้แบตเตอรี่ลง

การใช้แอปสมาร์ทโฟน

ก่อนเปิดแอปสมาร์ทโฟน ให้เลือก 1: การตั้งค่าทั่วไป สำหรับ เลือกการตั้งค่าเชื่อมต่อ

การเชื่อมต่อกับสมาร์ทโฟน (USB)

เชื่อมต่อกับสมาร์ทโฟนและคอมพิวเตอร์ผ่าน USB เพื่ออัปโหลดรูปภาพจากกล้อง

การคัดลอกรูปภาพไปยังสมาร์ทโฟน

ก่อนเชื่อมต่อกับสมาร์ทโฟนเพื่ออัปโหลดภาพผ่าน USB ให้เลือก **อัตโนมัติ** หรือ **ปิดการจ่ายพลังงาน/เปิดการสื่อสาร** สำหรับ การตั้งค่า USB จ่ายพลังงาน/สื่อสาร ในเมนูตั้งค่าเครื่องถ่าย/USB

สำหรับลูกค้าที่ใช้อุปกรณ์แอนดรอยด์

วิธีที่ดูจะเชื่อมต่อกำลังขึ้นอยู่กัประเภทของช่องเสียบ USB ที่ติดตั้งมากับสมาร์ทโฟนของคุณ

ประเภท C

ใช้สาย USB ที่จัดมาให้

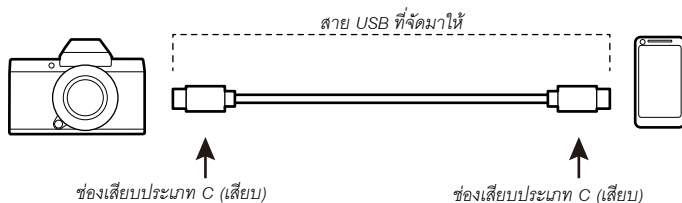

- 1 เลือก **อัตโนมัติ** หรือ **ปิดการจ่ายพลังงาน/เปิดการสื่อสาร** สำหรับ การตั้งค่า USB จ่ายพลังงาน/สื่อสาร ในเมนูตั้งค่าเครื่องถ่าย/USB
- 2 เลือก 2: **เครื่องอ่านการ์ด USB** สำหรับ เลือกการตั้งค่าเชื่อมต่อ
- 3 เชื่อมต่อกับกล้องกับสมาร์ทโฟนโดยใช้สาย USB



หากสมาร์ทโฟนของคุณขาดสำหรับแอปอื่นที่ไม่ใช่ “Camera Importer” เพื่อเข้าถึงกล้อง ให้แตะ “ยกเลิก” และไปยังขั้นตอนถัดไป

4 บนสมาร์ทโฟนของคุณ ให้แตะการแจ้งเตือน “เชื่อมต่อกับ USB PTP แล้ว”

5 จากแอปที่แนะนำ เลือก “Camera Importer”

แอปจะเริ่มต้นโดยอัตโนมัติและอนุญาตให้คุณนำเข้าภาพและภาพยนตร์ไปยังสมาร์ทโฟนของคุณ



หากข้อความ “ไม่มีอุปกรณ์ MTP เชื่อมต่ออยู่” ปรากฏขึ้นบนแอป โปรดลองอีกครั้งจากขั้นตอน 3

สำหรับลูกค้าที่ใช้อุปกรณ์ iOS

ใช้อะแดปเตอร์กล้อง เนื่องจากกล้องใช้ช่องเสียบ USB ประเภท C คุณจะต้องจัดหาสายเคเบิลที่มีช่องเสียบ USB ประเภท A เพื่อเชื่อมต่อกับอะแดปเตอร์กล้อง

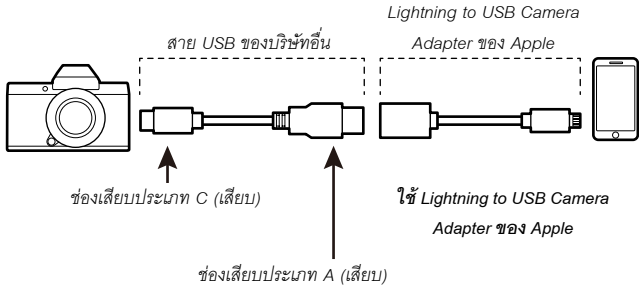

- 1 เลือก ปิดการจ่ายพลังงาน/เปิดการสื่อสาร สำหรับ การตั้งค่า USB จ่ายพลังงาน/สื่อสาร ในเมนูตั้งค่าเครือข่าย/USB
- 2 เลือก 2: เครื่องอ่านการ์ด USB สำหรับ เลือกการตั้งค่าเชื่อมต่อ
- 3 เชื่อมต่อกับกล้องกับสมาร์ทโฟนโดยใช้สาย USB
เปิดแอปพลิเคชันรูปภาพเพื่อนำเข้าภาพและภาพยนตร์ไปที่สมาร์ทโฟนของคุณ



- ต้องใช้สาย USB ประเภท C ถึงประเภท C สำหรับการเชื่อมต่อกับอุปกรณ์ที่มีขั้วต่อ USB ประเภท C
- ผลลัพธ์ที่ต้องการไม่สามารถทำได้ด้วยสาย USB ประเภท C เป็น Lightning ใช้ Lightning to USB Camera Adapter ของ Apple

การเชื่อมต่อกล้องและคอมพิวเตอร์

- 1 เลือก **อัตโนมัติ** หรือ **ปิดการจ่ายพลังงาน/เปิดการสื่อสาร** สำหรับ การตั้งค่า USB จ่ายพลังงาน/สื่อสาร ในเมนูตั้งค่าเครือข่าย/USB
- 2 เลือก 2: **เครื่องอ่านการ์ด USB** สำหรับ **เลือกการตั้งค่าเชื่อมต่อ**
- 3 ปิดกล้อง
- 4 เปิดคอมพิวเตอร์
- 5 เชื่อมต่อสาย USB

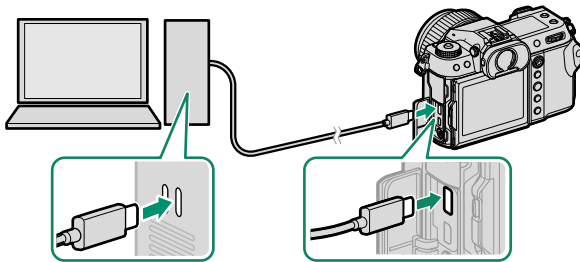

ช่องเสียบ USB (ประเภท C)

! สาย USB จะต้องยาวไม่เกิน 1 ม. และสามารถส่งข้อมูลได้

- 6 ปิดกล้อง
- 7 คัดลอกรูปภาพไปยังคอมพิวเตอร์ของคุณ
 - Mac OS X/OS X/macOS: สามารถคัดลอกรูปภาพไปยังคอมพิวเตอร์โดยใช้ Image Capture (จัดมาให้พร้อมกับคอมพิวเตอร์ของคุณ) หรือซอฟต์แวร์อื่น โปรดใช้ตัวอ่านการ์ดในการคัดลอกไฟล์ที่มีขนาดเกิน 4 GB
 - Windows: สามารถคัดลอกรูปภาพไปยังคอมพิวเตอร์ของคุณโดยใช้แอปที่มาพร้อมกับระบบปฏิบัติการได้



- ปิดดักล็องก์ก่อนที่จะถอดสาย USB
- เมื่อเชื่อมต่อกับสาย USB ตรวจสอบให้แน่ใจว่าเสียบสายในทิศทางที่ถูกต้องและแน่นสนิทแล้ว เชื่อมต่อกล็องก์กับคอมพิวเตอร์โดยตรง; ห้ามใช้ฮับ USB หรือแป้นพิมพ์
- หากเกิดไฟฟ้าดับขณะถ่ายโอนข้อมูล อาจทำให้สูญเสียข้อมูลหรือทำให้การรบกวนหน่วยความจำเสียหาย ใส่แบตเตอรี่ใหม่หรือที่ชาร์จเต็มแล้วลงไปก่อนเชื่อมต่อกล็องก์
- ถ้าเสียบการรบกวนหน่วยความจำที่มีรูปภาพจำนวนมาก ระบบอาจดำเนินการล่าช้าก่อนที่ซอฟต์แวร์จะเริ่มต้นและคุณอาจไม่สามารถนำเข้าหรือบันทึกรูปภาพได้ โปรดใช้ตัวอ่านการรบกวนหน่วยความจำเพื่อถ่ายโอนภาพ
- ตรวจสอบให้แน่ใจว่าไฟสัญลักษณ์ดับลงแล้วหรือติดเป็นสีเขียวก่อนที่จะปิดล็องก์
- อย่าถอดสาย USB ขณะที่อยู่ระหว่างขั้นตอนการส่งข้อมูล การไม่ปฏิบัติตามข้อควรระวังอาจทำให้สูญเสียข้อมูลหรือทำให้การรบกวนหน่วยความจำเสียหาย
- ตัดการเชื่อมต่อกล็องก์ก่อนเสียบหรือนำการรบกวนหน่วยความจำออก
- ในบางกรณี อาจไม่สามารถเข้าถึงภาพที่บันทึกไว้ในเซิร์ฟเวอร์เครือข่ายโดยใช้ซอฟต์แวร์ในลักษณะเดียวกับที่ดำเนินการในคอมพิวเตอร์แบบสแตนด์อโลน
- อย่าหยุดการเชื่อมต่อกล็องก์กับระบบหรือถอดสาย USB ออกทันทีหลังจากที่ข้อความแสดงว่ามี การทำสำเนาอยู่หายไปจากหน้าจอคอมพิวเตอร์ ถ้าภาพที่ทำสำเนามีจำนวนมาก อาจจะมีมีการส่งข้อมูลอยู่หลังจากที่ข้อความหายไปจากหน้าจอแล้ว
- ผู้ใช้ยอมรับที่จะชำระค่าบริการทั้งหมดที่เรียกเก็บโดยบริษัทโทรศัพท์หรือผู้ให้บริการอินเทอร์เน็ต เมื่อใช้บริการที่ต้องมีการเชื่อมต่ออินเทอร์เน็ต

การใช้กล่องเป็นเว็บแคม

กล่องสามารถเชื่อมต่อกับคอมพิวเตอร์เพื่อใช้เป็นเว็บแคมได้

- 1 เลือก **อัตโนมัติ** หรือ **ปิดการจ่ายพลังงาน/เปิดการสื่อสาร** สำหรับ **การตั้งค่า USB** **จ่ายพลังงาน/สื่อสาร** ในเมนูตั้งค่าเครือข่าย/USB
- 2 เลือก **6: เว็บแคม USB** สำหรับ **เลือกการตั้งค่าเชื่อมต่อ**
- 3 เชื่อมต่อกล่องเข้ากับคอมพิวเตอร์ผ่าน USB จากนั้นเปิดกล่อง (📖 106)
- 4 เลือกกล่องในแอปที่จะใช้เป็นเว็บแคม

เครื่องพิมพ์ instax SHARE

พิมพ์รูปภาพจากกล้องดิจิทัลของคุณไปยังเครื่องพิมพ์ instax SHARE

การสร้างการเชื่อมต่อ

เลือก **ตั้งค่าเชื่อมต่อ instax** ในเมนูตั้งค่าเครือข่าย/USB และป้อนชื่อเครื่องพิมพ์ instax SHARE (SSID) และรหัสผ่าน

ชื่อเครื่องพิมพ์ (SSID) และรหัสผ่าน

ดูชื่อเครื่องพิมพ์ (SSID) ได้ที่ใต้เครื่องพิมพ์ รหัสผ่านเริ่มต้นคือ "1111" หากคุณสามารถเลือกรหัสผ่านอื่นเพื่อพิมพ์จากสมาร์ตโฟนแล้ว ให้ป้อนรหัสผ่านนั้นแทน

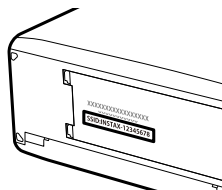

การพิมพ์รูปภาพ

- 1 เลือก 1: การตั้งค่าทั่วไป สำหรับ เลือกการตั้งค่าเชื่อมต่อ
- 2 เปิดเครื่องพิมพ์
- 3 เลือก  เมนูภาพย้อนหลัง > พิมพ์ภาพ instax
กล้องจะเชื่อมต่อไปยังเครื่องพิมพ์

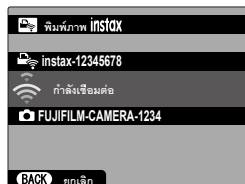

- 4 ใช้ไม้ไฟกัส (ก้านโฟกัส) ในการแสดงรูปภาพที่คุณต้องการจะพิมพ์ จากนั้นกด **MENU/OK**



- รูปภาพที่ถ่ายด้วยกล้องอื่นจะไม่สามารถพิมพ์ได้
- พื้นที่ที่พิมพ์จะเล็กกว่าพื้นที่ที่มองเห็นในหน้าจอ LCD
- การแสดงผลอาจแตกต่างกันตามเครื่องพิมพ์ที่เชื่อมต่อไว้

- 5 รูปภาพจะถูกส่งไปยังเครื่องพิมพ์และการพิมพ์จะเริ่มขึ้น

การถ่ายภาพโดยเชื่อมต่อกับคอมพิวเตอร์

สามารถใช้คอมพิวเตอร์ที่เชื่อมต่อผ่าน USB หรือ LAN ไร้สายเพื่อควบคุมกล้องและถ่ายภาพจากระยะไกล หรือเพื่อดาวน์โหลดรูปภาพจากกล้องเพื่อจัดเก็บ



เนื้อหาในส่วนนี้ครอบคลุมเฉพาะการเชื่อมต่อ USB เท่านั้น สำหรับข้อมูลเกี่ยวกับการถ่ายภาพโดยเชื่อมต่อกับคอมพิวเตอร์ผ่าน LAN ไร้สาย โปรดเยี่ยมชมเว็บไซต์ด้านล่าง

<https://fujifilm-dsc.com/en-int/manual/gfx100s-ii/>

การถ่ายภาพโดยเชื่อมต่อกับคอมพิวเตอร์ผ่าน USB

เชื่อมต่อกล้องกับคอมพิวเตอร์ผ่าน USB สำหรับการถ่ายภาพโดยเชื่อมต่อกับคอมพิวเตอร์

- 1 เลือก **อัตโนมัติ** หรือ **ปิดการจ่ายพลังงาน/เปิดการสื่อสาร** สำหรับ **การตั้งค่า USB** **จ่ายพลังงาน/สื่อสาร** ในเมนูตั้งค่าเครือข่าย/USB
- 2 เลือก 3: ถ่าย Tether ผ่าน USB แบบอัตโนมัติ หรือ 4: ถ่าย Tether ผ่าน USB แบบลงคอมพิวเตอร์เท่านั้น สำหรับ **เลือกการตั้งค่าเชื่อมต่อ**



- หากเลือก 3: ถ่าย Tether ผ่าน USB แบบอัตโนมัติ ให้อาจเปิดใช้งานการถ่ายภาพโดยเชื่อมต่อกับคอมพิวเตอร์โดยอัตโนมัติเมื่อเปิดคอมพิวเตอร์ที่เชื่อมต่อกล้อง เมื่อเปิดคอมพิวเตอร์หรือไม่ได้เชื่อมต่อ การถ่ายภาพโดยเชื่อมต่อกับคอมพิวเตอร์จะหยุดและรูปภาพจะถูกบันทึกไว้ในการ์ดหน่วยความจำของกล้อง
- หากกล้องถูกตัดการเชื่อมต่อจากคอมพิวเตอร์ในขณะที่เลือก 4: ถ่าย Tether ผ่าน USB แบบลงคอมพิวเตอร์เท่านั้น ให้อาจยังคงทำงานในโหมดเชื่อมต่อกับคอมพิวเตอร์และจะไม่มีการบันทึกภาพ

3 เชื่อมต่อกล้องเข้ากับคอมพิวเตอร์ผ่าน USB จากนั้นเปิดกล้อง (📖 106)

4 ถ่ายภาพผ่านการถ่ายภาพโดยเชื่อมต่อกับคอมพิวเตอร์

ใช้ซอฟต์แวร์ เช่น “Adobe Lightroom Classic + FUJIFILM Tether Shooting Plug-in”, “FUJIFILM X Acquire” หรือ “Capture One”



- ในการถ่ายภาพเมื่อใช้ X Acquire ให้ใช้ปุ่มชัตเตอร์บนกล้อง
- สำหรับข้อมูลเพิ่มเติมเกี่ยวกับการถ่ายภาพโดยเชื่อมต่อกับคอมพิวเตอร์ โปรดเยี่ยมชมเว็บไซต์ด้านล่าง

<https://fujifilm-dsc.com/en/tether/>

- เยี่ยมชมเว็บไซต์ด้านล่างสำหรับข้อมูลเพิ่มเติมเกี่ยวกับซอฟต์แวร์ที่ใช้

<https://fujifilm-x.com/products/software/>

การประมวลผล RAW

เมื่อใช้ X RAW STUDIO คุณสามารถใช้ประโยชน์จากระบบประมวลผลภาพของกล้อง
เมื่อประมวลผลภาพ RAW บนคอมพิวเตอร์

- 1 เลือก **อัตโนมัติ** หรือ **ปิดการจ่ายพลังงาน/เปิดการสื่อสาร** สำหรับ **การตั้งค่า USB**
จ่ายพลังงาน/สื่อสาร ในเมนูตั้งค่าเครือข่าย/USB
- 2 เลือก **5: USB RAW / สำรอง-คืนค่า** สำหรับ **เลือกการตั้งค่าเชื่อมต่อ**
- 3 เชื่อมต่อกล้องเข้ากับคอมพิวเตอร์ผ่าน USB จากนั้นเปิดกล่อง (📖 106)
- 4 เปิด X RAW STUDIO
สามารถทำการประมวลผล RAW ได้โดยใช้ X RAW STUDIO



เยี่ยมชมเว็บไซต์ด้านล่างสำหรับข้อมูลเพิ่มเติมเกี่ยวกับซอฟต์แวร์ที่ใช้

<https://fujifilm-x.com/products/software/>

การบันทึกและการโหลดการตั้งค่า

สามารถบันทึกหรือโหลดการตั้งค่ากล้องจากคอมพิวเตอร์โดยใช้ FUJIFILM X Acquire

การบันทึกและการโหลดการตั้งค่าโดยใช้คอมพิวเตอร์

- 1 เลือก **อัตโนมัติ** หรือ **ปิดการจ่ายพลังงาน/เปิดการสื่อสาร** สำหรับ **การตั้งค่า USB** **จ่ายพลังงาน/สื่อสาร** ในเมนูตั้งค่าเครือข่าย/USB
- 2 เลือก 5: USB RAW / **สำรอง-คืนค่า** สำหรับ **เลือกการตั้งค่าเชื่อมต่อ**
- 3 เชื่อมต่อกล้องเข้ากับคอมพิวเตอร์ผ่าน USB จากนั้นเปิดกล้อง (📖 106)
- 4 เปิด FUJIFILM X Acquire
สามารถบันทึกหรือโหลดการตั้งค่ากล้องได้โดยใช้ FUJIFILM X Acquire



เยี่ยมชมเว็บไซต์ด้านล่างสำหรับข้อมูลเพิ่มเติมเกี่ยวกับซอฟต์แวร์ที่ใช้

<https://fujifilm-x.com/products/software/>

6

รายการเมนู

เมนูถ่ายรูป (การถ่ายภาพนิ่ง)







รายการที่มีทั้งไอคอน และ กำกับไว้จะสามารถใช้ได้ทั้งในเมนูการถ่ายภาพนิ่งและการถ่ายภาพยนตร์ การเปลี่ยนแปลงรายการเหล่านี้ในเมนูใดเมนูหนึ่งจะมีผลกับรายการในเมนูที่เหลือด้วย

ตั้งค่าคุณภาพภาพ

การแสดงตั้งค่าคุณภาพภาพ ให้กด **MENU/OK** ในจอแสดงผลการถ่ายภาพ แล้วเลือกแท็บ





IQ (ตั้งค่าคุณภาพภาพ)

การตั้งค่า	คำอธิบาย
ขนาดภาพ	เลือกขนาดและอัตราส่วนภาพสำหรับภาพใหม่
คุณภาพของภาพ	ปรับการตั้งค่าการบีบอัด JPEG หรือ HEIF หรือเปิดหรือปิดใช้งานการบันทึก RAW
การบันทึก RAW	เลือกตัวเลือกสำหรับการบันทึกภาพ RAW
เลือก JPEG/HEIF	เลือกว่าจะบันทึกภาพในรูปแบบ JPEG หรือ HEIF
จำลองฟิล์ม	เลือกกลุ่มสีและช่วงโทนสี
สีโมโนโครม	เลือกสีโมโนโครมสำหรับภาพถ่ายที่ถ่ายโดยใช้ จำลองฟิล์ม > A ACROS และ B MONOCHROME
เอฟเฟกต์ภาพเมตสี	เพิ่มเอฟเฟกต์ฟิล์มหยาบ
เอฟเฟกต์โครมสี	เพิ่มช่วงของโทนสีที่ใช้ได้สำหรับการเรนเดอร์สีที่มีความอิ่มตัวค่อนข้างสูง เช่น สีแดง สีเหลือง
สีโครม FX ฟ้า	เพิ่มช่วงของโทนสีที่ใช้ได้สำหรับการเรนเดอร์สีฟ้า
เอฟเฟกต์ผิวเนียน	ผิวเรียบเนียน
ช่วงไดนามิก	เลือกช่วงไดนามิกสำหรับภาพ
การจัดลำดับช่วง D	ลดการสูญเสียรายละเอียดในโทนสว่างและโทนมืดเพื่อให้ได้ภาพที่ดูเป็นธรรมชาติเมื่อถ่ายภาพฉากคอนทราสต์สูง
สมดุลสีขาว	จับคู่สมดุลสีขาวกับแหล่งกำเนิดแสง ไม่ว่าจะเป็นแสงอาทิตย์โดยตรงหรือแสงประดิษฐ์

การตั้งค่า	คำอธิบาย
โทนภาพ	เมื่ออ้างอิงถึงโทนภาพ ให้ปรับลักษณะที่ปรากฏของโทนสว่างหรือโทนมืด โดยทำให้เข้มขึ้นหรืออ่อนลง
สี	ปรับความหนาแน่นของสี
ความคมชัด	เพิ่มหรือลดความคมชัดของโครงร่าง
ลดสัญญาณรบกวน ISO สูง	ลดสัญญาณรบกวนในภาพที่ถ่ายด้วยความไวแสงสูง
ความชัด	เพิ่มความละเอียดโดยให้กระทบกับโทนสีในโทนสว่างและโทนมืดน้อยที่สุด
NRฉายแสงนาน	ลดรอยจุดในการฉายแสงนาน
LENS MOD. OPTIMI.	ลดการสูญเสียความละเอียดเล็กน้อยที่เกิดจากการเลี้ยวเบนที่รูรับแสงเล็ก
ขอบเขตสี	เลือกช่วงสีที่ใช้งานได้สำหรับการผลิตสี
  พิกเซล แมปปิ้ง	ใช้ตัวเลือกนี้หากคุณสังเกตเห็นจุดสว่างในภาพของคุณ
  แก่/บันทึกตั้งค่าเอง	บันทึกการตั้งค่าเมนูถ่ายรูปที่กำหนดเอง
อัปเดตการตั้งค่าที่กำหนดเองอัตโนมัติ	เลือกว่าจะอัปเดตรายการตั้งค่าแบบกำหนดเองโดยอัตโนมัติเพื่อแสดงการเปลี่ยนแปลงการตั้งค่าหรือไม่
  ตั้งค่าตัวแปลงเมาท์	ปรับการตั้งค่าสำหรับเลนส์เมาท์ M ที่เชื่อมต่อโดยใช้อุปกรณ์เสริม FUJIFILM M MOUNT ADAPTER

ตั้งค่า AF/MF

การแสดงผลตั้งค่า AF/MF ให้กด **MENU/OK** ในจอแสดงผลการถ่ายภาพ แล้วเลือกแท็บ **AF** (ตั้งค่า AF/MF)

การตั้งค่า	คำอธิบาย
โฟกัสแบบพื้นที่	เลือกพื้นที่โฟกัส
อัตโนมัติโฟกัส	เลือกขนาดของพื้นที่โฟกัส
ตั้งค่ารูปแบบโซนที่กำหนดเอง	สร้างโซนโฟกัสแบบกำหนดเองเพื่อใช้เมื่อเลือก พื้นที่ ไว้สำหรับ อัตโนมัติโฟกัส
การตั้งค่าโหมด AF แบบ ALL	เลือกโหมด AF ที่ใช้ได้เมื่อเลือก ทั้งหมด ไว้สำหรับ อัตโนมัติโฟกัส
การตั้งค่าแบบกำหนดเอง AF-C	เลือกตัวเลือกการติดตามโฟกัสสำหรับใช้เมื่อเลือก C ไว้สำหรับโหมดโฟกัส
โหมดสโตร AF โดยปรับทิศทาง	เลือกว่าโหมด AF ที่ใช้เมื่อกำลังอยู่ในแนวตั้งจะถูกจัดเก็บแยกต่างหากจากที่ใช้เมื่อกำลังอยู่ในแนวนอนหรือไม่
แสดงจุด AF  	เลือกว่าจะให้เฟรมโฟกัสแต่ละเฟรมแสดงเมื่อเลือก พื้นที่ หรือ ไวต์/ติดตาม สำหรับ อัตโนมัติโฟกัส หรือไม่
  จุดโฟกัสแบบวนรอบ	เลือกว่าจะให้การเลือกพื้นที่โฟกัสอยู่ในขอบของจอแสดงผลหรือ "ล้อมรอบ" จากขอบของจอแสดงผลด้านหนึ่งไปยังอีกด้านหนึ่ง
จำนวนจุดโฟกัส	เลือกจำนวนจุดโฟกัสที่ใช้ได้สำหรับการเลือกจุดโฟกัส
PRE-AF	เลือกว่ากล้องจะปรับโฟกัสต่อหรือไม่แม้เมื่อไม่ได้กดปุ่มชัตเตอร์ลงครึ่งหนึ่ง
แสงหา AF	เลือกว่าไฟช่วยหาอัตโนมัติโฟกัสจะสว่างเพื่อช่วยหาอัตโนมัติโฟกัสหรือไม่
 ตั้งค่าตรวจจับใบหน้า/ตา	เลือกว่ากล้องจะให้ความสำคัญกับใบหน้าบุคคลก่อนวัตถุพื้นหลังหรือไม่เมื่อตั้งค่าโฟกัสและการรับแสง
ตั้งค่าการตรวจจับตัวแบบ	เลือกว่าจะให้กล้องให้ความสำคัญกับวัตถุในประเภทที่เลือกไว้ เช่น สัตว์หรือยานพาหนะ เมื่อตั้งค่าโฟกัส

การตั้งค่า	คำอธิบาย
AF+MF	เลือกว่าสามารถเปิดใช้การปรับแมนวลโฟกัสได้ด้วยการหมุนวงแหวนปรับโฟกัสในระหว่างการล็อกโฟกัสหรือไม่
ระบบช่วย MF	เลือกวิธีแสดงโฟกัสในโหมดแมนวลโฟกัส
เชื่อมต่อตัวช่วยโฟกัส MF และวงแหวนโฟกัส	เลือกว่าจะให้การแสดงโฟกัสที่เลือกไว้สำหรับ ระบบช่วย MF ปรากฏขึ้นเมื่อหมุนวงแหวนโฟกัสในโหมดแมนวลโฟกัสหรือไม่
เช็คโฟกัส	เลือกว่าจะแสดงผลจะซูมเข้าในพื้นที่โฟกัสที่เลือกโดยอัตโนมัติหรือไม่เมื่อหมุนวงแหวนปรับโฟกัสในโหมดแมนวลโฟกัส
รวม AE แบบจุด & โฟกัส พ.ท.	เลือกว่าจะวัดแสงเฉพาะจุดที่เฟรมโฟกัสปัจจุบันหรือไม่
 ตั้ง AF ทันที	เลือกวิธีที่กล้องโฟกัสเมื่อกดปุ่มฟังก์ชันที่กำหนดคุณสมบัติ เช่น ล็อก AF ไว้ในโหมดแมนวลโฟกัส
 สเกลระยะชัดลึก	เลือกระยะชัดลึก
การถ่าย/โฟกัส	เลือกว่าจะถ่ายภาพโดยกดปุ่มชัตเตอร์ลงจนสุดเมื่อกำลังไม่ได้อยู่ในโฟกัสได้หรือไม่
 ตัวจำกัดช่วง AF	จำกัดช่วงของระยะโฟกัสที่ใช้ได้เพื่อเพิ่มความเร็วในการโฟกัส
โหมดหน้าจอสัมผัส	เลือกการถ่ายภาพโดยใช้การควบคุมแบบสัมผัส

ตั้งค่าการถ่ายภาพ

การแสดงผลการตั้งค่าการถ่ายภาพ ให้กด **MENU/OK** ในจอแสดงผลผลการถ่ายภาพ แล้วเลือกแท็บ

 (ตั้งค่าการถ่ายภาพ)

การตั้งค่า	คำอธิบาย
ตั้งเวลาถ่าย	เลือกช่วงเวลาการปล่อยชัตเตอร์
ตั้งค่านับทิก SELF-TIMER	เลือกว่าจะรีเซ็ตการตั้งค่าตั้งเวลาถ่ายเมื่อปิดกล้องหรือไม่
ไฟแสดงการตั้งเวลาด้วยตนเอง	เลือกว่าไฟระบบตั้งเวลาถ่ายจะสว่างระหว่างการตั้งเวลาถ่ายด้วยตนเองหรือไม่
ถ่ายตามช่วงเวลา	กำหนดค่ากล้องให้ถ่ายเป็นจำนวนภาพที่เลือกไว้โดยอัตโนมัติในช่วงเวลาที่กำหนดไว้ล่วงหน้า
ควบคุมการรับแสงในการถ่ายภาพแบบเว้นช่วงเวลา	เลือกว่าจะปรับค่าแสงโดยอัตโนมัติระหว่างการถ่ายรูปตั้งเวลาเป็นช่วงหรือไม่เพื่อป้องกันไม่ให้เกิดการเปลี่ยนแปลงอย่างมากระหว่างการถ่ายภาพ
โหมดเน้นความสำคัญช่วงเวลา	เลือกว่าจะให้กล้องปรับความเร็วชัตเตอร์ระหว่างการถ่ายรูปตั้งเวลาเป็นช่วงหรือไม่เพื่อให้แน่ใจว่าการรับแสงจะไม่เกินช่วงเวลาระหว่างภาพ
ตั้งค่าถ่ายคร่อม AE	ปรับการตั้งค่าการถ่ายคร่อมการรับแสง
ตั้งถ่ายคร่อมจำลองฟิล์ม	เลือกการจำลองฟิล์มสามชนิดที่ใช้สำหรับการถ่ายคร่อมการจำลองฟิล์ม
การตั้งค่าไฟกัส BKT	ปรับการตั้งค่าสำหรับการถ่ายคร่อมไฟกัส
วัดแสง	เลือกวิธีที่จะให้กล้องวัดการรับแสง
ชนิดชัตเตอร์	เลือกประเภทชัตเตอร์
การลดความสั่นไหว	เลือกว่าจะลดการกะพริบในภาพและในหน้าจอบนจอหรือไม่เมื่อถ่ายภาพภายใต้แสงไฟฟลูออเรสเซนต์และแหล่งแสงอื่นที่คล้ายกัน
ตั้งความเร็วชัตเตอร์แบบไม่กะพริบ	เลือกว่าจะสามารถปรับความเร็วชัตเตอร์ที่ละน้อยได้หรือไม่เพื่อลดการสั่นไหวด้วยไฟ LED และอื่นๆ

การตั้งค่า	คำอธิบาย
ความไวแสง	ปรับความไวแสงของกล้อง
โหมด IS	เลือกว่าจะเปิดใช้การกันภาพสั่นสะเทือนหรือไม่
โหมดพอร์แมต 35 มม	ถ่ายภาพด้วยมุมมองเทียบเท่ากับกล้องรูปแบบ 35 มม.
 การสื่อสารไร้สาย	สร้างการเชื่อมต่อไร้สายกับสมาร์ทโฟน, แท็บเล็ต หรืออุปกรณ์อื่นๆ

ตั้งค่าแฟลช

การแสดงการตั้งค่าแฟลช ให้กด **MENU/OK** ในจอแสดงผลการถ่ายภาพ แล้วเลือกแท็บ

 (ตั้งค่าแฟลช)

การตั้งค่า	คำอธิบาย
การตั้งค่าฟังก์ชันแฟลช	ปรับการตั้งค่า เช่น โหมดควบคุมแฟลช, ระดับแฟลช และ กำลังแฟลช
ลบตาแดง	เลือกว่าจะลบเอฟเฟกต์ตาแดงที่เกิดจากแฟลชหรือไม่
โหมดลช็อก TTL	เลือกโหมดลช็อก TTL
การตั้งค่าไฟแอลอีดี	เลือกว่าจะใช้ไฟวีดีโอ LED ของชุดแฟลช (หากมี) เป็นประกายตาหรือไฟช่วยหาคอได้โฟกัส เมื่อถ่ายภาพหรือไม่
การตั้งค่า COMMANDER	เลือกกลุ่มเมื่อใช้ชุดแฟลชของกล้องเป็นตัวส่งงานสำหรับระบบควบคุมแฟลชไร้สายระยะไกลแบบออปติคัล Fujifilm
การตั้งค่าช่อง	เลือกช่องสัญญาณที่ใช้สำหรับสื่อสารระหว่างตัวส่งงานและชุดแฟลชระยะไกล

เมนูถ่ายรูป (ภาพยนตร์)







รายการที่มิทังไอคอน และ กำกับไว้จะสามารถใช้ได้ทั้งในเมนูการถ่ายภาพนิ่งและการถ่ายภาพยนตร์ การเปลี่ยนแปลงรายการเหล่านี้ในเมนูใดเมนูหนึ่งจะมีผลกับรายการในเมนูที่เหลือด้วย

ตั้งคำมูฟวี่

การแสดงตัวเลือกสำหรับการบันทึกภาพยนตร์ ให้กด **MENU/OK** ในจอแสดงผลการถ่ายภาพยนตร์ แล้วเลือกแท็บ (ตั้งคำมูฟวี่)

การตั้งค่า	คำอธิบาย
รายการตั้งค่าวิดีโอ	ดูการตั้งค่าการบันทึกภาพยนตร์ปัจจุบัน
โหมดมูฟวี่	ปรับการตั้งค่าการบันทึกภาพยนตร์
ตั้งเวลาเอง	เลือกการหน่วงตั้งเวลาถ่ายสำหรับการบันทึกภาพยนตร์
ตั้งค่าบันทึกสื่อ	เลือกการตั้งค่าไฟล์ภาพยนตร์ รวมทั้งปลายทาง, ประเภทไฟล์ และการบีบอัด
ตั้งเอาต์พุต HDMI	ปรับการตั้งค่าสำหรับใช้เมื่อแสดงผลการถ่ายภาพไปยังอุปกรณ์ HDMI
ครอบมูฟวี่กำลังขยายคงที่	เลือกว่าจะล็อกอัตราส่วนการตัดภาพไว้ที่ 1.1:1 หรือไม่
การบันทึก F-Log/HLG	เลือกปลายทางสำหรับภาพยนตร์แบบ F-Log และ HLG (Hybrid Log-Gamma) ที่ถ่ายในขณะทีกล้องเชื่อมต่อกับอุปกรณ์ HDMI
การตั้งค่าระดับข้อมูล	เลือกช่วงสัญญาณสำหรับภาพยนตร์ที่บันทึกด้วยกล้อง
วัดแสง	เลือกวิธีที่จะให้กล้องวัดการรับแสง
ตั้งความเร็วชัตเตอร์แบบไม่กระพริบ	เลือกว่าจะสามารถปรับความเร็วชัตเตอร์ที่ละเอียดน้อยได้หรือไม่ เพื่อลดการสั่นไหวด้วยไฟ LED และอื่นๆ
โหมดกันภาพสั่น	เลือกโหมดการกันภาพสั่นสะเทือน
เสริมโหมดกันภาพสั่น	เลือกระดับการกันภาพสั่นสะเทือน
ความไวแสง	ปรับความไวแสงของกล้อง
การตั้งค่าการวัดแสง ZEBRA	เลือกว่าโทนสว่างที่อาจได้รับแสงมากเกินไปจะแสดงเป็นลายของม้าลายในการแสดงผลโหมดภาพยนตร์หรือไม่

การตั้งค่า	คำอธิบาย
ระดับการวัดแสงด้วย ZEBRA	เลือกความสว่างเริ่มต้นสำหรับการแสดงลายมัลลาย
เวฟฟอร์ม/เวกเตอร์สโคป	เลือกว่าจะแสดงสัญญาณสีและความสว่างระหว่างการบันทึกภาพยนตร์หรือไม่
การควบคุมมูฟวี่ 	สามารถปรับการตั้งค่าได้โดยใช้แป้นหมุนเลือกคำสั่งและการควบคุมหน้าจอสัมผัส
 ตัวระบุเฟรมบันทึก	เลือกว่าจะเปลี่ยนสีขอบของจอแสดงผลระหว่างการบันทึกภาพยนตร์หรือไม่
แสงที่สอดคล้อง	เลือกไฟ (ไฟแสดงสถานะหรือไฟช่วยหา AF) ที่จะติดระหว่างการบันทึกภาพยนตร์และเลือกว่าจะให้ไฟกะพริบหรือติดค้าง
 แก่/บันทึกตั้งค่าเอง	บันทึกการตั้งค่าเมนูถ่ายรูปที่กำหนดเอง
 ตั้งค่าอัปเดตอัตโนมัติกำหนดเอง	เลือกว่าจะอัปเดตรายการตั้งค่าแบบกำหนดเองโดยอัตโนมัติเพื่อแสดงการเปลี่ยนแปลงการตั้งค่าหรือไม่
 การสื่อสารไร้สาย	สร้างการเชื่อมต่อไร้สายกับสมาร์ทโฟน, แท็บเล็ต หรืออุปกรณ์อื่น ๆ

ตั้งค่าคุณภาพภาพ

การตั้งค่าคุณภาพภาพ ให้กด **MENU/OK** ในจอแสดงผลการถ่ายภาพยนตร์ แล้วเลือกแท็บ **IQ** (ตั้งค่าคุณภาพภาพ)

การตั้งค่า	คำอธิบาย
 จำลองฟิล์ม	เลือกเอฟเฟกต์การจำลองฟิล์มสำหรับการบันทึกภาพยนตร์
 สีโมโนโครม	เลือกสีโมโนโครมสำหรับภาพยนตร์ที่บันทึกโดยใช้ จำลองฟิล์ม > A ACROS และ E MONOCHROME
 ช่วงไดนามิก	เลือกช่วงไดนามิกสำหรับการบันทึกภาพยนตร์
 สมดุลย์สีขาว	จับคู่สมดุลย์สีขาวกับแหล่งกำเนิดแสง ไม่ว่าจะเป็แสงอาทิตย์โดยตรงหรือแสงประดิษฐ์
 ลักษณะการให้สี	เมื่ออ้างอิงถึงโทนภาพ ให้ปรับลักษณะที่ปรากฏของโทนสว่างหรือโทนมืด โดยทำให้เข้มขึ้นหรืออ่อนลง
 สี	ปรับความหนาแน่นของสี
 ความคมชัด	เพิ่มหรือลดความคมชัดของโครงร่าง
 ลดสัญญาณรบกวน ISO สูง	ลดสัญญาณรบกวนในภาพที่ถ่ายด้วยความไวแสงสูง
การลดนอยส์ระหว่างเฟรม	เลือกว่าจะลดสัญญาณรบกวนในการรวมเฟรมหรือไม่
  พิกเซล แมปปิง	ใช้ตัวเลือกนี้หากคุณสังเกตเห็นจุดสว่างในภาพยนตร์ของคุณ
 แก่ขอบภาพมืด	เลือกว่าจะลดขอบมืดเมื่อถ่ายภาพยนตร์หรือไม่
  ตั้งค่าตัวแปลงเม้าท์	ปรับการตั้งค่าสำหรับเลนส์เม้าท์ M ที่เชื่อมต่อโดยใช้อุปกรณ์เสริม FUJIFILM M MOUNT ADAPTER

ตั้งค่า AF/MF

การแสดงตั้งค่า AF/MF ให้กด **MENU/OK** ในจอแสดงผลการถ่ายภาพยนตร์ แล้วเลือกแท็บ

AF/MF (ตั้งค่า AF/MF)

การตั้งค่า	คำอธิบาย
 โฟกัสแบบพื้นที่	เลือกพื้นที่โฟกัส
 ออโต้โฟกัส	เลือกขนาดของพื้นที่โฟกัส
 การตั้งค่าแบบกำหนดเอง AF-C	เลือกตัวเลือกการติดตามโฟกัสเมื่อบันทึกภาพยนตร์โดยเลือก C ไว้สำหรับโหมดโฟกัส
 จุดโฟกัสแบบวนรอบ	เลือกว่าจะให้การเลือกพื้นที่โฟกัสอยู่ในขอบของจอแสดงผลหรือ “ล้อมรอบ” จากขอบของจอแสดงผลด้านหนึ่งไปยังอีกด้านหนึ่ง
 [AF] ตั้งค่าตรวจจับใบหน้า/ตา	เลือกว่ากล้องจะให้ความสำคัญกับใบหน้าบุคคลก่อนวัตถุพื้นหลังหรือไม่เมื่อตั้งค่าโฟกัสและการรับแสง
 ตั้งค่าการตรวจจับตัวแบบ	เลือกว่าจะให้กล้องให้ความสำคัญกับวัตถุในประเภทที่เลือกไว้ เช่น สัตว์หรือยานพาหนะ เมื่อตั้งค่าโฟกัส
 AF+MF	เลือกว่าสามารถเปิดใช้การปรับแมนวลโฟกัสได้ระหว่างออโต้โฟกัสโดยการหมุนวงแหวนปรับโฟกัสหรือไม่
 ระบบช่วย MF	เลือกวิธีแสดงโฟกัสในโหมดแมนวลโฟกัส
 เชื่อมต่อตัวช่วยโฟกัส MF และวงแหวนโฟกัส	เลือกว่าจะให้การแสดงโฟกัสที่เลือกไว้สำหรับ  ระบบช่วย MF ปรากฏขึ้นเมื่อหมุนวงแหวนโฟกัสในโหมดแมนวลโฟกัสหรือไม่
 เช็คโฟกัส	เลือกว่าจอแสดงผลจะซูมเข้าในพื้นที่โฟกัสที่เลือกโดยอัตโนมัติหรือไม่เมื่อหมุนวงแหวนปรับโฟกัสในโหมดแมนวลโฟกัส
 ตั้ง AF ทันที	เลือกวิธีที่กล้องโฟกัสเมื่อกดปุ่มฟังก์ชันที่กำหนดคุณสมบัติ เช่น ล็อก AF ไว้ในโหมดแมนวลโฟกัส
 สเกลระยะชัดลึก	เลือกระยะชัดลึก
 ตัวจำกัดช่วง AF	จำกัดช่วงของระยะโฟกัสที่ใช้ได้เพื่อเพิ่มความเร็วในการโฟกัส

การตั้งค่า	คำอธิบาย
 โหมดหน้าจอสัมผัส	เลือกการถ่ายภาพโดยใช้การควบคุมแบบสัมผัส
เลือกการตรวจสอบโฟกัส	เลือกว่าจะใช้การซูมโฟกัสหรือไม่เมื่อเริ่มต้นการบันทึกภาพยนตร์

ตั้งค่าออดีโอ

การแสดงตั้งค่าเสียง ให้กด **MENU/OK** ในจอแสดงผลการถ่ายภาพยนตร์ แล้วเลือกแท็บ

 (ตั้งค่าออดีโอ)

การตั้งค่า	คำอธิบาย
การปรับระดับไมค์ภายใน	ปรับระดับการบันทึกสำหรับไมโครโฟนในตัว
การปรับระดับไมค์ภายนอก	ปรับระดับการบันทึกสำหรับไมโครโฟนภายนอก
ตั้งค่าช่องต่อไมค์	ระบุประเภทของอุปกรณ์เสียงที่เชื่อมต่อกับแจ็คไมโครโฟน
ตัวจำกัดระดับไมค์	ลดภาพผิดเพี้ยนที่เกิดจากการอินพุตเกินขีดจำกัดของวงจรเสียงของไมโครโฟน
ฟิลเตอร์ลม	เลือกว่าจะเปิดการลดเสียงรบกวนจากลมระหว่างการบันทึกภาพยนตร์หรือไม่
ฟิลเตอร์โลว์คัท	เลือกว่าจะลดสัญญาณรบกวนความถี่ต่ำระหว่างการบันทึกภาพยนตร์หรือไม่
ความดังของหูฟัง	ปรับระดับเสียงของหูฟัง
ตั้งค่าอะแดปเตอร์ไมค์ XLR	ปรับการตั้งค่าของอินพุตไมโครโฟนและสิ่งอื่นที่คล้ายกันสำหรับใช้กับอะแดปเตอร์ไมโครโฟน XLR

ตั้งค่าใหม่ได้

การแสดงตั้งค่าใหม่ได้ ให้กด **MENU/OK** ในจอแสดงผลการถ่ายภาพยนตร์ แล้วเลือกแท็บ **TC** (ตั้งค่าใหม่ได้)

การตั้งค่า	คำอธิบาย
แสดงผลใหม่ได้	เลือกว่าจะแสดงใหม่ได้ระหว่างการบันทึกและการเล่นภาพยนตร์หรือไม่
ตั้งค่าเวลาเริ่ม	เลือกเวลาเริ่มต้นของใหม่ได้
ตั้งค่าการนับ	เลือกว่าจะให้เวลาเดินต่อเนื่องหรือจะเดินเฉพาะขณะที่บันทึกภาพยนตร์
ดรอปรเฟรม	เลือกว่าจะเปิดใช้การลดเฟรมหรือไม่
เอาต์พุตใหม่ได้ HDMI	เลือกว่าจะเอาต์พุตใหม่ได้ไปยังอุปกรณ์ HDMI หรือไม่
ตั้งค่าการซิงค์ใหม่ได้	เลือกว่าจะซิงค์ใหม่ได้กับอุปกรณ์ภายนอกหรือไม่

เมนูเล่น

เมนูเล่นจะแสดงขึ้นเมื่อคุณกด **MENU/OK** ในโหมดการเล่น

การตั้งค่า	คำอธิบาย
เปลี่ยนช่อง	เลือกการ์ดหรือ SSD ที่เชื่อมต่อ USB ที่มีภาพที่จะใช้เล่นภาพ
แปลง RAW ไฟล์	คัดลอกภาพ RAW เป็นรูปแบบอื่น
แปลง HEIF เป็น JPEG/TIFF	แปลงภาพ HEIF เป็น JPEG หรือ TIFF
ลบภาพ	ลบภาพแต่ละภาพ ภาพที่เลือกไว้หลายภาพ หรือภาพทั้งหมด
ลบพร้อมกัน	เลือกว่าการลบสำเนา RAW หรือ JPEG/HEIF ของภาพที่บันทึกไป ยังการ์ดหน่วยความจำพร้อมกันที่ช่องที่ 1 และ 2 โดยเลือก แยก ไว้ สำหรับ  เก็บข้อมูลตั้งค่า >  การตั้งค่าช่องการ์ด จะลบ สำเนาที่เหลือด้วยหรือไม่
ตัดส่วนภาพ	สร้างสำเนาของภาพปัจจุบันโดยมีการครอบตัด
ปรับขนาด	สร้างสำเนาของภาพปัจจุบันในขนาดเล็กลง
ป้องกันการลบ	ป้องกันภาพจากการลบโดยไม่ตั้งใจ
หมุนภาพ	เลือกว่าจะหมุนภาพเพื่อแสดงในระหว่างการเล่นหรือไม่
ตั้งค่าเสียงที่บันทึก	เลือกว่าจะเพิ่มเสียงบันทึกลงในภาพหรือไม่
การประเมิน	ให้คะแนนภาพโดยใช้ดาว
คัดลอกภาพ	คัดลอกรูปภาพระหว่างการ์ดในช่องแรกและช่องที่สองหรือ SSD ที่เชื่อมต่อ ต่อ USB
ย้ายภาพไปสมาร์ทโฟน	เลือกภาพเพื่ออัปโหลดไปยังสมาร์ทโฟนในภายหลัง
  การสื่อสารไร้สาย	สร้างการเชื่อมต่อไร้สายกับสมาร์ทโฟน, แท็บเล็ต หรืออุปกรณ์อื่นๆ
ช่วยค้นหาสมุดภาพ	สร้างสมุดภาพจากรูปที่ชื่นชอบ

การตั้งค่า	คำอธิบาย
สั่งพิมพ์ (DPOF)	สร้าง "คำสั่งพิมพ์" แบบดิจิทัลสำหรับเครื่องพิมพ์ที่รองรับ DPOF
พิมพ์ภาพ instax	พิมพ์ภาพด้วยเครื่องพิมพ์ Fujifilm instax SHARE ซึ่งเป็นอุปกรณ์เสริม
อัตราส่วนภาพ	เลือกอัตราส่วนภาพที่แสดงบนโทรทัศน์

เมนูตั้งค่า

ตั้งค่าผู้ใช้งาน

การเข้าถึงการตั้งค่ากล้องเบื้องต้น ให้กด **MENU/OK** เลือกแท็บ  (จัดเตรียม) แล้วเลือก **ตั้งค่าผู้ใช้งาน**

การตั้งค่า	คำอธิบาย
ฟอร์แมท	ฟอร์แมตการ์ดหน่วยความจำหรือ SSD ที่เชื่อมต่อ USB
 ตั้งค่าพื้นที่	เลือกตำแหน่งของคุณ
วันที่/เวลา	ตั้งนาฬิกาของกล้อง
เวลาต่าง	สลับระหว่างโซนเวลาที่บ้านของคุณและโซนเวลาในตำแหน่งปัจจุบันของคุณ
 言語/LANG.	เลือกภาษา
 ตั้งค่าเมนูของฉัน	แก้ไขรายการที่อยู่ในแท็บ MY (เมนูของฉัน) ซึ่งเป็นตัวเลือกเมนูภาพถ่ายที่ใช้บ่อยแบบกำหนดเองให้เป็นส่วนตัว
 ตั้งค่าเมนูของฉัน	แก้ไขรายการที่อยู่ในแท็บ MY (เมนูของฉัน) ซึ่งเป็นเมนูตัวเลือกที่ใช้บ่อยแบบกำหนดเองให้เป็นส่วนตัว
ทำความสะอาดเซ็นเซอร์	ขจัดฝุ่นออกจากเซ็นเซอร์ภาพของกล้อง
อายุแบตเตอรี่	ตรวจสอบอายุของแบตเตอรี่
อัปเดตเฟิร์มแวร์	อัปเดตเฟิร์มแวร์สำหรับกล้อง, เลนส์ และอุปกรณ์เสริมอื่นๆ
รีเซ็ต	รีเซ็ตตัวเลือกการถ่ายภาพหรือเมนูตั้งค่าเพื่อใช้เป็นค่าเริ่มต้น
บังคับ	ดูคำแนะนำอิเล็กทรอนิกส์ของหมายเลขรุ่นของผลิตภัณฑ์และใบรับรองอื่นๆ

ตั้งค่าเสียง

การเข้าถึงการตั้งค่าเสียง ให้กด **MENU/OK** เลือกแท็บ  (จัดเตรียม) แล้วเลือก **ตั้งค่าเสียง**

การตั้งค่า	คำอธิบาย
ระดับเสียงเตือน AF	เลือกระดับความดังของเสียงเตือนที่ตั้งขึ้นเมื่อกำลังโฟกัส
ระดับเสียงเตือนช่วงเวลา	เลือกระดับความดังของเสียงเตือนที่ตั้งขึ้นเมื่อการตั้งเวลาถ่ายทำงาน
ระดับเสียง	ปรับระดับเสียงเมื่อใช้งานการควบคุมกล้อง
 เริ่ม/หยุด ระดับเสียงที่บันทึก	เลือกระดับเสียงเมื่อเริ่มต้นและสิ้นสุดการบันทึกภาพยนตร์
MSEF ปริมาณชัตเตอร์ไฟฟ้า	ปรับระดับเสียงที่ตั้งจากชัตเตอร์กลไกหรือม่านชัตเตอร์ชุดแรกอิเล็กทรอนิกส์
MSEF เสียงชัตเตอร์ไฟฟ้า	เลือกเสียงที่ตั้งจากชัตเตอร์กลไกหรือม่านชัตเตอร์ชุดแรกอิเล็กทรอนิกส์
ES ปริมาณชัตเตอร์ไฟฟ้า	ปรับระดับเสียงที่ตั้งจากชัตเตอร์อิเล็กทรอนิกส์
ES เสียงชัตเตอร์ไฟฟ้า	เลือกเสียงที่ตั้งจากชัตเตอร์อิเล็กทรอนิกส์
ปรับเสียง	ปรับระดับเสียงสำหรับการเล่นภาพยนตร์
การเล่นเสียง 4 ช่อง	ปรับการตั้งค่าเสียงเพื่อใช้เมื่อดูภาพยนตร์ 4 ช่องสัญญาณ

ตั้งค่าจอเริ่มต้น

การเข้าถึงการตั้งค่าหน้าจอ ให้กด **MENU/OK** เลือกแท็บ  (จัดเตรียม) แล้วเลือก **ตั้งค่าจอเริ่มต้น**

การตั้งค่า	คำอธิบาย
ตั้งค่าโหมดการมองภาพ	ปรับการตั้งค่าสำหรับสัญญาณตา, EVF (ช่องมองภาพอิเล็กทรอนิกส์) หรือโหมดมุมมองจอภาพ LCD
ความสว่าง EVF	ปรับความสว่างของจอแสดงผลในช่องมองภาพอิเล็กทรอนิกส์
สี EVF	ปรับความอิ่มตัวของสีของจอแสดงผลในช่องมองภาพอิเล็กทรอนิกส์
การปรับสี EVF	ปรับสีของจอแสดงผลในช่องมองภาพอิเล็กทรอนิกส์
ความสว่าง LCD	ปรับความสว่างจอภาพ
สี LCD	ปรับความอิ่มตัวของสีจอภาพ
การปรับสี LCD	ปรับสีของจอแสดงผลในจอภาพ LCD
แสดงภาพ	เลือกระยะเวลาที่แสดงภาพหลังจากถ่ายภาพแล้ว
แสดงภาพแบบหมุนอัตโนมัติ	เลือกว่าสัญลักษณ์ในช่องมองภาพ (EVF) และจอภาพ LCD หมุนตรงกับแนวของกล้องหรือไม่
ตรวจสอบ/สมดุลง่ายสีขาวโหมดแมนนวล	เลือกว่าจะเปิดใช้ดูตัวอย่างการรับแสงและ/หรือสมดุลง่ายสีขาวหรือไม่
ดูไลฟ์ทั่วไป	เลือกว่าจะมองเห็นเอฟเฟกต์ของการตั้งค่าในจอภาพหรือไม่
ตัวช่วยการมอง F-log	เลือกว่าจะแสดงตัวอย่างโทนสีที่แก้ไข (เทียบเท่า BT.709) หรือไม่เมื่อทำการบันทึกหรือดูภาพยนตร์ F-Log
ตั้งค่าระดับน้ำอิเล็กทรอนิกส์	ปรับการตั้งค่าเพื่อใช้ในการถ่ายภาพโดยใช้การแสดงเส้นขอบฟ้าเสมือน
ตารางกรอบ	เลือกตารางเฟรมภาพสำหรับโหมดถ่ายภาพ
หมุนภาพที่แสดง	เลือกว่าจะหมุนภาพ "สูง" (แนวตั้ง) โดยอัตโนมัติระหว่างการเล่นหรือไม่

การตั้งค่า	คำอธิบาย
ขยายภาพที่แสดง	เลือกอัตราซูมสำหรับการซูมการเล่น
หน่วยของระยะโฟกัส	เลือกหน่วยที่ใช้สำหรับสัญลักษณ์ระยะโฟกัส
ตั้งค่าแสดงผลแบบสองจอ	เลือกเนื้อหาของหน้าต่างทั้งสองในจอแสดงผลแบบคู่
แสดงค่าที่ตั้งไว้	เลือกรายการที่แสดงในจอแสดงผลการถ่ายภาพ
โหมดตัวระบุขนาดใหญ่(EVF)	เลือกว่าจะแสดงสัญลักษณ์ขนาดใหญ่ในช่องมองภาพ (EVF) หรือไม่
โหมดตัวระบุขนาดใหญ่(LCD)	เลือกว่าจะแสดงสัญลักษณ์ขนาดใหญ่ในจอภาพ LCD หรือไม่
ตั้งค่าการแสดงตัวระบุใหญ่	เลือกสัญลักษณ์ที่จะแสดงเมื่อเลือก เปิด ไว้สำหรับ โหมดตัวระบุขนาดใหญ่(EVF) หรือ โหมดตัวระบุขนาดใหญ่(LCD)
ข้อมูลการปรับความต่างแสง	ปรับการแสดงคอนทราสต์หน้าจอ
ข้อมูลตำแหน่ง	เลือกว่าจะแสดงข้อมูลตำแหน่งที่ดาวน์โหลดจากสมาร์ทโฟนหรือไม่
ตั้งค่านิเตอร์ย่อย	เลือกสัญลักษณ์ที่แสดงในจอภาพ LCD ย่อย
สีพื้นหลังจอย่อย	เลือกสีพื้นหลังสำหรับจอภาพ LCD ย่อย
 พื้นหลังเมนู Q	เลือกพื้นหลังสำหรับเมนูด่วนสำหรับใช้เมื่อถ่ายภาพ
 พื้นหลังเมนู Q	เลือกพื้นหลังสำหรับเมนูด่วนสำหรับใช้เมื่อถ่ายภาพยนตร์

ตั้งค่าปุ่ม/ไดอัล

การเข้าถึงตัวเลือกการควบคุม ให้กด **MENU/OK** เลือกแท็บ  (จัดเตรียม) แล้วเลือก **ตั้งค่าปุ่ม/ไดอัล**

การตั้งค่า	คำอธิบาย
ตั้งค่าตัวปรับโฟกัส	เลือกฟังก์ชันที่ใช้งานด้วยไม้โฟกัส (ก้านโฟกัส)
 แกะไข/จัดเก็บเมนูด่วน	เลือกรายการที่แสดงในเมนูด่วนระหว่างการถ่ายภาพนิ่ง
 แกะไข/จัดเก็บเมนูด่วน	เลือกรายการที่แสดงในเมนูด่วนเมื่อถ่ายภาพยนตร์
ตั้งฟังก์ชัน(Fn)	เลือกบทบาทที่ทำงานด้วยปุ่มฟังก์ชัน
ตั้งแป้นหมุนคำสั่ง	เลือกการทำงานของแป้นหมุนเลือกคำสั่ง
การดำเนินการ  S.S.	เลือกว่าจะเปิดใช้งานการปรับละเอียดความเร็วชัตเตอร์โดยใช้แป้นหมุนเลือกคำสั่งหรือไม่
ทิศทางแป้นคำสั่ง	เลือกว่าจะตั้งแป้นหมุนเลือกคำสั่งให้ย้อนกลับเพื่อใช้เมื่อปรับการตั้งค่าหรือไม่
AF ด้วยปุ่มชัตเตอร์	เลือกว่ากล้องโฟกัสหรือไม่เมื่อกดปุ่มชัตเตอร์ลงครึ่งหนึ่ง
AE ด้วยปุ่มชัตเตอร์	เลือกว่าจะล็อกการรับแสง (ล็อก AE) หรือไม่เมื่อกดปุ่มชัตเตอร์ลงครึ่งหนึ่ง
ถ่ายภาพโดยไม่มีเลนส์	เลือกว่าจะสามารถกดชัตเตอร์เมื่อไม่ได้ต่อเลนส์ได้หรือไม่
ถ่ายโดยไม่ใช้การ์ด	เลือกว่าจะปล่อยชัตเตอร์ได้หรือไม่โดยที่ไม่มีการ์ดหน่วยความจำเสียบไว้ในกล้อง
วงแหวนโฟกัส	เลือกทิศทางในการหมุนวงแหวนปรับโฟกัสเพิ่มระยะโฟกัส
การทำงานของแหวนปรับโฟกัส	เลือกวิธีที่กล้องจะปรับโฟกัสตามการขยับวงแหวนโฟกัส

การตั้งค่า	คำอธิบาย
AE/AF LOCK	เลือกหน้าที่ของปุ่มที่ได้กำหนดเป็นการรับแสงและ/หรือล็อกโฟกัสไว้
โหมดลือค AWB	เลือกการทำงานของปุ่มฟังก์ชันโดยกำหนดให้เป็นลือคสมดุลย์สีขาวอัตโนมัติ (AWB)
ตั้งค่าปุ่ม Expo. Comp.	เลือกการทำงานที่กำหนดให้กับปุ่มฟังก์ชันที่โดยปกติแล้วใช้สำหรับการชดเชยการรับแสง
 การตั้งค่าปุ่ม Fn1	เลือกการทำงานของปุ่ม Fn1 ระหว่างการเล่น
ตั้งค่าหน้าจอสัมผัส	เลือกว่าจะเปิดใช้การควบคุมแบบสัมผัสในจอภาพ LCD หรือไม่
ลือค	ลือคปุ่มควบคุมกล้องเพื่อป้องกันการทำงานโดยไม่ตั้งใจ

จัดการใช้พลังงาน

การเข้าถึงการจัดการใช้พลังงาน ให้กด **MENU/OK** เลือกแท็บ  (จัดเตรียม) แล้วเลือก **จัดการใช้พลังงาน**

การตั้งค่า	คำอธิบาย
ตั้งปิดเอง	เลือกว่าจะปิดกล้องโดยอัตโนมัติเมื่อไม่มีการดำเนินการใดๆ หรือไม่
ประสิทธิภาพ	ปรับการตั้งค่าการใช้พลังงาน
โหมดสแตนด์บายถ่ายภาพ	เลือกการหน่วงเวลาที่ก่อนที่กล้องจะเข้าสู่โหมดสแตนด์บายการถ่ายภาพ หากต้องการออกจากโหมดสแตนด์บายการถ่ายภาพ ให้กดปุ่ม MENU/OK หรือปุ่มควบคุมอื่น
ประหยัดพลังงานอัตโนมัติ	ปรับการตั้งค่าสำหรับโหมดประหยัดพลังงาน
อุณหภูมิที่ปิดเครื่องอัตโนมัติ	เลือกอุณหภูมิที่กล้องจะปิดโดยอัตโนมัติเมื่ออุณหภูมิกล้องสูงขึ้น

เก็บข้อมูลตั้งค่า

การเข้าถึงการตั้งค่าจัดการไฟล์ ให้กด **MENU/OK** เลือกแท็บ  (จัดเตรียม) แล้วเลือก เก็บข้อมูลตั้งค่า

การตั้งค่า	คำอธิบาย
ลำดับภาพ	เลือกว่าจะรีเซ็ตการกำหนดเลขไฟล์เมื่อใส่การ์ดหน่วยความจำใหม่หรือไม่
แก้ไขชื่อไฟล์	เปลี่ยนค่านำหน้าชื่อไฟล์
 การตั้งค่าช่องการ์ด	เลือกการทำงานของการ์ดในช่องที่ 1 และช่องที่ 2 ระหว่างการถ่ายภาพนิ่ง
เลือกช่อง( ตามลำดับ)	เลือกการ์ดที่จะบันทึกไปยังช่องแรกเมื่อเลือก ตามลำดับ สำหรับ  การตั้งค่าช่องการ์ด
เลือกไฟล์เดอร์	สร้างไฟล์เดอร์และเลือกไฟล์เดอร์ที่จะใช้เพื่อจัดเก็บภาพที่ถ่ายต่อมา
ข้อมูลลิขสิทธิ์	เลือกว่าจะเพิ่มข้อมูลลิขสิทธิ์ ในรูปแบบของแท็ก Exif ไปยังภาพใหม่ที่ถ่ายหรือไม่
คำบรรยายภาพเริ่มต้น	เลือกคำบรรยายที่จะบันทึกไปกับภาพใหม่เมื่อถ่าย
IPTC	เลือกข้อมูล IPTC ที่มาพร้อมกับรูปภาพ
ใส่พิกัด	เลือกว่าจะบันทึกข้อมูลตำแหน่งที่ดาวน์โหลดจากสมาร์ทโฟนไปกับภาพใหม่เมื่อถ่ายหรือไม่

เมนูการตั้งค่าเครือข่าย/USB

ในการเข้าไปที่การตั้งค่าเครือข่าย/USB ให้กด **MENU/OK** แล้วเลือกแท็บ  (การตั้งค่าเครือข่าย/USB)

การตั้งค่า	คำอธิบาย
สร้าง/แก้ไขการตั้งค่าเชื่อมต่อ	สร้างหรือแก้ไขโปรไฟล์การตั้งค่าการเชื่อมต่อ
เลือกการตั้งค่าเชื่อมต่อ	เลือกโปรไฟล์การตั้งค่าการเชื่อมต่อ
โหมดเครื่องบิน	เลือกว่าจะปิดใช้งาน LAN ไร้สายและ Bluetooth หรือไม่
การตั้งค่าบลูทูธ/สมาร์ทโฟน	ปรับการตั้งค่าที่เกี่ยวข้องกับ Bluetooth รวมถึงการตั้งค่าต่างๆ ที่เกี่ยวข้องกับสมาร์ทโฟน
ตั้งค่าเชื่อมต่อ instax	ปรับการตั้งค่าสำหรับการเชื่อมต่อเครื่องพิมพ์ Fujifilm instax SHARE ที่เป็นอุปกรณ์เสริม
Frame.io Camera to Cloud	ปรับการตั้งค่า Frame.io
การตั้งค่า FTP เสริม	ปรับการตั้งค่า FTP
การตั้งค่าจ่ายไฟ USB/สื่อสาร	เลือกว่าจะใช้การเชื่อมต่อ USB กับคอมพิวเตอร์, สมาร์ทโฟน หรืออุปกรณ์อื่นๆ สำหรับการจ่ายพลังงานหรือถ่ายโอนข้อมูลหรือไม่
ข้อมูล	ดูที่อยู่ MAC, ที่อยู่ Bluetooth และที่อยู่ IP เครือข่ายไร้สายของกล้อง
รีเซ็ตตั้งค่าเครือข่าย/USB	เรียกคืนการตั้งค่าเครือข่าย/USB ไปเป็นค่าเริ่มต้น

ประกาศ

7

เพื่อความปลอดภัยของคุณ



โปรดอ่านหมายเหตุเหล่านี้ก่อนการใช้งาน

หมายเหตุเพื่อความปลอดภัย



- โปรดใช้กล้องอย่างเหมาะสม อ่านหมายเหตุเพื่อความปลอดภัยเหล่านี้ และ *คู่มือพื้นฐาน* ของคุณโดยละเอียดก่อนการใช้งาน
- หลังจากอ่านหมายเหตุเพื่อความปลอดภัยแล้ว โปรดเก็บไว้ในที่ปลอดภัย

เกี่ยวกับไอคอนต่างๆ







ไอคอนที่แสดงด้านล่างนี้มีการใช้ในเอกสารนี้เพื่อแสดงถึงความรุนแรงของการบาดเจ็บหรือความเสียหายที่อาจเกิดขึ้น ถ้าไม่ปฏิบัติตามข้อมูลที่ไอคอนนั้นระบุและไม่ได้ใช้ผลิตภัณฑ์อย่างถูกต้อง

	คำเตือน ไอคอนนี้แสดงถึงการเสียชีวิตหรือการบาดเจ็บร้ายแรงถ้าไม่ปฏิบัติตามข้อมูล
	ข้อควรระวัง ไอคอนนี้แสดงถึงการบาดเจ็บหรือเกิดความเสียหายถ้าไม่ปฏิบัติตามข้อมูล

ไอคอนที่แสดงด้านล่างนี้แสดงถึงประเภทของคำแนะนำที่จะต้องปฏิบัติตาม

	ไอคอนรูปสามเหลี่ยมหมายถึงถึงข้อมูลที่ถึงความระมัดระวัง ("สำคัญ")
	ไอคอนรูปวงกลมและขีดเฉียง แสดงว่าการกระทำที่ระบุนี้เป็นสิ่งที่ไม่ต้องห้าม ("ต้องห้าม")
	ไอคอนรูปวงกลมที่พร้อมเครื่องหมายอัศเจรีย์แสดงถึงการกระทำที่ต้องดำเนินการ ("จำเป็น")

คำเตือน

 ถอดปลั๊กจาก ตัวรับไฟฟ้า	ถ้าเกิดปัญหา ให้ปิดกล้อง ถอดแบตเตอรี่ ถอดสาย USB และถอดอะแดปเตอร์ไฟฟักระแสสลับออก การใช้กล้องต่อไปเมื่อเกิดควันไฟ มีกลิ่นผิดปกติ หรือมีสถานะที่ผิดปกติ อาจทำให้เกิดเพลิงไหม้หรือไฟฟ้าลัดวงจร ติดต่อบริษัทจำหน่าย Fujifilm ของคุณ
	อย่าให้น้ำหรือสิ่งแปลกปลอมเข้าสู่ตัวกล้องหรือสายเชื่อมต่อ อย่าใช้กล้องหรือสายเชื่อมต่อหลังจากที่มัน้ำหรือน้ำเกลือ, นม, เครื่องดื่ม, น้ำยาล้างจาน หรือของเหลวอื่นๆ เข้าไปข้างใน หากของเหลวเข้าไปในกล้องหรือสายเชื่อมต่อ ให้ปิดกล้อง ถอดแบตเตอรี่ ถอดสาย USB และถอดอะแดปเตอร์ไฟฟักระแสสลับออก การใช้กล้องต่อไปอาจทำให้เกิดเพลิงไหม้หรือไฟฟ้าลัดวงจร ติดต่อบริษัทจำหน่าย Fujifilm ของคุณ
 ห้ามใช้น้ำ ในห้องน้ำหรือห้อง อาบน้ำ	ห้ามใช้กล้องในห้องน้ำหรือห้องอาบน้ำ อาจทำให้เกิดเพลิงไหม้หรือไฟฟ้าลัดวงจร
 ห้ามถอด ประกอบ	ห้ามพยายามเปลี่ยนหรือถอดประกอบกล้อง (ห้ามเปิดตัวกล้องออก) หากไม่ปฏิบัติตามข้อควรระวังนี้อาจทำให้เกิดเพลิงไหม้หรือไฟฟ้าลัดวงจร
 ห้ามสัมผัสชิ้น ส่วนภายใน	อย่าตัวเครื่องเปิดออกเนื่องจากการตกหนักหรืออุบัติเหตุอื่นๆ โปรดอย่าสัมผัสชิ้นส่วนภายในที่เปิดเผย หากไม่ปฏิบัติตามข้อควรระวังนี้อาจทำให้เกิดไฟฟ้าลัดวงจรหรือเกิดเพลิงไหม้เนื่องจากการสัมผัสชิ้นส่วนที่เสียหาย นำแบตเตอรี่ออกทันที โดยระวังไม่ให้เกิดการบาดเจ็บหรือไฟฟ้าลัดวงจร และนำผลิตภัณฑ์ไปยังจุดที่ซ่อมผลิตภัณฑ์เพื่อขอคำแนะนำ
	ห้ามเปลี่ยน ให้ความร้อนหรือบดจนหรือดึงสาย และอย่าวางของหนักบนสายที่เชื่อมต่อ การกระทำเหล่านี้ อาจทำให้สายเสียหายและทำให้เกิดเพลิงไหม้หรือไฟฟ้าลัดวงจร ถ้าสายไฟเสียหาย โปรดติดต่อบริษัทจำหน่าย Fujifilm ของคุณ อย่าใช้สายเคเบิลที่ชำรุด

 คำเตือน	
	อย่าวางกล้องบนพื้นผิวที่ไม่มั่นคง อาจทำให้กล้องตกลงหรือพลิกคว่ำและทำให้เกิดการบาดเจ็บได้
	อย่าพยายามถ่ายภาพขณะเคลื่อนไหว อย่าใช้การถ่ายภาพ, การเล่น หรือการทำงานอื่น ๆ ของกล้องขณะขับรถคันที่หรือยานพาหนะอื่น ๆ อาจทำให้คุณหกหล่นหรือประสบอุบัติเหตุบนท้องถนนได้ หากคุณถ่ายภาพขณะเดิน ให้ใส่ใจกับสิ่งรอบตัว
	ห้ามสัมผัสชิ้นส่วนที่เป็นโลหะของกล้องขณะที่มีพายุฟ้าคะนอง อาจทำให้เกิดไฟฟ้าลัดวงจรเนื่องจากกระแสไฟฟ้าเหนี่ยวนำจากประจุของฟ้าผ่า
	ห้ามใช้แบตเตอรี่อื่นนอกเหนือจากที่ระบุ ใส่แบตเตอรี่ตามที่แสดงโดยสัญลักษณ์
	ห้ามถอดประกอบ, ตัดแปลง หรือทำให้แบตเตอรี่ร้อน ห้ามทำแบตเตอรี่ตก, ชน หรือโยน หรือทำให้แบตเตอรี่ได้รับแรงกระแทก ห้ามใช้แบตเตอรี่ที่รั่ว, ผิดรูป, เปลี่ยนสี หรือมีสภาวะที่ผิดปกติอื่นๆ ใช้เฉพาะเครื่องชาร์จที่กำหนดให้ใช้กับแบตเตอรี่ที่ชาร์จซ้ำได้ และอย่าพยายามชาร์จแบตเตอรี่ลิเธียมไอออนหรือแบตเตอรี่อัลคาไลน์แบบชาร์จซ้ำไม่ได้
	ห้ามเชื่อมต่อแบตเตอรี่หรือเก็บแบตเตอรี่ไว้กับวัตถุที่เป็นโลหะ การไม่ปฏิบัติตามข้อควรระวังเหล่านี้อาจทำให้แบตเตอรี่ร้อนจัด ลุกไหม้ แดงขาว หรือรั่ว ทำให้เกิดเพลิงไหม้ เป็นรอยไหม้ หรือความเสียหายอื่นๆ ได้
	ใช้เฉพาะแบตเตอรี่หรืออะแดปเตอร์ไฟฟ้ากระแสสลับที่ระบุให้ใช้กับกล้องนี้เท่านั้น ห้ามใช้แฉกดันไฟฟ้านอกเหนือจากแรงดันไฟฟ้าเข้าที่ระบุ การใช้แหล่งจ่ายพลังงานอื่นอาจทำให้เกิดเพลิงไหม้
	ถ้ายแบตเตอรี่และช่องเสียบจากแบตเตอรี่สัมผัสดวงตา, ผิวหนังหรือเสื้อผ้า ให้ล้างบริเวณนั้นๆ ด้วยน้ำสะอาดและพบแพทย์ หรือติดต่อหมายเลขช่วยเหลือฉุกเฉินทันที
	ห้ามใช้เครื่องชาร์จอื่นนอกเหนือจากที่ระบุไว้ในที่นี้เพื่อชาร์จแบตเตอรี่ เครื่องชาร์จที่มีให้นั้นมีให้ใช้กับแบตเตอรี่ประเภทที่มาพร้อมกับกล้องเท่านั้น การใช้เครื่องชาร์จเพื่อชาร์จแบตเตอรี่ทั่วไปหรือแบตเตอรี่ที่ชาร์จซ้ำได้อาจทำให้แบตเตอรี่ที่ร้อนจัด หรือระเบิดได้
	การใช้แฟลชใกล้กับดวงตาของบุคคลมากเกินไประหว่างให้สายคาบปรองได้ ใช้ความระมัดระวังเมื่อถ่ายรูปเด็กทารก และเด็กเล็ก
	อย่าสัมผัสกับพื้นผิวร้อนเป็นเวลานาน อย่าปล่อยให้อุณหภูมิต่ำส่วนหนึ่งของร่างกายสัมผัสกับผลิตภัณฑ์เป็นระยะเวลานานขณะที่ผลิตภัณฑ์เปิดอยู่ การไม่ปฏิบัติตามข้อควรระวังนี้อาจมีผลทำให้เกิดการไหม้ที่อุณหภูมิต่ำ โดยเฉพาะระหว่างการใช้งานเป็นระยะเวลานาน, การใช้งานในที่อุณหภูมิแวดล้อมสูง, เมื่อเลือก สูง สำหรับ อุณหภูมิที่ปิดเครื่องอัตโนมัติ หรือกับผู้ใช้ที่มีระบบการไหลเวียนไม่ดี หรือมีความรู้สึกต่อการสัมผัสลดลง ในกรณีดังกล่าวแนะนำให้ถอดกล้องหรือข้อควรระวังที่คล้ายคลึงกัน
	ห้ามใช้ในที่ซึ่งมีวัตถุไวไฟ ก๊าซที่ระเบิดได้ หรือฝุ่นละออง
	เมื่อพกพาแบตเตอรี่ โปรดติดตั้งไว้ในกล่องดีจิตอลหรือเก็บไว้ในกระเป๋าแข็ง เมื่อจัดเก็บแบตเตอรี่ ให้เก็บไว้ในกระเป๋าแข็ง เมื่อทิ้ง ให้ปิดตัวของแบตเตอรี่ด้วยเทปที่เป็นฉนวน การสัมผัสกับวัตถุอื่นหรือแบตเตอรี่ที่เป็นโลหะอาจทำให้แบตเตอรี่ลุกไหม้หรือระเบิดได้
	เก็บการ์ดหน่วยความจำ, ฐานเสียบแฟลช และชิ้นส่วนขนาดเล็กอื่นๆ ให้ห่างจากเด็กเล็ก เด็กอาจกลืนชิ้นส่วนขนาดเล็กได้ จึงควรเก็บให้ห่างจากมือเด็ก หากเด็กกลืนชิ้นส่วนขนาดเล็ก ให้นำเด็กไปพบแพทย์หรือโทรเรียกหน่วยฉุกเฉินทันที
	เก็บรักษาให้พ้นมือเด็ก วัตถุที่อาจทำให้เกิดอันตรายได้ ได้แก่ สายคล้อง ซึ่งอาจพันคอของเด็ก ทำให้รัดคอได้ และแฟลช อาจทำให้สายตาบพร่องได้
	ไม่ปฏิบัติตามคำสั่งของพนักงานสายการบินและโรงพยาบาล ผลิตภัณฑ์นี้อาจปล่อยคลื่นความถี่วิทยุที่อาจรบกวนอุปกรณ์การบินหรือการแพทย์

 ข้อควรระวัง

	ห้ามใช้กล้องในสถานที่ซึ่งมีละอองน้ำมัน ไขมัน ความชื้น หรือฝุ่นละออง อาจทำให้เกิดเพลิงไหม้หรือไฟฟ้าลัดวงจร
	ห้ามใช้กล้องในสถานที่ซึ่งมีอุณหภูมิร้อนจัด ห้ามทิ้งกล้องไว้ในสถานที่เช่น รถที่ปิดประตูหน้าต่างหรืออยู่กลางแจ้งแฉด อาจทำให้เกิดเพลิงไหม้
	ห้ามวางของหนักทับกล้อง อาจทำให้ของหนักกดถล่มและทำให้เกิดการบาดเจ็บได้
	ห้ามเคลื่อนย้ายกล้องขณะที่ยังต่อแฉดแบตเตอรี่ไฟฟ้ากระแสสลับอยู่ ห้ามดึงสายไฟเพื่อถอดแฉดแบตเตอรี่ไฟฟ้ากระแสสลับออก อาจทำให้สายไฟหรือสายเคเบิลเสียหายและเกิดเพลิงไหม้หรือไฟฟ้าลัดวงจร
	ห้ามปิดหรือถอดกล้องหรือแฉดแบตเตอรี่ไฟฟ้ากระแสสลับด้วยฝ่ามือหรือนิ้ว อาจทำให้เกิดความร้อนสะสมและทำให้ตัวเครื่องบิดงอหรือเกิดเพลิงไหม้ได้
	ห้ามใช้ปลั๊กที่ชำรุดหรือเสียบเข้ากับตัวรับได้ไม่แน่น หากไม่ปฏิบัติตามข้อควรระวังนี้อาจทำให้เกิดเพลิงไหม้หรือไฟฟ้าลัดวงจร
	เมื่อทำความสะอาดกล้อง หรือเมื่อไม่ได้ใช้กล้องเป็นเวลานาน โปรดนำแบตเตอรี่ออกและถอดปลั๊กอะแฉดแบตเตอรี่ไฟฟ้ากระแสสลับ มิฉะนั้นอาจทำให้เกิดเพลิงไหม้หรือไฟฟ้าลัดวงจร
	เมื่อการชาร์จสิ้นสุดลง ให้ถอดปลั๊กของเครื่องชาร์จออกจากตัวรับไฟฟ้า การเสียบปลั๊กเครื่องชาร์จทิ้งไว้ในตัวรับไฟฟ้า อาจทำให้เกิดเพลิงไหม้
	เมื่อถอดการ์ดหน่วยความจำ การ์ดอาจหลุดออกจากช่องเร็วเกินไป ใช้นิ้วมีองจับและค่อยๆ นำการ์ดออก อาจเกิดการบาดเจ็บจากการที่หลุดออกมาได้
	ห้ามจับการ์ดหน่วยความจำทันทีหลังถ่ายภาพ การ์ดหน่วยความจำอาจร้อน อาจทำให้ได้รับความร้อนได้ รอให้การ์ดเย็นตัวลงก่อนนำออกจากกล้อง
	ขอรับการทดสอบและทำความสะอาดภายในกล้องเป็นประจำ ผู้ดูแลของสะสมในกล้องอาจทำให้เกิดเพลิงไหม้หรือไฟฟ้าลัดวงจรได้ ติดต่อตัวแทนจำหน่าย Fujifilm เพื่อขอรับบริการทำความสะอาดภายในทุกสองปี โปรดทราบว่าบริการเหล่านี้จะมีค่าบริการ
	ทั้งผลิตภัณฑ์ตามระเบียบข้อบังคับของท้องถิ่น
	มีอนตรจากภาวะระเบิดถ้าเปลี่ยนไม่ถูกต้อง เปลี่ยนด้วยประเภทที่เหมือนกันหรือเทียบเท่ากันเท่านั้น

แบตเตอรี่และแหล่งจ่ายพลังงาน

หมายเหตุ: ตรวจสอบประเภทของแบตเตอรี่ที่ใช้ในกล่องและอ่านหัวข้อที่เหมาะสม



คำเตือน: ไม่ควรให้แบตเตอรี่โดนความร้อนจัด เช่น แสงอาทิตย์ ไฟ หรืออื่นๆ ที่คล้ายกัน

ข้อควรดูต่อไปนี้อธิบายถึงการใช้แบตเตอรี่อย่างเหมาะสม และยึดอายุการใช้งานแบตเตอรี่ให้ยาวนาน การใช้งานไม่เหมาะสมจะทำให้แบตเตอรี่มีอายุการใช้งานลดลงหรือทำให้แบตเตอรี่รั่ว มีความร้อนสูง เกิดเพลิงไหม้ หรือระเบิด

แบตเตอรี่ Li-Ion

อ่านหัวข้อนี้ถ้ากล่องของคุณใช้แบตเตอรี่ Li-Ion ที่ชาร์จซ้ำได้

แบตเตอรี่ที่จำหน่ายให้ไม่มีการชาร์จประจุไว้ โปรดชาร์จแบตเตอรี่ก่อนที่จะใช้ เก็บแบตเตอรี่ไว้ในที่เก็บเมื่อไม่ได้ใช้

■ หมายเหตุเกี่ยวกับแบตเตอรี่

แบตเตอรี่จะสูญเสียประจุไฟฟ้าไปช้าๆ เมื่อไม่ได้ใช้งาน ชาร์จแบตเตอรี่หนึ่งหรือสองวันก่อนการใช้งาน

คุณสามารถยึดอายุการใช้งานแบตเตอรี่ด้วยการปิดกล่องเมื่อใช้งาน

ความจุของแบตเตอรี่จะลดลงเมื่ออุณหภูมิต่ำ แบตเตอรี่ที่ใช้พลังงานใกล้หมดจะไม่สามารถใช้งานได้เมื่อมีความเย็น เก็บแบตเตอรี่สำรองที่ชาร์จเต็มไว้ในที่อบอุ่น และเปลี่ยนแบตเตอรี่เมื่อต้องการ หรือเก็บแบตเตอรี่ไว้ในกระเป๋าน้ำร้อนที่อบอุ่น และใส่แบตเตอรี่เมื่อต้องการถ่ายอุปทานั้น ห้ามวางแบตเตอรี่ให้สัมผัสกับอุปกรณ์ที่มีความร้อนหรืออุปกรณ์ทำความร้อนอื่นๆ โดยตรง

■ การชาร์จแบตเตอรี่

สามารถชาร์จแบตเตอรี่ได้โดยใช้กล่องและอะแดปเตอร์ไฟที่กระแสวิชท์ที่จัดมาให้หรือเครื่องชาร์จแบตเตอรี่คู่ BC-W235 ที่เป็นอุปกรณ์เสริม เวลาในการชาร์จจะเพิ่มขึ้นในอุณหภูมิห้องที่ต่ำกว่า +10 °C หรือสูงกว่า +35 °C อย่าพยายามชาร์จแบตเตอรี่ที่อุณหภูมิสูงกว่า +40 °C และแบตเตอรี่จะไม่ชาร์จในอุณหภูมิที่ต่ำกว่า +5 °C

ห้ามพยายามชาร์จแบตเตอรี่ที่ชาร์จจนเต็มแล้วซ้ำ แต่คุณไม่จำเป็นต้องใช้แบตเตอรี่จนหมดพลังงานก่อนที่จะชาร์จอีกครั้ง

หลังจากการชาร์จหรือใช้งาน แบตเตอรี่มีความร้อนสูงขึ้น ซึ่งเป็นอาการปกติ

■ อายุการใช้งานแบตเตอรี่

การที่ระยะเวลาที่แบตเตอรี่เก็บประจุไว้ได้ลดลงจนสังเกตเห็นได้นั้น แสดงให้เห็นว่าแบตเตอรี่สิ้นอายุการใช้งานและควรเปลี่ยนใหม่แล้ว

หากทิ้งแบตเตอรี่ไว้เป็นเวลานานโดยไม่ได้ชาร์จ คุณอาจพบว่าคุณภาพของแบตเตอรี่ลดลงหรือชาร์จไม่ได้อีกต่อไป ชาร์จแบตเตอรี่เป็นประจำ

■ การจัดเก็บ

หากไม่ได้ใช้งานกล่องเป็นระยะเวลานาน ให้เก็บกล่องไว้ที่อุณหภูมิห้องโดยชาร์จแบตเตอรี่ไว้ที่ความจุประมาณครึ่งหนึ่งถึง 2/3

ถ้าไม่ได้ใช้กล่องเป็นเวลานาน โปรดนำแบตเตอรี่ออก แล้วเก็บไว้ในที่แห้งซึ่งมีอุณหภูมิห้องระหว่าง +15 °C ถึง +25 °C ห้ามเก็บไว้ในที่ซึ่งมีอากาศร้อนจัดหรือเย็นจัด

■ ข้อควรระวัง: การใช้แบตเตอรี่

- ห้ามชนส่งหรือเก็บไว้กับวัตถุที่เป็นโลหะ เช่น สร้อยคอหรือเข็มกลัด
- อย่าให้ถูกเปลวไฟหรือความร้อน
- ห้ามถอดประกอบหรือดัดแปลง
- อย่าให้สัมผัสกับความดันบรรยากาศต่ำ
- ใช้กับเครื่องชาร์จที่กำหนดเท่านั้น
- กำจัดทิ้งแบตเตอรี่ที่ใช้งานแล้วทันที
- ห้ามทำตกหรือทำให้ได้รับแรงกระแทกรุนแรง
- ห้ามให้ถูกน้ำ
- รักษาความสะอาดของตัว
- แบตเตอรี่และตัวกล่องอาจอุ่นขึ้นหลังจากใช้งานเป็นเวลานาน ซึ่งเป็นอาการปกติ

■ ข้อควรระวัง: การทิ้ง

ทิ้งแบตเตอรี่ที่ใช้แล้วตามระเบียบข้อบังคับของท้องถิ่น
จะต้องคำนึงถึงสิ่งแวดล้อมเมื่อจะทิ้งแบตเตอรี่ ใช้อุปกรณ์ภายใต้สภาพอากาศที่อยู่ในระดับปานกลาง
อย่าบดหรือแยกแบตเตอรี่โดยใช้เครื่องจักร

อะแดปเตอร์ไฟฟ้ากระแสสลับ

- อะแดปเตอร์ไฟฟ้ากระแสสลับใช้สำหรับภายในอาคารเท่านั้น
- โปรดตรวจสอบว่าเชื่อมต่อกับปลั๊กอย่างแน่นหนา
- ปิดปลั๊กก่อนที่จะดึงสายเชื่อมต่อกับอะแดปเตอร์ออก ถอดสายเชื่อมต่อกับตัวการจับที่ปลั๊ก ไม่ใช่ที่สายเคเบิล
- ห้ามถอดประกอบ
- ห้ามมิให้ได้รับความร้อนและความชื้นสูง
- ห้ามทำให้ได้รับแรงกระแทกรุนแรง
- อะแดปเตอร์อาจมีเสียงดัง หรืออาจสัมผัสแล้วร้อนระหว่างการใช้งาน ซึ่งเป็นอาการปกติ
- ถ้าอะแดปเตอร์ทำให้เกิดสัญญาณรบกวนวิทยุ ให้ปรับทิศทางหรือเปลี่ยนตำแหน่งของเสาอากาศรับสัญญาณ

การใช้กล้อง

- ห้ามเล็งกล้องไปยังแหล่งกำเนิดแสงสว่างจ้า รวมถึงแหล่งกำเนิดแสงสังเคราะห์หรือแหล่งกำเนิดแสงธรรมชาติ เช่น ดวงอาทิตย์ในขณะที่ไม่มีเมฆบัง มิฉะนั้นอาจทำให้เซ็นเซอร์ภาพของกล้องเสียหายได้
- แสงอาทิตย์สว่างจ้าที่โฟกัสผ่านช่องมองภาพอาจทำให้แผงของช่องมองภาพอิเล็กทรอนิกส์ (EVF) เสียหาย ห้ามเล็งช่องมองภาพอิเล็กทรอนิกส์ไปยังดวงอาทิตย์

คำยกรูปทดสอบ

ก่อนที่จะถ่ายรูปในโอกาสสำคัญ (เช่น งานแต่งงานหรือก่อนที่จะเดินทางโดยนำกล้องไปด้วย) ให้ทดสอบถ่ายรูปและดูผลลัพธ์เพื่อให้มั่นใจว่ากล้องทำงานตามปกติ FUJIFILM Corporation ไม่มีส่วนรับผิดชอบต่อความเสียหายหรือการสูญเสียผลถ้าที่เป็นผลจากการทำงานผิดพลาดของผลิตภัณฑ์

หมายเหตุเกี่ยวกับลิขสิทธิ์

ยกเว้นกรณีที่ใช้สำหรับการใช้งานส่วนตัว ภาพที่บันทึกโดยใช้ระบบกล้องดิจิทัลของคุณนั้นไม่สมควรนำมาใช้ในลักษณะที่ละเมิดกฎหมายลิขสิทธิ์ ถ้าไม่ได้รับความยินยอมจากเจ้าของ โปรดทราบว่ามิใช่ข้อจำกัดบางอย่างในการถ่ายภาพการแสดงสดบนเวที กิจกรรมความบันเทิงและการแสดงนิทรรศการ แม้จะเป็นการบันทึกเพื่อใช้ในการส่วนตัวก็ตาม และผู้ใช้ควรทราบว่ากรมอินทราชนครหน่วยความจำที่มีภาพหรือข้อมูลที่ได้รับความคุ้มครองตามกฎหมายลิขสิทธิ์นั้นสามารถทำได้เฉพาะภายในข้อจำกัดที่กฎหมายลิขสิทธิ์กำหนดไว้เท่านั้น

การจำกัดการ

เพื่อให้มีการบันทึกภาพอย่างถูกต้อง โปรดอย่าให้กล้องได้รับแรงกระแทกหรือการสั่นสะเทือนขณะที่บันทึกภาพ

ข้อผิดพลาด

ในกรณีที่จะขอแสดงผลเสียหาย ควรหลีกเลี่ยงการสัมผัสลูกเหล็กแล้ว ดำเนินการในกรณีเร่งด่วนต่อไปนี้ถ้าเกิดสถานการณ์อย่างใดอย่างหนึ่งดังนี้ขึ้น:

- **ถ้าผลิตภัณฑ์สัมผัสกับผิวหนังของคุณ** ทำความสะอาดบริเวณนั้นด้วยผ้า และจากนั้นล้างให้สะอาดด้วยสบู่และน้ำไหล
- **ถ้าผลิตภัณฑ์เข้าตา** ล้างบริเวณที่สัมผัสลูกด้วย น้ำสะอาดอย่างน้อย 15 นาที จากนั้นพบแพทย์ทันที
- **ถ้าผลิตภัณฑ์เหลว** ล้างปากให้สะอาดด้วยน้ำ ปริมาณมาก ๆ ดื่มน้ำปริมาณมาก ๆ และพยายามทำให้อาเจียน จากนั้นพบแพทย์ทันที

แม้ว่าสภาพจะถูกผลิตขึ้นโดยใช้เทคโนโลยีที่มีความแม่นยำสูง แต่ก็อาจมีพิทช์เบลที่สว่างอยู่เสมอหรือดับอยู่เสมอ กรณีเช่นนี้ไม่ใช่การทำงานผิดปกติ และภาพที่บันทึกด้วยผลิตภัณฑ์จะไม่ได้รับผลกระทบ

ข้อมูลเครื่องหมายการค้า

Digital Split Image เป็นเครื่องหมายการค้าหรือเครื่องหมายการค้าจดทะเบียนของ FUJIFILM Corporation Digital Micro Prism เป็นเครื่องหมายการค้าหรือเครื่องหมายการค้าจดทะเบียนของ FUJIFILM Corporation ตัวอักษรที่ใช้รวมในที่นี้ได้รับการพัฒนาโดย DynaComware Taiwan Inc. Apple, iPhone, iPad, Mac, Mac OS X, OS X, macOS, Lightning และ Apple ProRes เป็นเครื่องหมายการค้าจดทะเบียนของ Apple Inc. ในสหรัฐอเมริกาและประเทศอื่นๆ Windows เป็นเครื่องหมายการค้าจดทะเบียนของ Microsoft Corporation ในสหรัฐอเมริกาและประเทศอื่นๆ Android เป็นเครื่องหมายการค้าหรือเครื่องหมายการค้าจดทะเบียนของ Google LLC Adobe, โลโก้ Adobe, Camera to Cloud, Frame.io, Lightroom และ Photoshop เป็นเครื่องหมายการค้าหรือเครื่องหมายการค้าจดทะเบียนของ Adobe ในสหรัฐอเมริกาและประเทศอื่นๆ Wi-Fi®, โลโก้ Wi-Fi CERTIFIED และ Wi-Fi Protected Setup® เป็นเครื่องหมายการค้าจดทะเบียนของ Wi-Fi Alliance® คำและโลโก้ Bluetooth® เป็นเครื่องหมายการค้าจดทะเบียนที่ Bluetooth SIG, Inc. เป็นเจ้าของและการใช้เครื่องหมายดังกล่าวโดย Fujifilm อยู่ภายใต้การอนุญาต โลโก้ SDHC และ SDXC เป็นเครื่องหมายการค้าของ SD-3C, LLC CFexpress เป็นเครื่องหมายการค้าของ CFA (CompactFlash Association) โลโก้ HDMI เป็นเครื่องหมายการค้าหรือเครื่องหมายการค้าจดทะเบียนของ HDMI Licensing LLC รหัส QR เป็นเครื่องหมายการค้าจดทะเบียนของ DENSO WAVE INCORPORATED USB Type-C® และ USB-C® เป็นเครื่องหมายการค้าจดทะเบียนของ USB Implementers Forum AirGlu™ เป็นเครื่องหมายการค้าหรือเครื่องหมายการค้าจดทะเบียนของ Atomos ชื่อทางการค้าอื่นๆ ทั้งหมดที่กล่าวถึงในคู่มือนี้เป็นเครื่องหมายการค้าหรือเครื่องหมายการค้าจดทะเบียนของผู้ที่เป็นเจ้าของ

การรบกวนทางไฟฟ้า

กล้องนี้อาจรบกวนอุปกรณ์ของโรงพยาบาลหรืออุปกรณ์ด้านการบิน โปรดสอบถามเจ้าหน้าที่โรงพยาบาลหรือสายการบินก่อนที่จะใช้กล้องในโรงพยาบาลหรือในเครื่องบิน

ระบบโทรทัศน์สี

NTSC (กรรมการระบบโทรทัศน์แห่งชาติ) เป็นการแพร่ภาพออกอากาศทางโทรทัศน์สีจำเพาะที่ปรับใช้ส่วนใหญ่ในสหรัฐฯ แคนาดา และญี่ปุ่น PAL (เส้นกวาดกลับ) เป็นระบบโทรทัศน์สีที่ปรับใช้ส่วนใหญ่ในประเศยุโรปและจีน

Exif Print (Exif เวอร์ชัน 2.32)

Exif Print เป็นรูปแบบของไฟล์กล้องดิจิทัลที่แก้ไขใหม่ ซึ่งมีการเก็บข้อมูลในภาพถ่ายเพื่อใช้ในการผลิตสีระหว่างการพิมพ์

ประกาศสำคัญ: อ่านก่อนใช้ซอฟต์แวร์นี้

ห้ามมิให้มีการส่งออกทั้งทางตรงและทางอ้อม ส่วนหนึ่งส่วนใดหรือทั้งหมดของซอฟต์แวร์นี้ที่ได้รับอนุญาตใช้งานนี้โดยไม่ได้รับอนุญาตโดยหน่วยงานผู้กำกับดูแล

เลนส์และอุปกรณ์เสริมอื่นๆ

- ใช้สกรู 4.5 มม. หรือสั้นกว่าเมื่อติดตั้งขาตั้งกล้อง
- Fujifilm จะไม่รับผิดชอบต่อปัญหาด้านประสิทธิภาพหรือความเสียหายที่เกิดจากการใช้อุปกรณ์เสริมของผู้ผลิตรายอื่น

ประกาศ

เพื่อป้องกันอันตรายจากไฟไหม้หรือไฟฟ้าช็อต ห้ามให้ผลิตภัณฑ์แยกผ่านหรือขึ้น

โปรดอ่าน "หมายเหตุเพื่อความปลอดภัย" และตรวจสอบให้แน่ใจว่าคุณคุ้นเคยกับเนื้อหาการใช้งานกล่อง

สำหรับลูกค้าในประเทศแคนาดา

CAN ICES-003 (B)/NMB-003(B)

ข้อควรระวัง: ระบบดิจิทัลคลาส B นี้เป็นไปตาม ICES-003 ของประเทศแคนาดา

ประกาศการได้รับรังสี: อุปกรณ์นี้เป็นไปตามมาตรฐาน Industry Canada's licence-exempt RSS โดยทำงานตามเงื่อนไขสองข้อต่อไปนี้

(1) อุปกรณ์นี้จะไม่ก่อให้เกิดการรบกวน และ (2) อุปกรณ์นี้ต้องยอมรับการรบกวนใดๆ รวมถึงการรบกวนที่อาจทำให้การทำงานของอุปกรณ์ไม่เป็นไปตามที่ต้องการ

อุปกรณ์นี้และเสาอากาศต้องไม่อยู่ในตำแหน่งหรือทำงานร่วมกับเสาอากาศหรือเครื่องส่งสัญญาณอื่นๆ ยกเว้นวิทยุในตู้ที่ผ่านการทดสอบแล้ว คุณสมบัตินี้ได้รับการทดสอบที่ประเทศจากจุดเปิดใช้งานสำหรับผลิตภัณฑ์ที่จำหน่ายในประเทศสหรัฐอเมริกา/แคนาดา

ประกาศการได้รับรังสี: หลักฐานทางวิทยาศาสตร์ที่มีอยู่ไม่ได้แสดงปัญหาด้านสุขภาพที่เกี่ยวข้องกับการใช้อุปกรณ์ไร้สายกำลังต่ำ อย่างไรก็ตาม ไม่มีข้อพิสูจน์ว่า อุปกรณ์ไร้สายกำลังต่ำเหล่านี้มีความปลอดภัยทั้งหมด อุปกรณ์ไร้สายกำลังต่ำปล่อยพลังงานคลื่นความถี่วิทยุ (RF) ระดับต่ำ ในช่วงคลื่นไมโครเวฟ ขณะที่กำลังใช้งาน ในขณะที่คลื่นความถี่วิทยุระดับสูงสามารถส่งผลกระทบต่อสุขภาพ (โดยให้ความร้อนแก่กล้ามเนื้อ) การได้รับคลื่นความถี่วิทยุระดับต่ำไม่มีผลกระทบในการสร้างความร้อน ทำให้ไม่ทราบผลกระทบต่อสุขภาพที่แท้จริงว่าสูงถึง มีงานวิจัยจำนวนมากเกี่ยวกับการได้รับคลื่นความถี่วิทยุระดับต่ำไม่พบผลกระทบทางชีวภาพอื่นๆ งานวิจัยขั้นสูงไม่ได้แสดงความเห็นว่าจะมีผลกระทบต่อสุขภาพประการ แต่ข้อค้นพบดังกล่าวไม่มีการยืนยันจากงานวิจัยอื่นๆ เพิ่มเติม GFX100S II ผ่านการทดสอบและพบว่าเป็นไปตามข้อกำหนดการได้รับรังสี IC ที่กำหนดไว้สำหรับสภาพแวดล้อมที่ไม่ได้ควบคุม และเป็นไปตามมาตรฐาน RSS-102 ของกฎการได้รับคลื่นความถี่วิทยุ (RF) IC

การใช้งานในย่านความถี่ 5150-5250 MHz มีไว้สำหรับการใช้งานภายในอาคารเท่านั้นเพื่อลดโอกาสที่จะเกิดการรบกวนที่เป็นอันตรายต่อระบบดาวเทียมเคลื่อนที่แบบร่วม

การกำจัดทั้งอุปกรณ์ไฟฟ้าและอิเล็กทรอนิกส์ในที่ปกอหีสวนบุคคล

ในสหภาพยุโรป นอร์เวย์ ไอซ์แลนด์ และลิกเตนสไตน์: สัญลักษณ์บนผลิตภัณฑ์ หรือคู่มือและใบรับประกัน และ/หรือบนบรรจุภัณฑ์หมายความว่าไม่ควรกำจัดผลิตภัณฑ์นี้ร่วมกับขยะมูลฝอยในครัวเรือน แต่ควรนำไปยังจุดรวบรวมที่เหมาะสมสำหรับการนำอุปกรณ์ไฟฟ้าและอิเล็กทรอนิกส์กลับมาใช้ใหม่

การตรวจสอบให้แน่ใจว่าผลิตภัณฑ์นี้ได้รับการกำจัดอย่างถูกต้องแล้ว จะช่วยป้องกันผลกระทบทางลบที่อาจเกิดขึ้นต่อสิ่งแวดล้อมและสุขภาพของมนุษย์ ที่อาจเกิดจากการจัดการขยะของผลิตภัณฑ์นี้อย่างไม่เหมาะสม

สัญลักษณ์บนแบบเตอรี่หรือหม้อสะสมไฟฟ้าหมายความว่าไม่ควรกำจัดแบบเตอรี่เหล่านี้ร่วมกับขยะมูลฝอยในครัวเรือน



หากอุปกรณ์ของคุณมีแบบเตอรี่หรือหม้อสะสมไฟฟ้าที่ถอดออกได้ง่าย โปรดกำจัดทิ้งห่างตามข้อบังคับในท้องถิ่นของคุณ

การนำวัสดุกลับมาใช้ใหม่จะช่วยอนุรักษ์แหล่งทรัพยากรตามธรรมชาติ สำหรับรายละเอียดข้อมูลเพิ่มเติมเกี่ยวกับการนำผลิตภัณฑ์นี้กลับมาใช้ใหม่ โปรดติดต่อสำนักงานเทศบาลในท้องถิ่นของคุณ หน่วยบริการกำจัดขยะมูลฝอยในครัวเรือน หรือร้านค้าที่ดูแลผลิตภัณฑ์

ในประเทศที่อยู่นอกสหภาพยุโรป นอร์เวย์ ไอซ์แลนด์ และลิกเตนสไตน์: หากต้องการกำจัดทิ้งผลิตภัณฑ์นี้ รวมถึงแบบเตอรี่หรือหม้อสะสมไฟฟ้า โปรดติดต่อเจ้าหน้าที่ในท้องถิ่นและสอบถามวิธีการกำจัดทิ้งที่เหมาะสม

ในประเทศญี่ปุ่น: สัญลักษณ์บนแบบเตอรี่แสดงว่าต้องกำจัดทิ้งผลิตภัณฑ์นี้แยกต่างหาก



การดูแลรักษากล้อง

เพื่อให้สามารถใช้ผลิตภัณฑ์ได้อย่างต่อเนื่อง โปรดปฏิบัติตามข้อควรระวังต่อไปนี้

การเก็บและการใช้งาน

ถ้าไม่มีกรงใช้กล้องเป็นเวลานาน โปรดนำแบตเตอรี่และการ์ดหน่วยความจำออก ห้ามเก็บหรือใช้กล้องในบริเวณที่:

- มีฝนตก, ใต้น้ำ หรือควีน
- ความชื้นสูงหรือฝุ่นเยอะ
- ดินแสงแดดจ้าหรืออุณหภูมิสูงมาก เช่น ในยานพาหนะที่เปิดปิดชิดในวันที่แสงแดดแรง
- นหนาวเย็นมาก
- มีการสั่นสะเทือนรุนแรง
- อยู่ในบริเวณสนามแม่เหล็กที่มีกำลังแรง เช่น ใกล้เสาอากาศของระบบแพร่ภาพออกอากาศ, สายไฟ, ตัวส่งสัญญาณเรดาร์, เครื่องยนต์, ตัวแปลง หรือแม่เหล็ก
- สัมผัสกับสารระเหย เช่น ยารฆ่าแมลง
- ใกล้กับผลิตภัณฑ์ที่เป็นยางหรือไวโอล

เครือข่ายไร้สายและอุปกรณ์ Bluetooth: ข้อควรระวัง

ข้อสำคัญ: โปรดอ่านประกาศต่อไปนี้ก่อนใช้เครื่องส่งสัญญาณไร้สายในตัวกล้อง

- ① ผลิตภัณฑ์นี้ มีฟังก์ชันการเข้ารหัสที่พัฒนาขึ้นในประเทศสหรัฐอเมริกา ซึ่งควบคุมโดยระเบียบว่าด้วยการบริหารการส่งออกของสหรัฐอเมริกา และอาจไม่สามารถส่งออกหรือส่งออกไปยังประเทศที่สหรัฐอเมริกาได้มีการห้ามส่งสินค้า
- **ใช้เฉพาะเครือข่ายไร้สายหรืออุปกรณ์ Bluetooth Fujifilm** ไม่มีส่วนรับผิดชอบต่อความเสียหายที่เป็นผลจากการใช้งานโดยไม่ได้รับอนุญาต ห้ามใช้สำหรับการทำงานที่จำเป็นต้องมีความแม่นยำในระดับสูง ตัวอย่างเช่น ในอุปกรณ์ทางการแพทย์ หรือระบบอื่นๆ ที่อาจส่งผลกระทบต่อมนุษย์โดยตรงหรือทางอ้อม เมื่อใช้งานอุปกรณ์ในคอมพิวเตอร์และระบบอื่นๆ ที่จำเป็นต้องมีความแม่นยำในระดับที่สูงกว่าระบบไร้สายหรืออุปกรณ์ Bluetooth ที่นำเสนอ โปรดตรวจสอบให้แน่ใจว่าได้ปฏิบัติตามข้อควรระวังที่จำเป็นทั้งหมด เพื่อให้เกิดความปลอดภัยและป้องกันการทำงานผิดพลาด
- **ใช้เฉพาะภายในประเทศที่ซื้ออุปกรณ์เท่านั้น** อุปกรณ์นี้สอดคล้องตามระเบียบการควบคุมอุปกรณ์เครือข่ายไร้สายและ Bluetooth ในประเทศที่ซื้ออุปกรณ์ ให้ปฏิบัติตามระเบียบในท้องถิ่นทั้งหมดเมื่อใช้งานอุปกรณ์ Fujifilm ไม่มีส่วนรับผิดชอบในปัญหาที่เกิดขึ้นจากการใช้งานในขอบเขตอำนาจของกฎหมายอื่น
- **ห้ามใช้อุปกรณ์ในสถานที่ที่อาจได้รับผลกระทบจาสนามแม่เหล็ก ไฟฟ้าสถิต หรือสัญญาณรบกวนทางวิทยุ** ห้ามใช้เครื่องส่งสัญญาณใกล้กับเตาไมโครเวฟ หรือในสถานที่ที่อาจได้รับผลกระทบจากสนามแม่เหล็ก ไฟฟ้าสถิต หรือสัญญาณรบกวนทางวิทยุซึ่งอาจขัดขวางการรับสัญญาณไร้สายได้ อาจเกิดสัญญาณรบกวนร่วมกันขึ้นเมื่อใช้งานเครื่องส่งสัญญาณใกล้กับอุปกรณ์ไร้สายอื่นที่ทำงานบนย่านความถี่ 2.4 GHz
- **การรักษาความปลอดภัย:** เครือข่ายไร้สายและอุปกรณ์ Bluetooth จะส่งข้อมูลผ่านทางคลื่นวิทยุ ด้วยเหตุนี้ จึงต้องให้ความใส่ใจในการรักษาความปลอดภัยมากกว่าการใช้งานเครือข่ายแบบมีสาย
 - ห้ามเชื่อมต่อกับเครือข่ายที่ไม่รู้จักหรือเครือข่ายที่คุณไม่มีสิทธิ์ในการเข้าถึง แม้ว่าเครือข่ายเหล่านั้นจะแสดงอยู่บนอุปกรณ์ของคุณก็ตาม เนื่องจากการเข้าถึงดังกล่าวถือว่าเป็นการกระทำที่ไม่ได้รับอนุญาต โปรดเชื่อมต่อเฉพาะเครือข่ายที่คุณมีสิทธิ์ในการเข้าถึงเท่านั้น
 - โปรดระมัดระวังว่าการส่งข้อมูลแบบไร้สายอาจมีความเสี่ยงต่อการถูกสกัดกั้นจากบุคคลภายนอก
 - อย่าเชื่อมต่ออุปกรณ์นี้โดยตรงกับเครือข่ายโทรคมนาคม (รวมถึง LAN ไร้สายสาธารณะ) ที่ดำเนินการโดยผู้ให้บริการหรือบริการมือถือ, โทรศัพท์บ้าน, อินเทอร์เน็ต หรือบริการโทรคมนาคมอื่นๆ
- **การกระทำต่อไปนี้อาจถูกมองโทษตามกฎหมาย:**
 - การถอดประกอบหรือตัดแปลงอุปกรณ์นี้
 - การถอดป้ายรับรองอุปกรณ์

- **อุปกรณ์นี้ทำงานบนคลื่นความถี่เดียวกันกับอุปกรณ์เชิงพาณิชย์ ทางการศึกษา และทางการแพทย์ และเครื่องส่งสัญญาณไร้สาย** นอกจากนี้ยังทำงานบนคลื่นความถี่เดียวกันกับเครื่องส่งสัญญาณที่มีใบอนุญาตและเครื่องส่งสัญญาณความถี่ต่ำแบบไม่มีใบอนุญาตพิเศษที่ใช้ในระบบติดตาม RFID สำหรับสายงานผลิตและการใช้งานอื่นๆ ที่มีลักษณะใกล้เคียงกัน
- **เพื่อป้องกันสัญญาณรบกวนกับอุปกรณ์ข้างต้น ให้ปฏิบัติตามข้อควรระวังต่อไปนี้** ยืนยันว่าเครื่องส่งสัญญาณ RFID ไม่ได้ทำงานก่อนใช้อุปกรณ์นี้ คุณควรสังเกตว่าอุปกรณ์สร้างสัญญาณรบกวนในเครื่องส่งสัญญาณที่ได้รับอนุญาตที่ใช้สำหรับการติดตาม RFID หรือไม่ให้หยุดการใช้งานความถี่ที่ได้รับผลกระทบทันที หรือย้ายอุปกรณ์ไปยังตำแหน่งที่ตั้งอื่น หากคุณสังเกตพบว่าอุปกรณ์นี้ก่อให้เกิดสัญญาณรบกวนในระบบติดตาม RFID ความถี่ต่ำให้ติดต่อตัวแทนของ Fujifilm
- **ห้ามใช้อุปกรณ์นี้บนเครื่องบิน** เมื่ออยู่บนเครื่องบิน ให้ปฏิบัติตามคำแนะนำของเจ้าหน้าที่สายการบิน โปรดทราบว่าผลิตภัณฑ์นี้อาจปล่อยคลื่นความถี่วิทยุออกมาแม้ว่าจะปิดอยู่ก็ตาม สามารถป้องกันได้โดยการเลือก **เปิด** สำหรับ **โหมดเครื่องบิน** ในเมนูการตั้งค่าเครือข่าย/USB ก่อนขึ้นเครื่อง
- **ข้อมูลจำเพาะไร้สายมีดังนี้**

LAN ไร้สาย

มาตรฐาน	IEEE 802.11a/b/g/n/ac (โปรโตคอลไร้สายมาตรฐาน)
ความถี่การปฏิบัติการ (ความถี่กลาง)	<ul style="list-style-type: none"> • อิสราเอล, อินโดนีเซีย : 2412 MHz–2462 MHz (11 ช่องสัญญาณ) • สหรัฐอเมริกา, แคนาดา, บราซิล, จีน, อินเดีย, เกาหลี, มาเลเซีย : 2412 MHz–2462 MHz (11 ช่องสัญญาณ) : 5180 MHz–5320 MHz (W52, W53) : 5745 MHz–5825 MHz (UNII-3) • สหภาพยุโรป, ญี่ปุ่น, สหราชอาณาจักร, ออสเตรเลีย, นอร์เวย์, นิวซีแลนด์, ตุรกี, อังโกล, ฟิลิปปินส์, เวียดนาม, สิงคโปร์, ไทย, สหรัฐอาหรับเอมิเรตส์, รัสเซีย, ไต้หวัน, ซาอุดีอาระเบีย, กатар, บาห์เรน, โอมาน, อียิปต์, อิหร่าน, คูเวต, เลบานอน, อุซเบกิสถาน : 2412 MHz–2462 MHz (11 ช่องสัญญาณ) : 5180 MHz–5320 MHz (W52, W53) : 5500 MHz–5700 MHz (W56)
โปรโตคอลการเข้าถึง	โครงสร้างพื้นฐาน

Bluetooth®

มาตรฐาน	Bluetooth รุ่น 4.2 (Bluetooth พลังงานต่ำ)
ความถี่การปฏิบัติการ (ความถี่กลาง)	2402 MHz–2480 MHz

โปรดอ่านหมายเหตุเหล่านี้ก่อนการใช้งานเลนส์

หมายเหตุเพื่อความปลอดภัย

- โปรดใช้เลนส์อย่างเหมาะสม อ่านหมายเหตุเพื่อความปลอดภัยเหล่านี้ และ คู่มือพื้นฐาน กล้องโดยละเอียดก่อนการใช้งาน
- หลังจากอ่านหมายเหตุเพื่อความปลอดภัยแล้ว โปรดเก็บไว้ในที่ปลอดภัย

เกี่ยวกับไอคอนต่างๆ

ไอคอนที่แสดงด้านล่างนี้มีการใช้ในเอกสารนี้เพื่อแสดงถึงความเสี่ยงของอาการบาดเจ็บหรือความเสียหายที่อาจเกิดขึ้น ถ้าไม่ปฏิบัติตามข้อมูลที่ไอคอนนั้นระบุและไม่ได้ใช้ผลิตภัณฑ์อย่างถูกต้อง



คำเตือน

ไอคอนนี้แสดงถึงการเสียชีวิตหรือการบาดเจ็บร้ายแรงถ้าไม่ปฏิบัติตามข้อมูล



ข้อควรระวัง

ไอคอนนี้แสดงถึงการบาดเจ็บหรือเกิดความเสียหายถ้าไม่ปฏิบัติตามข้อมูล

ไอคอนที่แสดงด้านล่างนี้แสดงถึงประเภทของคำแนะนำที่จะต้องปฏิบัติตาม



ไอคอนรูปสามเหลี่ยมหมายถึงข้อมูลที่ต้องมีความระมัดระวัง ("สำคัญ")



ไอคอนรูปวงกลมและขีดเฉียง แสดงว่าการกระทำที่ระบุนั้นเป็นสิ่งที่ต้องห้าม ("ต้องห้าม")



ไอคอนรูปวงกลมที่ปิดหรือเครื่องหมายขีดเจี๊ยบแสดงถึงการกระทำที่ต้องดำเนินการ ("จำเป็น")



คำเตือน



ห้ามจุ่มน้ำ

ห้ามจุ่มหรือนำไปสัมผัสกับน้ำ หากไม่ปฏิบัติตามข้อควรระวังนี้อาจทำให้เกิดเพลิงไหม้หรือไฟฟ้าลัดวงจร



ห้ามถอดประกอบ

ห้ามถอดประกอบ (ห้ามเปิดตัวเครื่อง) การไม่ปฏิบัติตามข้อควรระวังนี้อาจทำให้เกิดไฟไหม้ ไฟฟ้าช็อต หรือบาดเจ็บเนื่องจากการทำงานผิดพลาดของผลิตภัณฑ์



ห้ามสัมผัสชิ้นส่วนภายใน









เปิดตัวเครื่องเปิดออกเนื่องจากการตกหนักหรืออุบัติเหตุอื่นๆ โปรดอย่าสัมผัสชิ้นส่วนภายในที่เปิดออก หากไม่ปฏิบัติตามข้อควรระวังนี้อาจทำให้เกิดไฟฟ้าลัดวงจรหรือเกิดเพลิงไหม้เนื่องจากการสัมผัสชิ้นส่วนที่เสียหาย นำแบตเตอรี่ออกทันที โดยระวังไม่ให้เกิดการบาดเจ็บหรือไฟฟ้าลัดวงจร และนำผลิตภัณฑ์ไปยังจุดที่ซื้อผลิตภัณฑ์เพื่อขอคำแนะนำ



ห้ามวางบนพื้นผิวที่ไม่มั่นคง ผลิตภัณฑ์อาจตก ทำให้เกิดการเสียหายได้



ห้ามดูคววาทึกลับผ่านเลนส์หรือช่องมองภาพของกล้อง หากไม่ปฏิบัติตามข้อควรระวังนี้อาจทำให้เกิดผลเสียกับการมองเห็นอย่างถาวร

 ข้อควรระวัง	
	ห้ามใช้หรือเก็บในบริเวณที่สัมผัสไอน้ำ หรือควัน หรือความชื้นสูง หรือฝุ่นหนา หากไม่ปฏิบัติตามข้อควรระวังนี้อาจทำให้เกิดเพลิงไหม้หรือไฟฟ้าลัดวงจร
	ห้ามทิ้งให้โดนแสงแดดโดยตรงหรือในบริเวณที่อาจมีอุณหภูมิสูงมาก เช่น ในยานพาหนะที่ปิดมิดชิดในวันที่มีแสงแดดแรง หากไม่ปฏิบัติตามข้อควรระวังนี้อาจทำให้เกิดเพลิงไหม้
	เก็บให้พ้นมือเด็ก ผลิตรถยนต์นี้อาจทำให้เกิดการบาดเจ็บได้ถ้าเด็กเล่น
	ห้ามจับด้วยมือที่เปียก หากไม่ปฏิบัติตามข้อควรระวังนี้อาจทำให้เกิดไฟฟ้าช็อต
	ให้ดวงอาทิตย์อยู่นอกเฟรมภาพเมื่อถ่ายวัตถุอ่อนแสง แสงอาทิตย์ที่โฟกัสเข้าไปที่กล้องเมื่อดวงอาทิตย์อยู่ในหรือใกล้กับเฟรมสามารถทำให้เกิดไฟไหม้หรือเป็นรอยไหม้ได้
	เมื่อไม่ได้ใช้งานผลิตภัณฑ์ ให้ครอบฝาปิดเลนส์แล้วเก็บให้ห่างจากสัมผัสแสงอาทิตย์โดยตรง แสงอาทิตย์ที่โฟกัสในเลนส์สามารถทำให้เกิดไฟไหม้หรือเป็นรอยไหม้ได้
	ห้ามยกกล้องหรือเลนส์ในขณะที่ยึดกล้องไว้กับขาตั้งกล้อง ผลิตรถยนต์อาจหล่นหรือชนกับวัตถุอื่น ทำให้เกิดการเสียหายได้

บันทึก

FUJIFILM

FUJIFILM Corporation

7-3, AKASAKA 9-CHOME, MINATO-KU, TOKYO 107-0052, JAPAN

<https://fujifilm-x.com>

