

FUJIFILM

DIGITAL CAMERA

GFX 50S

Brukermanual

Innledning

Takk for at du kjøpte dette produktet. Sørg for at du har lest denne manualen og forstått innholdet før du tar kameraet i bruk. Oppbevar manualen på et sted der den kan leses av alle som bruker produktet.

For den nyeste informasjonen

For den nyeste informasjonen om dette produktet, inkludert de nyeste versjonene av manualene og eksempelfargefotografier, besøk:

<http://fujifilm-dsc.com/manuals/>



Du kan få tilgang til nettsiden, ikke bare fra datamaskinen, men også fra smarttelefoner og nettbrett.

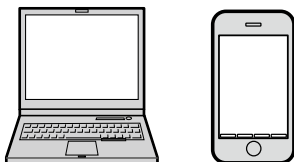



Kapitteloversikt

Menyliste	iv
1 Før du starter	1
2 Første trinn	23
3 Grunnleggende fotografering og avspilling	39
4 Filmopptak og avspilling	45
5 Ta fotografier	51
6 Opptaksmenyene	85
7 Avspilling og avspillingsmenyen	119
8 Oppsettsmenyene	145
9 Snarveier	175
10 Periferienheter og ekstra tilbehør	187
11 Tilkoblinger	207
12 Tekniske merknader	217







Menyliste

Kameraets menyvalg er listet opp nedenfor.

Opptaksmenyer

Juster innstillingene når du tar fotografier eller filmer.

 Se side 85 for mer informasjon.

 BILDEKVALITETSINNSTILLING		 AF/MF-INNSTILLING	
BILDESTØRRELSE	86	FOKUSOMRÅDE	97
BILDEKVALITET	87	AF-MODUS	97
RÅOPPTAK	87	LAGRE AF-MODUS ET. ORIENT	98
1/3 FILMSIMULERING	88	1/2 RASK AF	98
KORNEFFEKT	89	1/2 AF-PUNKT VISNING  	98
COLOR CHROME EFFEKT	89	ANTALL FOKUSPUNKTER	99
DYNAMISK OMFANG	89	PRE-AF	99
HVITBALANSE	90	INNST ANSIKT-/ØYEGJENKJ.	100
HØYLYS NIVÅ	93	AF+MF	101
SKYGGJE NIVÅ	93	MF-HJELP	101
FARGE	93	FOKUSSJEKK	102
2/3 SKARPHET	93	2/3 KOBLE PUNKT-AE & FOKUSOMR	102
STØYREDUSERING	94	ØYEBLIKKS-AF-INNST	102
LANG EKSPONERING	94	SKALA FOR DYBDESKARPHET	103
LINSEMOD.OPTIM.	94	UTLØSER-/FOKUS-PRI.	103
FARGEROM	94	PEKESKJERM MODUS	103
PIKSELAVBILDING	95		
3/3 VELG TILPAS. INNST.	95		
ENDRE/LAGRE TILPAS. INNST.	96		

FILMINNSTILLING		BLITSINNSTILLING	
	SELVUTLØSER		BLITSFUNKSJONINNSTILLING
	LAGRE SELVUTLØSERINNST.		FJERN RØDE ØYNE
	INTERVALLOPPTAK		TTL-LÅSEMODUS
1½	AE BKT-INNSTILLING		LED-LYSINNSTILLING
	FILMSIMULERING BKT		MASTERINNSTILLING
	LYSMÅLING		CH-INNSTILLING
	LUKKERTYPE		FILMINNSTILLING
	BILDESTAB MODE		FILM-MODUS
	ISO AUTO-INNST.		FILM AF-MODUS
2½	OBJEKTIVADAPTER INNST.		HDMI-UTGANG INFODISPLAY
	TRÅDLØS KOMMUNIK.		HDMI OPPTAKSKONTROLL
			MIK-NIVÅJUSTERING

Avspillingsmenyen

Juster avspillingsinnstillingene.

 Se side 126 for mer informasjon.





AVSPILLINGSMENY		AVSPILLINGSMENY	
	BYTT SPOR		INNSTILLING TALENOTAT
	RAW-KONVERTERING		KOPIERE
	SLETT		TRÅDLØS KOMMUNIK.
1½	BESKJÆR BILDE	2½	FOTOBOKHJELP
	ENDRE STØRRELSE		FOTOBESTIL. (DPOF)
	BESKYTT		UTSK. M. instax-SKRIVER
	ROTER BILDE		BILDEFORHOLD
	FJERN RØDE ØYNE		

Oppsettsmenyer

Juster grunnleggende kamerainnstillinger.

 Se side 145 for mer informasjon.

 BRUKERINNSTILLING		 SKJERMINNSTILLING	
FORMATERE	146	EVF-LYSSTYRKE	153
DATO/TID	147	EVF-FARGE	153
TIDSFORSKJELL	147	LCD-LYSSTYRKE	153
言語/LANG.	148	LCD-FARGE	153
MIN MENYINNSTILLING	148	1/2 BILDEVISNING	154
SENSORRENGJØRING	149	AUTOROTER SKJERMER	154
BATTERIALDER	149	FORH.VIS EKSP./HVITBAL. I MAN. MOD.	155
TILBAKESTILL	150	FORHÅNDSVIS BILDEEFFEKT	155
 LYDINNSTILLING		INNRAMMINGSGUIDE	156
AF PIP-VOLUM	151	AUTOROTER	157
SELVUTLØSER-PIP-VOLUM	151	2/2 FOKUSAVSTAND	157
KAMERALYDSTYRKE	151	TILPASSET BILDE INNST	158
HODETELEFONVOLUM	152	INNSTILLING AV SUB-SKJERM	159
LUKKERLYDSTYRKE	152		
LUKKERLYD	152		
AVSPILL.-LYDSTR	152		

KNAPP-/HJULINNSTILLING			LAGRE DATA-INNSTILLING		
1½	FOKUSJOYSTICK INNSTILLING	160	BILDENUMMER	169	
	RED./LAGRE HURTIGMENY	161	LAGRE ORG.BILDE	170	
	FUNK. (Fn) INNST.	162	FILNAVNREDIGERING	170	
	VELGERKNAPPINNSTILLING	164	KORTSPORINNS (STILLBILDE)	170	
	KOMMANDOHJULINNST.	164	BYTT SPOR (SEKVENSIELL)	170	
	LUKKER AF	164	FILMFILDESTINASJON	171	
	LUKKER AE	165	COPYRIGHT INFO	171	
	TA BILDE UTEN OBJEKTIV	165	TILKOBLINGS-INNSTILLING		
FOKUSRING	165	TRÅDLØS INNST.	172		
AE/AF-LÅSEMODUS	165	INNSTIL. AV PC-TILKOBLING	173		
2½	EKS. KOMP. KNAPPINNSTILNG.	166	GEOTAGG-OPPSETT	173	
	PEKESKJERM INNSTILLING	166	TIL.-INN. instax-SKRIV.	173	
	LÅS	166	PC SHOOT-MODUS	174	
YTELSE					
AUTOM. AVSLÅING		167			
OPPTAK I HVILEMODUS		167			
AUTO STRØMSPARING		168			



Innhold

Innledning	ii
For den nyeste informasjonen.....	ii
Menyliste	iv
Opptaksmenyer	iv
Avspillingsmenyen.....	v
Oppsettsmenyer.....	vi
Medfølgende tilleggsutstyr	xvii
Om denne manualen	xviii
Symboler og konvensjoner	xviii
Terminologi	xviii

1 Før du starter **1**



Kameraets deler	2
Velgeren.....	5
Fokusstikken.....	5
Lukkerhastighets- og følsomhetshjul.....	5
Kommandohjulene	6
Driftsknapp	7
Indikatorlampen.....	8
LCD-skjermen.....	9
Søkeren	10
Feste søkeren.....	11
Øyekoppen.....	11
Fokuserer søkeren	11
Kameraskjermer	12
Den elektroniske søkeren	12
Visningsrotasjon	13
LCD-skjermen.....	14
Velge visningsmodus	16
Justere skjermens lysstyrke.....	16
DISP/BACK-knappen.....	17
Tilpasse standardindikatorer.....	19
Den sekundære LCD-skjermen	21
Bruke menyene	22

2 Første trinn	23
Feste skulderstroppen.....	24
Feste objektivet	26
Lade batteriet.....	27
Sette inn batteriet.....	30
Sette inn minnekort	32
Bruke to kort	33
Kompatible minnekort.....	34
Slå kameraet av og på.....	35
Kontrollere batterinivået.....	36
Grunnleggende oppsett.....	37
Velge et annet språk	38
Endre dato og tid.....	38
3 Grunnleggende fotografering og avspilling	39
Ta bilder (modus P).....	40
▶ Se på bilder	43
🗑 Slette bilder	44
4 Filmopptak og avspilling	45
🎬 Ta opp filmer.....	46
Justere filminnstillingene.....	48
▶ Se på filmer	49
5 Ta fotografier	51
P, S, A og M modus.....	52
Modus P: Program AE.....	52
Modus S: Lukkerprioritet AE.....	54
Modus A: Blenderprioritert AE.....	58
Modus M: Manuell eksponering.....	60
Autofokus.....	62
Fokusmodus.....	63
Autofokusalternativer (AF-modus).....	65
Fokuspunktvalg.....	67
Kontroller for berøringfokus	70
Manuell fokus.....	71
Kontrollere fokus.....	73

ISO Følsomhet	74
Autofølsomhet (A)	75
Måling	76
Eksponeringskompensasjon	77
Fokus-/eksponeringslås	78
Knappene AF-L og AE-L.....	79
BKT Varierende	80
AE BKT	80
ISO BKT	80
FILMSIMULERING BKT	80
HVITBAL. BKT	81
DYNAMISK OMFANG BKT	81
Kontinuerlig opptak (Bildeserie)	82
Multieksponeringer	83

6 Opptaksmenyene **85**

BILDEKVALITETSINNSTILLING	86
BILDESTØRRELSE	86
BILDEKVALITET	87
RÅOPPTAK.....	87
FILMSIMULERING	88
KORNEFFEKT	89
COLOR CHROME EFFEKT	89
DYNAMISK OMFANG.....	89
HVITBALANSE	90
HØYLYS NIVÅ.....	93
SKYGGE NIVÅ.....	93
FARGE	93
SKARPHET	93
STØYREDUSERING	94
LANG EKSPONERING.....	94
LINSEMOD.OPTIM.	94
FARGEROM.....	94
PIKSELAVBILDING	95
VELG TILPAS. INNST.....	95
ENDRE/LAGRE TILPAS. INNST.	96

AF/MF	AF/MF-INNSTILLING	97
	FOKUSOMRÅDE	97
	AF-MODUS.....	97
	LAGRE AF-MODUS ET. ORIENT	98
	RASK AF.....	98
	AF-PUNKT VISNING  	98
	ANTALL FOKUSPUNKTER.....	99
	PRE-AF.....	99
	INNST ANSIKT-/ØYEGJENKJ.	100
	AF+MF	101
	MF-HJELP	101
	FOKUSSJEKK.....	102
	KOBLE PUNKT-AE & FOKUSOMR.....	102
	ØYEBLIKKS-AF-INNST	102
	SKALA FOR DYBDESKARPHET	103
	UTLØSER-/FOKUS-PRI.....	103
	PEKESKJERM MODUS	103
📷	FILMINNSTILLING	104
	SELVUTLØSER.....	104
	LAGRE SELVUTLØSERINNST.....	105
	INTERVALLOPPTAK.....	105
	AE BKT-INNSTILLING.....	106
	FILMSIMULERING BKT.....	106
	LYSMÅLING	107
	LUKKERTYPE	108
	BILDESTAB MODE.....	109
	ISO AUTO-INNST.....	109
	OBJEKTIVADAPTER INNST.....	110
	TRÅDLØS KOMMUNIKASJON	112
⚡	BLITSINNSTALLING	113
	BLITSFUNKSJONINNSTALLING	113
	FJERN RØDE ØYNE.....	113
	TTL-LÅSEMODUS.....	114
	LED-LYSINNSTALLING.....	114
	MASTERINNSTALLING.....	115
	KANALINNSTALLING	115

 FILMINNSTILLING	116
FILM-MODUS.....	116
FILM AF-MODUS.....	116
HDMI-UTGANG INFODISPLAY	117
HDMI OPPTAKSKONTROLL.....	117
MIK-NIVÅJUSTERING.....	117

7 Avspilling og avspillingsmenyen **119**

Avspillings skjermen	120
DISP/BACK-knappen.....	121
Se på bilder	123
Avspillingszoom	124
Visning av flere bilder samtidig.....	124
Touch-kontroller for avspilling.....	125
 Avspillingsmenyen	126
BYTT SPOR.....	126
RAW-KONVERTERING.....	127
SLETT	129
BESKJÆR BILDE.....	131
ENDRE STØRRELSE.....	132
BESKYTT	133
ROTERT BILDE.....	134
FJERN RØDE ØYNE.....	135
INNSTILLING TALENOTAT	136
KOPIERE.....	137
TRÅDLØS KOMMUNIK.....	138
FOTOBOKHJELP	139
FOTOBESTIL. (DPOF).....	141
UTSK. M. instax-SKRIVER.....	142
BILDEFORHOLD.....	143

8 Oppsettsmenyene **145**

 BRUKERINNSTILLING	146
FORMATERE	146
DATO/TID	147
TIDSFORSKJELL.....	147
言語/LANG.	148

MIN MENYINNSTILLING.....	148
SENSORRENGJØRING.....	149
BATTERIALDER.....	149
TILBAKESTILL.....	150
🔧 LYDINNSTILLING.....	151
AF PIP-VOLUM.....	151
SELVUTLØSER-PIP-VOLUM.....	151
KAMERALYDSTYRKE.....	151
HODETELEFONVOLUM.....	152
LUKKERLYDSTYRKE.....	152
LUKKERLYD.....	152
AVSPILL-LYDSTR.....	152
🔧 SKJERMINNSTILLING.....	153
EVF-LYSSTYRKE.....	153
EVF-FARGE.....	153
LCD-LYSSTYRKE.....	153
LCD-FARGE.....	153
BILDEVISNING.....	154
AUTOROTER SKJERMER.....	154
FORH.VIS EKSP/HVITBAL. I MAN.MOD.....	155
FORHÅNDSVIS BILDEEFFEKT.....	155
INNRAMMINGSGUIDE.....	156
AUTOROTER.....	157
FOKUSAVSTAND.....	157
TILPASSET BILDE INNST.....	158
INNSTILLING AV SUB-SKJERM.....	159
🔧 KNAPP-/HJULINNSTILLING.....	160
FOKUSJOYSTICK INNSTILLING.....	160
RED./LAGRE HURTIGMENY.....	161
FUNK. (Fn) INNST.....	162
VELGERKNAPPINNSTILLING.....	164
KOMMANDOHJULINNST.....	164
LUKKER AF.....	164
LUKKER AE.....	165
TA BILDE UTEN OBJEKTIV.....	165
FOKUSRING.....	165
AE/AF-LÅSEMODUS.....	165

EKS. KOMP. KNAPPINNSTILNG.....	166
PEKESKJERM INNSTILLING.....	166
LÅS.....	166
Y YTELSE.....	167
AUTOM. AVSLÅING.....	167
OPPTAK I HVILEMODUS.....	167
AUTO STRØMSPARING.....	168
L LAGRE DATA-INNSTILLING.....	169
BILDENUMMER.....	169
LAGRE ORG.BILDE.....	170
FILNAVNREDIGERING.....	170
KORTSPORINNS (STILLBILDE).....	170
BYTT SPOR (SEKVENSIELL).....	170
FILMFILDESTINASJON.....	171
COPYRIGHT INFO.....	171
T TILKOBLINGS-INNSTILLING.....	172
TRÅDLØS INNST.....	172
INNSTIL. AV PC-TILKOBLING.....	173
GEOTAGG-OPPSETT.....	173
TIL-INN. instax-SKRIV.....	173
PC SHOOT-MODUS.....	174

9 Snarveier **175**

Alternativer for snarvei.....	176
Q (hurtigmeny)-knappen.....	177
Hurtigmenyvisning.....	177
Vise og endre innstillinger.....	178
Redigere hurtigmenyen.....	179
Fn (funksjons)-knappene.....	180
Tildele funksjoner til funksjonsknappene.....	182
MY MIN MENY.....	184
MIN MENYINNSTILLING.....	185

10	Periferienheter og ekstra tilbehør	187
	Objektiver	188
	Objektivets deler	188
	Vedlikehold av objektiv	189
	Fjerning av objektivdekslene	189
	Montering av objektivdeksler	189
	Vertikale batteriholdere	190
	Feste VB-GF1	191
	Sette inn et batteri	192
	Søker vippeadaptre	194
	Feste EVF-TL1	195
	Bruke EVF-TL1	196
	Eksterne blitsenheter	197
	Blitsinnstillinger	198
	SYNK TERMINAL	199
	SKOMONTERT BLITZ	200
	MASTER(OPTISK)	203
11	Tilkoblinger	207
	HDMI-utgang	208
	Koble til HDMI-enheter	208
	Opptak	209
	Avspilling	209
	Trådløs overføring	210
	Trådløse tilkoblinger: Smarttelefoner	210
	Tilkobling til datamaskiner via USB	211
	Styrt opptak	211
	Kopiere bilder til en datamaskin	212
	Koble til kameraet	213
	instax SHARE-skrivere	215
	Etablere en tilkobling	215
	Skrive ut bilder	216

12 Tekniske merknader	217
Tilbehør fra FUJIFILM	218
For din egen sikkerhet.....	221
Produktpleie	230
Rengjøre bildebrikken.....	231
Firmware-oppdateringer	232
Kontrollere firmware-versjonen.....	232
Feilsøking.....	233
Advarselsmeldinger og displayer.....	239
Kapasitet for minnekort.....	242
Spesifikasjoner	243

Medfølgende tilleggsutstyr

Det følgende er inkludert sammen med kameraet:

- NP-T125 oppladbart batteri
- Batterilader BC-T125
- Pluggadapter
- EVF-GX1 utskiftbar elektronisk søker
- Kamerahusdeksel
- Klyper (× 2)
- Klypelåser (× 2)
- Skulderstropp
- Kabelbeskyttelse
- Blitsskodeksel (leveres festet til blitsskoen)
- Deksel for synkroniseringskontakt (festet til kameraet)
- Kontaktdeksel for vertikalgrep (leveres festet til kameraet)
- *Brukerveiledning* (denne manualen)





Pluggadapteren som følger med kameraet er forskjellig avhengig av land eller region du kjøpte den i; sørg for at du bruker adapteren som passer for ditt land eller din region som beskrevet i vedlagte notis. Søkeren kan tas ut, men teksten som følger forutsetter at den er montert.

Om denne manualen

Denne manualen inneholder instruksjoner for ditt FUJIFILM GFX 50S digitalkamera. Sørg for at du har lest og forstått innholdet før du fortsetter.

Symboler og konvensjoner

Følgende symboler brukes i denne manualen:

-  Informasjon du bør lese for å hindre skader på produktet.
-  Ytterligere informasjon som kan være nyttig ved bruk av kameraet.
-  Sider der beslektet informasjon kan finnes.

Menyer og annen tekst på skjermene vises med **fet skrift**. Illustrasjoner er kun veiledende, tegningene kan være forenklete mens fotografier kan være tatt med en annen kameramodell enn det som er beskrevet i denne manualen.

Terminologi

Ekstrautstyrene minnekort SD, SDHC og SDXC som kameraet bruker til å lagre bilder refereres til som "minnekort". Den elektroniske søkeren kan refereres til som "EVF" og LCD-skjermen som "LCD".

Før du starter



Kameraets deler

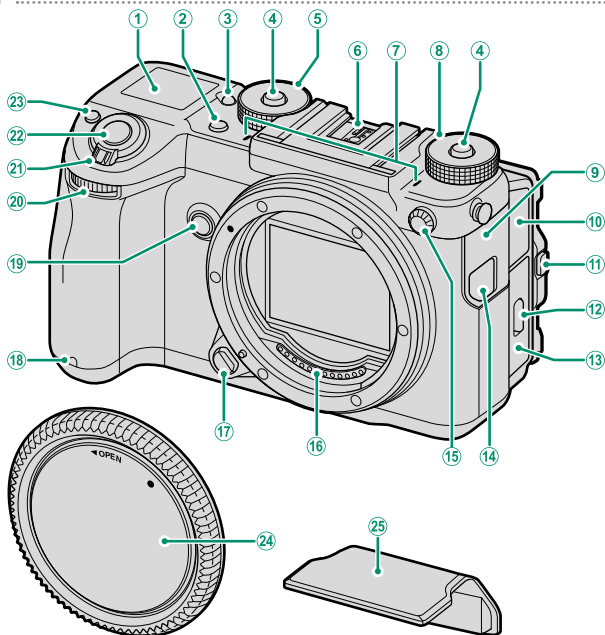

① Sekundær LCD-skjerm	21	⑭ Deksel for fjernlaserkontakt	57
② Kjøreknapp	7	⑮ Synk terminal	199
③ Sekundær skjerm bakgrunnsbelysningsknapp	21	⑯ Objektivets signalkontakter	26, 188
④ Låsehjulutløser	5	⑰ Objektivets utløserknapp	26
⑤ Lukkerhastighetshjul	5, 52, 54, 58, 60	⑱ Selvutløserlampe	104
⑥ Blitssko	194, 200	⑲ Fn2-knapp	180
⑦ Mikrofon	47, 117	⑳ Fremre kommandohjul	6, 164
⑧ Følsomhetshjul	5, 74, 109	㉑ ON/OFF-bryter	35
⑨ Kontaktdeksel 1	29, 57, 208, 213	㉒ Utløser	42
⑩ Kontaktdeksel 2	47, 117, 152	㉓ Fn1 knapp	180
⑪ Vippelåsutløser	9	☑ (eksponeringskompensasjon) knapp	77
⑫ Lås til batterikammerdeksel	30	⑳ Kamerahusdeksel	26
⑬ Batterikammerdeksel	30	㉔ Deksel til blitssko	194, 200

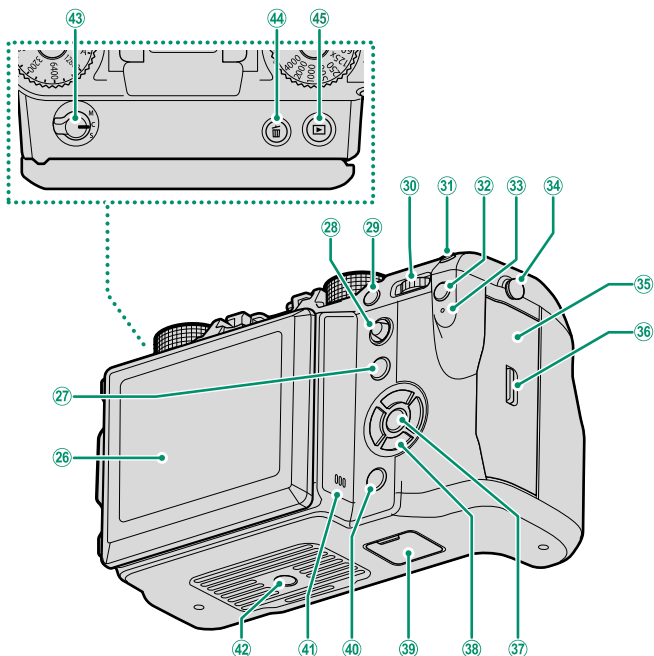

26	LCD-skjerm.....	9, 14, 16	36	Deksellås til minnekortspor.....	32
	Berørings skjerm.....	70, 103, 125, 166	37	MENU/OK-knapp.....	5, 22
27	Fn5 -knapp.....	180	38	Velgerknapper.....	5, 164
28	Fokusstikke (fokusspake).....	5, 67, 160	39	Kontaktdeksel for vertikalgrep.....	190
29	Fn4 -knapp.....	180	40	DISP (skjerm)/ BACK -knapp.....	17, 121
30	Bakre kommandohjul.....	6, 123, 164	41	Høytaler.....	49, 152
31	Fn3 -knapp.....	180	42	Stativmontering	
32	Q (hurtigmeny)-knapp.....	177	43	Fokusmodusvelger.....	63
33	Indikatorlampe.....	8, 29, 193	44	☒ (slette) knapp.....	44
34	Stroppefeste.....	24	45	▶ (avspilling) knapp.....	43
35	Deksel til minnekortspor.....	32			

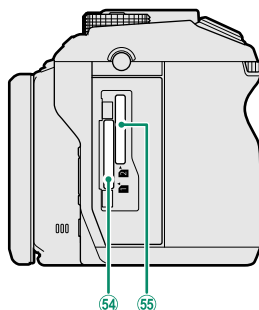
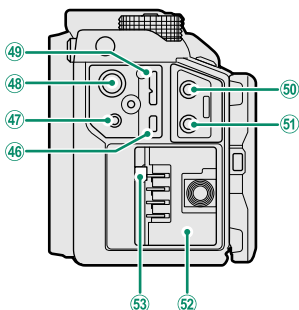

46	HDMI-mikrokontakt (Type D).....	208	51	Hodetelefonkontakt	152
47	Fjernlaserkontakt (ø 2,5 mm)	57	52	Batterikammer.....	30
48	15 V inn-kontakt for likestrøm.....	29	53	Batterilås.....	31
49	Mikro USB (Mikro-B) USB 3.0/ USB 2.0 kontakt.....	57, 213	54	Minnekortspor 1.....	32
50	Mikrofonkontakt (ø 3,5 mm).....	47, 117	55	Minnekortspor 2.....	32

Kabelbeskyttelse

- 1 Ledningsbeskyttelsen forhindrer utilsiktet frakobling av USB-kabelen eller vekselstrømsadapteren. Fest beskytteren som vist, og stram låseskruen.
- 2 Koble til kabelen og før den gjennom beskytteren som vist.

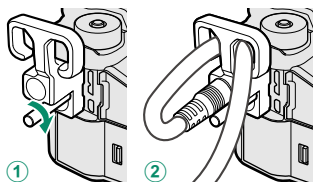

Serienummerplaten

Ikke fjern serienummerplaten, som gir FCC ID, KC-merke, serienummer og annen viktig informasjon.

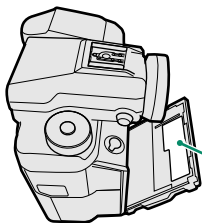



Serienummerplate

Velgeren

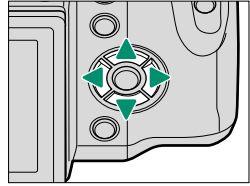
Trykk velgeren opp (▲), til høyre (▶), ned (▼) eller til venstre (◀) for å markere elementer. Opp, høyre, ned og venstre knapp også brukes som funksjonsknapper **Fn6** til **Fn9** (📖 180).



Kontroll-lås

For å forhindre utilsiktet bruk av valgknappen og **Q**- og **Fn5**-knappene under opptak, trykk på **MENU/OK** til  vises. Kontrollene kan låses opp ved å trykke på **MENU/OK** til  ikke vises lenger.

Fokusstikken

Vipp eller trykk på fokusstikken for å velge fokusområde.

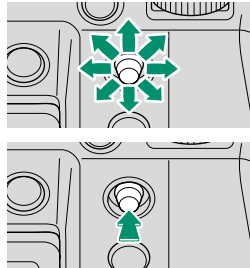

Lukkerhastighets- og følsomhetshjul

Trykk på låsehjulutløseren for å låse opp hjulet før du dreier det til ønsket innstilling. Trykk på utløseren igjen for å låse hjulet på plass.

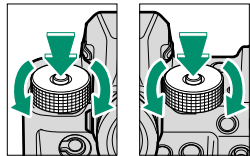



Følsomhet

Lukkerhastighet

Kommandohjulene









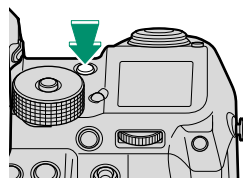

Drei eller trykk på kommandohjulene for å:

	Fremre kommandohjul	Bakre kommandohjul
<p>Rotere</p> 	<ul style="list-style-type: none">• Velge ønsket kombinasjon av lukkertid og blenderåpning (programvalg)• Juster blenderåpning• Juster følsomheten når C er valgt med følsomhetshjulet• Vis andre bilder under avspilling• Velg menyfane eller bla gjennom menyene	<ul style="list-style-type: none">• Velge ønsket kombinasjon av lukkertid og blenderåpning (programvalg)• Velg en lukkerhastighet• Justere eksponeringskompensasjonen ved å trykke på -knappen og dreie skiven• Justere innstillingene i hurtigmenyen• Velg størrelsen på fokusrammen• Zoom inn eller ut under fokuszoom eller i fullformat eller avspilling av flere bilder• Uthev menyelementer
<p>Trykk på</p> 	<p>Veksle frem og tilbake mellom blender og følsomhet når C er valgt med følsomhetshjulet.</p>	<ul style="list-style-type: none">• Utfør funksjonen som Fn10-knappen er tildelt• Zoome inn på det aktive fokuspunktet under avspilling• Trykk og hold inne for å velge fokusdisplayet for manuell fokusmodus

Driftsknapp

Når du trykker på driftsknappen vises de følgende alternativene for driftsfunksjonen.



Modus		Modus	
 STILLBILDE (enkeltbilde)	40	 HVITBAL. BKT (varierende hvitbalanse)	81
 SERIEBILDER (bruddmodus)	82	 DYNAMISK OMFANG BKT (varierende dynamisk omfang)	81
 AE BKT (varierende eksponeringer)	80	 MULTIEKSPONERING	83
 ISO BKT (varierende følsomhet)	80	 FILM	46
 FILMSIMULERING BKT (varierende film simulering)	80		

Indikatorlampen

Kameraets status vises med indikatorlampen når søkeren ikke er i bruk.

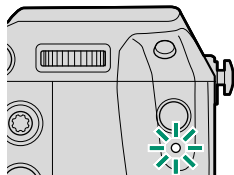



Indikatorlampe	Kameraets status
Lyser grønt	Fokus låst.
Blinker grønt	Advarsel om fokus eller lang lukkertid. Bilder kan tas.
Blinker grønt og oransje	Lagrer bilder. Ekstra bilder kan tas.
Lyser oransje	Lagrer bilder. Ingen flere bilder kan tas på nåværende tidspunkt.
Blinker oransje	Blitsen lades, blitsen avfyres ikke når bildet tas.
Blinker rødt	Objektiv- eller minnefeil.

 Advarsler kan også vises på skjermen.

LCD-skjermen

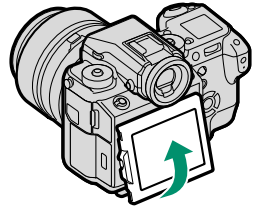
LCD-skjermen kan skrånstilles for enklere visning, men vær forsiktig så du ikke rører ved ledningene eller klemmer fingrene eller andre gjenstander bak skjermen. Berøring av ledningene kan føre til funksjonsfeil.



 LCD-skjermen fungerer også som en berøringsskjerm (70, 125).

”Stående” retning (portrett)

Når kameraet dreies for å ta bilder i ”stående” retning (portrett), kan du trykke på utløseren for vippelåsen og vippe displayet som vist. Dette er spesielt nyttig når du tar bilder fra lave eller høye innfallsvinkler.

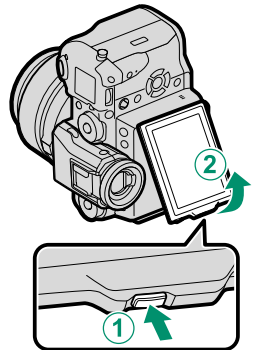

 Hold kameraet som vist når du tar bilder i ”stående” retning (portrett) fra høye innfallsvinkler.

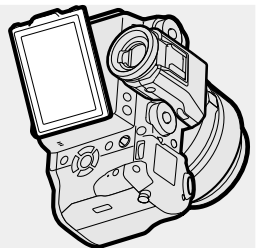

Søkeren

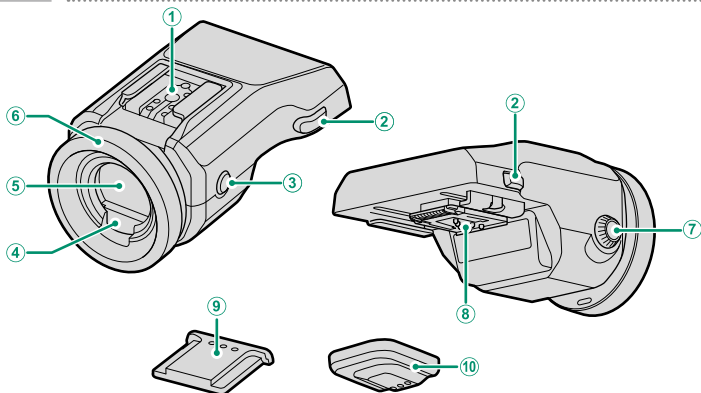

1 Blitssko.....	194, 200	6 Øyekopp.....	11
2 Søkerens utløserlås	11	7 Diopterjusteringskontroll	11
3 VIEW MODE knapp	16	8 Kontakter.....	11
4 Øyesensor.....	16	9 Deksel til blitssko	
5 Elektronisk søker (EVF).....	12, 16	10 Kontaktdeksel	

EVF-TL1

Den valgfrie EVF-TL1 vippeadapteren lar deg svinge søkeren til venstre eller høyre $\pm 45^\circ$ eller opp eller ned mellom 0° og 90° (📖 194).

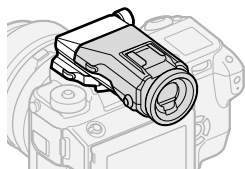

Feste søkeren

Ved å bruke søkeren er det lettere å ramme inn motivet ditt nøyaktig. Fjern blitsko-dekslet fra kameraet og skyv søkeren inn på blitskoen til den stopper og klikker på plass.

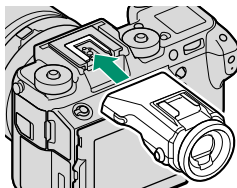

Fjerne søkeren

Hold utløserknappen trykket ned (1), trykk ned på forsiden av søkeren (2) og skyv den av som vist.

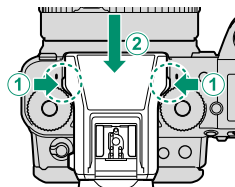

Øyekoppen

For å fjerne øyekoppen, trykk bunnen inn med begge tomler og skyv øyekoppen oppover.

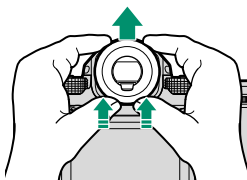

Fokusere søkeren

Kameraet er utstyrt med diopterjustering i omfanget -4 til $+2$ m⁻¹ for å kunne tilpasses individuelle synsforskjeller. Roter diopterjusteringskontrollen til søkerdisplayet er i skarpt fokus.

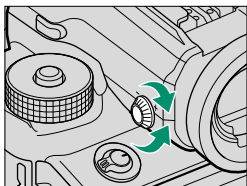

Kameraskjermer

Denne delen lister opp indikatorene som kan vises under optak.

! For illustrasjonsformål vises alle indikatorene tent.

Den elektroniske søkeren

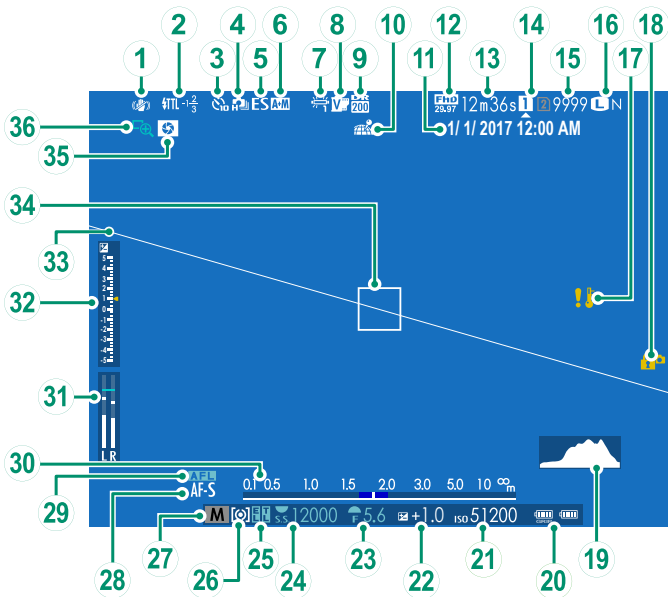

① IS modus.....	109	⑲ Histogram.....	20
② Blitsmodus (TTL).....	200	⑳ Batterinivå.....	36
Blitskompensasjon.....	200	㉑ Følsomhet.....	74
③ Selvtløserindikator.....	104	㉒ Eksponeringskompensasjon.....	77
④ Kontinuerlig modus.....	82	㉓ Blenderåpning.....	53, 58, 60
⑤ Lukkertype.....	108	㉔ Lukkerhastighet.....	53, 54, 60
⑥ AF+MF indikator.....	101	㉕ AE-lås.....	79, 165
⑦ Hvitbalanse.....	90	TTL-lås.....	114, 163, 183
⑧ Filmsimulering.....	88	㉖ Måling.....	76
⑨ Dynamisk omfang.....	89	㉗ Opptaksmodus.....	52
⑩ Nedlastningsstatus for posisjonsdata.....	173	㉘ Fokusmodus [†]	63
⑪ Dato og klokkeslett.....	37, 147	㉙ AF lås.....	79, 165
⑫ Film-modus.....	46, 116	㉚ Avstandsindikator.....	73
⑬ Gjenværende tid.....	46	㉛ Opptaksnivå.....	117
⑭ Innstilling for minnekort.....	33, 170	㉜ Eksponeringsindikator.....	60, 77
⑮ Antall tilgjengelige bilder*.....	242	㉝ Virtuell horisont.....	20
⑯ Bildekvalitet- og størrelse.....	86, 87	㉞ Fokusområde.....	67, 78
⑰ Temperaturadvarsel.....	241	㉟ Feltedybde forhåndsvisning.....	59, 73
⑱ Kontroll-lås.....	5	㊱ Fokussjekk.....	73, 102

* Viser "9999" hvis det er plass til mer enn 9999 bilder.

† Indikatoren for i fokus (☉) eller manuell fokus (MF) kan også vises.

Kontroll-lås

Hvis du trykker på en låst kontroll vises et  ikon.



Visningsrotasjon

Når **PÅ** er valgt under **SKJERMOPPSETT > AUTOROTER SKJERMER**, dreies indikatorene i søkeren automatisk for å passe til kameraretningen.

LCD-skjermen

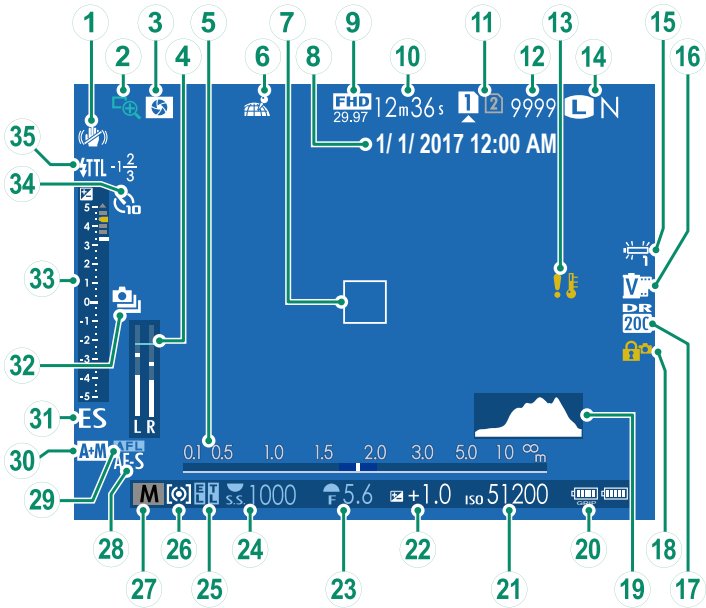

① IS modus.....	109	⑳ Batterinivå.....	36
② Fokussjekk.....	73, 102	㉑ Følsomhet.....	74
③ Feltdybde forhåndsvisning.....	59, 73	㉒ Eksponeringskompensasjon.....	77
④ Opptaksnivå.....	117	㉓ Blenderåpning.....	53, 58, 60
⑤ Avstandsindikator.....	73	㉔ Lukkerhastighet.....	53, 54, 60
⑥ Nedlastningsstatus for posisjonsdata.....	173	㉕ AE-lås.....	79, 165
⑦ Fokusområde.....	67, 78	TTL-lås.....	114, 163, 183
⑧ Dato og klokkeslett.....	37, 147	㉖ Måling.....	76
⑨ Film-modus.....	46, 116	㉗ Opptaksmodus.....	52
⑩ Gjenværende tid.....	46	㉘ Fokusmodus [†]	63
⑪ Innstilling for minnekort.....	33, 170	㉙ AF lås.....	79, 165
⑫ Antall tilgjengelige bilder*.....	242	㉚ AF+MF indikator.....	101
⑬ Temperaturadvarsel.....	241	㉛ Lukkertype.....	108
⑭ Bildekvalitet- og størrelse.....	86, 87	㉜ Kontinuerlig modus.....	82
⑮ Filmsimulering.....	88	㉝ Eksponeringsindikator.....	60, 77
⑯ Hvitbalanse.....	90	㉞ Selvtløserindikator.....	104
⑰ Dynamisk omfang.....	89	㉟ Blitsmodus (TTL).....	200
⑱ Kontroll-lås.....	5	Blitskompensasjon.....	200
㉑ Histogram.....	20		

* Viser "9999" hvis det er plass til mer enn 9999 bilder.

† Indikatoren for i fokus (☉) eller manuell fokus (MF) kan også vises.

Kontroll-lås

Hvis du trykker på en låst kontroll vises et  ikon.



Velge visningsmodus

Trykk på knappen **VIEW MODE** for å bla gjennom følgende visningsmodus:

- **ØYESENS.**: Legger du øyet ditt mot søkeren, slår søkeren seg på og LCD-skjermen seg av; tar du øyet vekk slås søkeren av og LCD-skjermen på.
- **KUN EVF**: Søker på, LCD-skjerm av.
- **KUN LCD**: LCD skjerm på, søker av.
- **KUN EVF + ØYESENS.**: Legger du øyet ditt mot søkeren slår søkeren seg på; tar du det vekk slår søkeren seg av. LCD-skjermen forblir av.

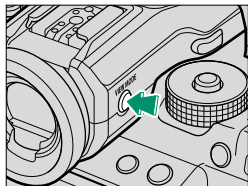

Øyesensoren

Øyesensoren kan respondere på andre objekter enn øyet ditt eller på lys som skinner direkte på sensoren.

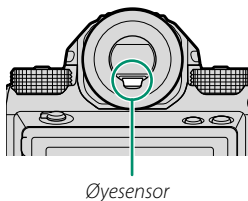

Justere skjermens lysstyrke

Du kan justere søkerens og LCD-skjermens lysstyrke og nyanse ved å benytte alternativene under **SKJERMOPPSETT**-menyen. Velg **EVF-LYSSTYRKE** eller **EVF-FARGE** for å justere søkerens lysstyrke eller nyanse, **LCD-LYSSTYRKE** eller **LCD-FARGE** for å gjøre det samme på LCD-skjermen.

DISP/BACK-knappen

DISP/BACK-knappen kontrollerer visningen av indikatorene i søkeren og på LCD-skjermen.

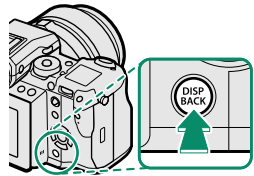

Søker

Full skjerm

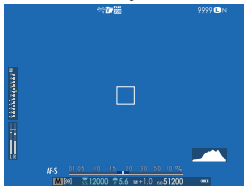

Full skjerm (ingen indikatorer)

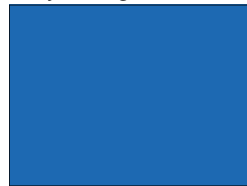

Dobbelt display (kun for manuell fokusmodus, 18)

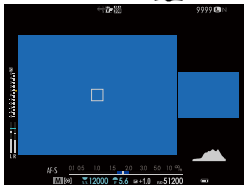

Standard indikatorer



Standard (ingen indikatorer)



LCD-skjerm

Standard indikatorer

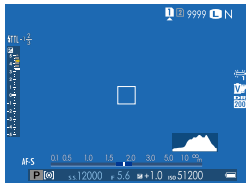

Ingen indikatorer

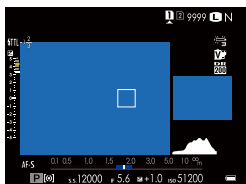
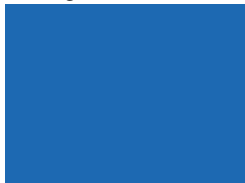

Dobbelt visning

(kun for manuell fokusmodus)

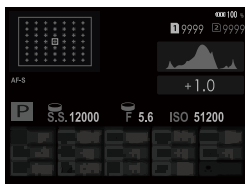

Infovisning

Den doble visningen

Den doble visningen består av et stort fullskjermsvindu og et mindre nærbilde av fokusområdet.

Tilpasse standardindikatorer

For å velge elementene som skal vises i standard indikatorsdisplayet:

1 Vis standardindikatorer.

Trykk på **DISP/BACK**-knappen til standardindikatorerne vises.

2 Velg **TILPASSET BILDE INNST.**

Velg  **SKJERMOPPSETT > TILPASSET BILDE INNST** i oppsettmenyen.

3 Velg elementer.

Marker elementer og trykk på **MENU/OK** for å velge eller velge bort.

- INNRAMMINGSGUIDE
- ELEKTRONISK VATER
- FOKUSOMRÅDE
- AF AVSTANDSINDIKATOR
- MF AVSTANDSINDIKATOR
- HISTOGRAM
- LIVE-VISNING UTHEV ALARM
- OPPTAKSMODUS
- BLENDER/LUKKER/ISO
- INFORMASJONSBAGGRUNN
- Eksp. komp. (tall)
- Eksp. komp. (skala)
- FOKUSMODUS
- LYSMÅLING
- LUKKERTYPE
- BLITS
- KONTINUERLIG-MODUS
- DOBBEL IS-MODUS
- BERØRINGSSKJERM MODUS
- HVITBALANSE
- FILMSIMULERING
- DYNAMISK OMFANG
- ANTALL BILDER IGJEN
- BILDESTR./KVALITET
- FILM-MODUS OG OPPTAKSTID
- MIK NIVÅJUSTERING
- BATTERINIVÅ
- INNRAMMING

4 Lagre endringer.

Trykk på **DISP/BACK** for å lagre endringene.

5 Gå ut av menyene.

Trykk på **DISP/BACK** etter behov for å gå ut av menyene og gå tilbake til opptaksskjerm bildet.

Virtuell horisont

Valg av **ELEKTRONISK VATER** viser en virtuell horisont. Kameraet er i vater når de to linjene overlapper hverandre. Merk at den virtuelle horisonten ikke kan vises hvis kameraets objektiv peker oppover eller nedover. For 3D-visning, trykk på funksjonsknappen som **ELEKTRONISK VATER** er tildelt (📖 162, 182).

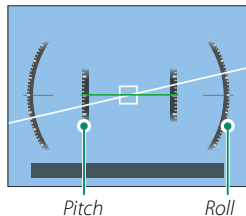

Innramming

Aktiver **INNRAMMING** for å gjøre grensene rundt bildet lettere å se mot mørke bakgrunner.

Histogrammer

Histogrammer viser distribusjonen av toner i bildet. Lysstyrken vises på den horisontale akse, antallet piksler på den vertikale akse.

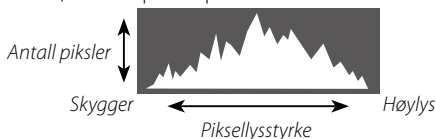

For å vise separate RGB-histogrammer og en visning som legges oppå det du ser gjennom objektivet for å vise områder på bildet som vil bli overeksponert med de gjeldende innstillingene, trykk på funksjonsknappen som **HISTOGRAM** er tildelt (📖 162, 182).



Overeksponerte områder blinker
RGB-histogrammer

Den sekundære LCD-skjermen

Den sekundære LCD-skjermen viser åtte kamerainnstillinger, fire som tekst (punktene ① til ④) og fire som ikoner (punktene ⑤ til ⑧). Bruk **SKJERMOPPSETT > INNSTILLING AV SUB-SKJERM** for å velge elementene som vises. Elementer som skal vises når du tar fotografier kan velges separat fra de som er vist i filmmodus i listen nedenfor, elementer som ikke er tilgjengelige i filmmodus er merket med en stjerne ("*").

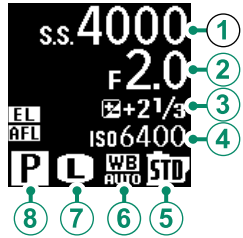

Ved bruk av standardinnstillinger viser den sekundære LCD-skjermen følgende elementer:

- **Tekst:** ① LUKKERHASTIGHET, ② BLENDER, ③ EKS. KOMP., ④ ISO
- **Ikoner:** ⑤ FILMSIMULERING, ⑥ HVITBALANSE, ⑦ BILDESTØRRELSE*, ⑧ OPPTAKSMODUS

Følgende alternativer er også tilgjengelige:

- **Tekst:** FILM-MODUS (kun ikon)*, GJ.V.BILDER*, OPPT.TID, INGEN
- **Ikoner:** LYSMÅLING, DRIVE-MODUS*, FOKUSMODUS, BILDEKVALITET*, BATTERINIVÅ, KORTSPORALTERNATIVER, LUKKERTYPE*, DYNAMISK OMFANG*, FILM-MODUS*, INGEN

Den sekundære skjermens bakgrunnsbelysning

For å slå på den sekundære skjermens bakgrunnsbelysning når du finner den sekundære LCD-skjerm for mørk til å lese, trykk på knappen for den sekundære skjermens bakgrunnsbelysning. Trykk på knappen igjen for å slå av bakgrunnsbelysningen.

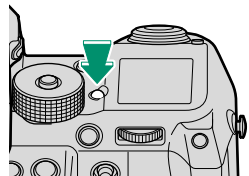

Bruke menyene

For å vise menyene, trykk på **MENU/OK**.

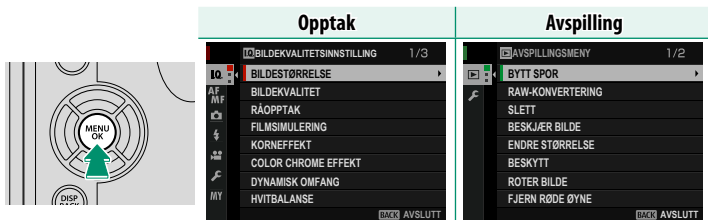

Navigere i menyene:

- 1 Trykk på **MENU/OK** for å vise menyene.



- 2 Trykk velgeren til venstre for å markere fanen for valgt meny.



Fane

- 3 Trykk velgeren opp eller ned for å markere fanen (I/O, AF/MF, [Camera Icon], [Lightning Bolt Icon], [Image Icon], MY, [Play Icon] eller [Stop Icon]) som inneholder ønsket element.
- 4 Trykk velgeren mot høyre for å plassere markøren på menyen.

 Bruk det fremre kommandohjulet til å velge menyfaner eller bla gjennom menyer. Bruk det bakre kommandohjulet for å markere menyelementer.

Første trinn

2

Feste skulderstroppen

Fest klypene til skulderstroppen, og fest deretter stroppen til kameraet.

1 Fest en klype til stroppen.

Skv en klype på stroppen (1) og trekk stroppen gjennom stroppejusteringen og stroppelåsen (2).

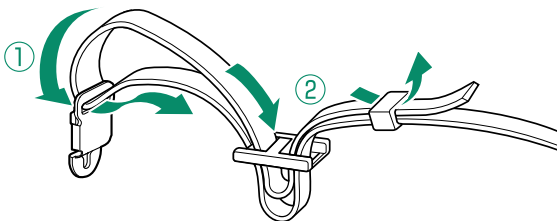

2 Fest en klype til kameraet.

Trekk stroppen oppover (1) helt til klypen klikker på plass ordentlig (2) i ✓ ("riktig")-posisjonen. Hvis klypen er i ⊘ ("feil")-posisjonen, trykk inn tungen (3) helt til den klikker på plass i ✓-posisjonen.



Riktig



Feil

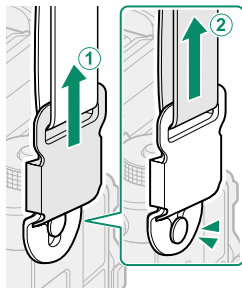

3 Gjenta steg 1–2 for den andre klypen.



Fest stroppeene som vist.

Sørg for at stroppen er riktig festet for å unngå å miste kameraet.

Låse klypene

Sørg for å sette inn klypelåsene etter at du har forsikret deg om at klypene er ordentlig festet (📖 24). For å hindre at stroppen løsner ved et uhell, fest klypelåsene som vist.

❗ Klypene er små og kan lett svelges; oppbevar dem utilgjengelige for barn.

Sørg for at klypene er ordentlig festet før du setter på låsene (📖 24). Hvis denne forholdsregelen ikke etterfølges kan det skade klypene.

Ikke forsøk å feste klypene med låsene satt på. Hvis denne forholdsregelen ikke etterfølges kan det skade klypene.

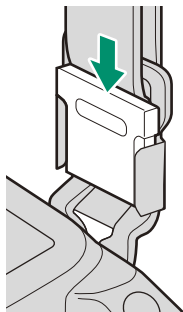

Løsne stroppen

1 Fjern klypelåsene.

❗ Fjern stroppen fra klypene før du fjerner låsene.

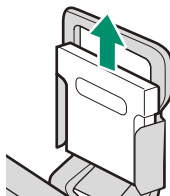

2 Mens du tar tak i begge sider av klypen, løs den ut som vist (1), og skyv den deretter fra ankeret (2).

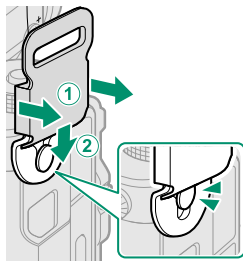

Feste objektivet

Kameraet kan benyttes med objektiver med FUJIFILM G-fatningen.

Fjern kamerahusdekslet fra kameraet og objektivets bakre deksel fra objektivet. Sett objektivet i festet, hold merket på objektivet justert etter merket på kameraet, og vri deretter objektivet til det klikker på plass.

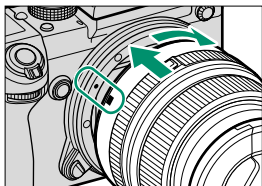

⚠ Vær forsiktig så du ikke rører ved kameraets innvendige deler. Ikke trykk på objektivets utløser når du fester objektivet, og sørg for at låsen klikker ordentlig på plass.

Fjerne objektiver

For å fjerne objektivet, må du slå av kameraet, deretter trykke på objektivets utløserknapp og vri objektivet som vist.

⚠ For å forhindre at støv samler seg på objektivet eller på innsiden av kameraet, må du sette på objektivdekslet og kamerahusdekslet når objektivet ikke er festet.

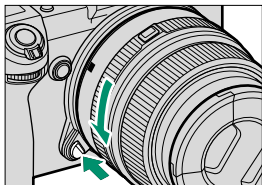

Objektiver og annet ekstra tilbehør

Kameraet kan benyttes med objektiver og tilbehør for FUJIFILM G-fatningen.

⚠ Før du fester eller fjerner (byter) objektiver, må du feste objektivdekslene og kontrollere at objektivene er frie for støv og andre fremmedlegemer. Du må ikke bytte objektiver i direkte sollys eller under andre sterke lyskilder, da lys som rettes inn i de indre delene på kameraet kan forårsake funksjonssvikt.

Lade batteriet

Batteriet er ikke ladet ved forsendelsen. Før du går videre, må du bruke den medfølgende batteriladeren til å lade batteriet helt opp.

 Et NP-T125 oppladbart batteri følger med kameraet. Opplading tar cirka 140 minutter.

1 Koble til adapteren.

Pluggadapteren som følger med kameraet er forskjellig avhengig av land eller region du kjøpte den i; bruk adapteren som passer for ditt land eller din region som beskrevet i vedlagte notis.

2 Plasser batteriet i laderen.

Sett inn batteriet i den retningen som pilen viser.

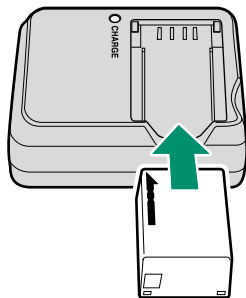

3 Sett inn laderen.

Koble laderen til en veggkontakt innendørs. Laderindikatoren vil lyse.

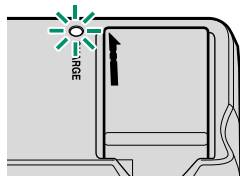

4 Lad opp batteriet.

Ta ut batteriet når ladingen er fullført.

Ladeindikatoren

Ladeindikatoren viser batteriets ladestatus som følger:

Ladeindikator	Batteristatus	Handling
Av	Batteriet er ikke satt inn.	Sett inn batteriet.
	Batteriet er helt oppladet.	Ta ut batteriet.
På	Batteriet lades.	—
Blinker	Batterisvikt.	Koble fra laderen og fjern batteriet.

 Bruk laderen med adapteren for ditt land eller din region.

Ikke sett etiketter eller andre ting på batteriet. Å ikke ta hensyn til dette kan gjøre det umulig å fjerne batteriet fra kameraet.

Ikke kortslutt batteripolene. Batteriet kan bli overopphetet.

Les advarslene i "Batteriet og strømforsyningen".

Bruk bare batteriladere som er angitt for bruk med batteriet. Å ikke etterfølge denne forhåndsregelen kan føre til feilfunksjon i produktet.

Ikke fjern etikettene fra batteriet eller forsøk å dele eller ta av det ytre dekslet.

Batteriet taper gradvis ladningen når det ikke er i bruk. Lad batteriet i en eller to dager før bruk. Når batteriet blir flatt, har det nådd slutten på sin levetid og må byttes ut.

Koble fra laderen når den ikke er i bruk.

Fjern skitt fra batteripolene med en ren, tørr klut. Å ikke etterfølge denne forhåndsregelen kan forhindre at batteriet lades.



Merk at ladetiden øker ved lave temperaturer.

Lading via vekselstrømsadappter

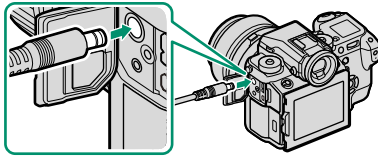
Batteriet som er satt inn i kameraet vil også bli ladet opp når kameraet får strøm fra en AC-15V nettdappter. Opplading tar cirka 120 minutter.



Status for batteriladningen vises med batteristatusikonene når kameraet er på (avspillingsmodus), og med indikatorlampen når kameraet er av.

Ikon for batteristatus (kameraet er på)	Indikatorlampe (kameraet er av)	Batteristatus
 (gul)	På	Batteriet lades
 (grønn)	Av	Lading fullført
 (rød)	Blinker	Batterisvikt

Sette inn batteriet

Etter at batteriet er ladet opp, sett inn batteriet i kameraet som beskrevet nedenfor.

- 1 **Åpne dekslet til batterikammeret.**
Skyv batterikammerets lås som vist og åpne dekslet til batterikammeret.

! Ikke ta ut batteriet mens kameraet er på. Dersom denne forhåndsregelen ikke blir fulgt kan bildefilene eller minnekortene bli skadet.

Ikke bruk overdreven kraft når du håndterer dekslet til batterikammeret.

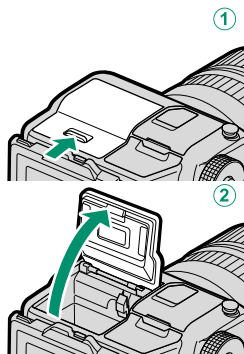

- 2 **Sett inn batteriet.**
Bruk batteriet til å presse batterilåsen til den ene siden. Sett inn batterikontaktene først i retningen som pilen viser. Kontroller at batteriet er sikkert festet.

! Sett inn batteriet i retningen som vises. *Ikke bruk makt og forsøk heller ikke å sette inn batteriet opp ned eller bakvendt.* Batteriet vil gli lett inn i korrekt retning.

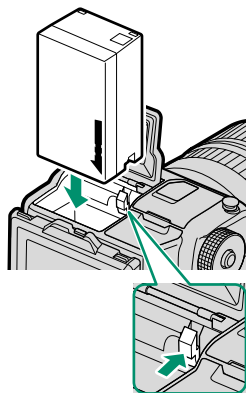

3 Lukk batterikammerets deksel.

Lukk og lås dekselet.

❗ Dersom dekslet ikke lukker seg, kontroller at batteriet sitter riktig vei. Ikke forsøk å tvinge dekselet igjen.

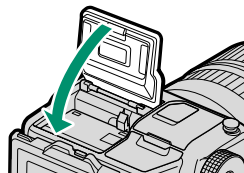

Ta ut batteriet

Før du tar ut batteriet, slå av kameraet og åpne dekselet til batterikammeret.

For å fjerne batteriet, press batterilåsen til siden og la batteriet gli ut av kameraet som vist.

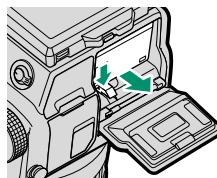

❗ Batteriet kan bli varmt når det brukes i miljøer med høy temperatur. Vær forsiktig når du tar ut batteriet.

Sette inn minnekort

Bilder lagres på minnekort (selges separat).



Kameraet kan brukes med to kort, ett i hvert av de to sporene.

1 Åpne dekslet til minnekortsporet.

Lås opp og åpne dekslet.

 Ikke ta ut minnekortene mens kameraet er på. Dersom denne forhåndsregelen ikke blir fulgt kan bildefilene eller minnekortene bli skadet.

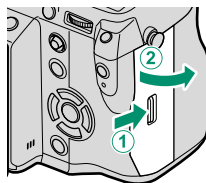

2 Sett inn minnekortet.

Hold kortet i retningen som vises, og skyv det inn til det klikker på plass bakerst i sporet.

 Pass på at kortet er i riktig retning; ikke sett det inn skjevt eller bruk makt.

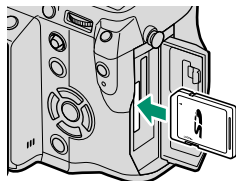

3 Lukk dekslet til minnekortsporet.

Lukk og lås dekslet.

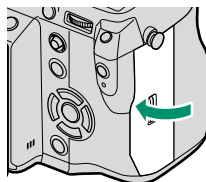

Ta ut minnekort

Før du tar ut minnekortene, slå av kameraet og åpne dekslet til minnekortsporet.

Trykk inn og slipp opp kortet for å løse det halvveis ut (for å forhindre at kortet faller fra sporet, trykk på midten av kortet og løs det ut sakte, uten å ta fingeren vekk fra kortet). Kortet kan så fjernes for hånd.

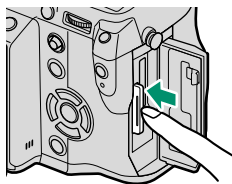
**Bruke to kort**

Kameraet kan brukes med to kort, ett i hvert av de to sporene. Ved standardinnstillinger vil bilder bli lagret på kortet i det andre sporet kun når kortet i det første sporet er fullt. Dette kan endres med **LAGRE DATA-OPPS. > KORTSPORINNS (STILLBILDE)**.

Alternativ	Beskrivelse	Display
SEKVENSIELL (standard)	Kortet i det andre sporet brukes bare når kortet i det første sporet er fullt. Hvis det andre sporet er valgt under LAGRE DATA-OPPS. > BYTT SPOR (SEKVENSIELL) , starter opptaket på kortet i det andre sporet og bytter til det første sporet når kortet i det andre sporet er fullt.	
SIKKERHETSKOPI	Hvert bilde blir tatt opp to ganger, en gang for hvert kort.	
RAW / JPEG	Samme som for SEKVENSIELL , bortsett fra at RAW-kopien av bilder tatt når FINE+RAW eller NORMAL+RAW er valgt under BILDEKVALITETSINNSTILLING > BILDEKVALITET blir lagret på kortet i det første sporet mens JPEG-kopien blir lagret på det andre sporet.	

Kortet som brukes til å lagre filmer kan velges under **LAGRE DATA-OPPS. > FILMFILDESTINASJON**.

Kompatible minnekort

FUJIFILM og SanDisk SD, SDHC, og SDXC minnekort har blitt godkjent for bruk i kameraet; UHS-II kort kan brukes i begge spor, mens kort med en UHS hastighetsklasse på 1 eller bedre anbefales for filmer. Du finner en komplett liste over godkjente minnekort på http://www.fujifilm.com/support/digital_cameras/compatibility/. Driften garanteres ikke med andre kort. Kameraet kan ikke brukes med xD-Picture Card- eller MultiMediaCard (MMC)-enheter.

! Ikke slå av kameraet eller ta ut minnekortet mens minnekortet formateres, eller mens data registreres på eller slettes fra kortet. Hvis denne forholdsregelen ikke etterfølges kan det skade kortet.

Minnekort kan låses slik at man ikke kan formatere kortet eller lagre eller slette bilder. Før du setter inn et minnekort, skyv skrivesperren til ulåst posisjon.

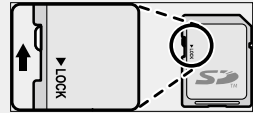

Formater minnekort før førstegangs bruk, og formater alle minnekort på nytt etter at du har brukt dem i en datamaskin eller annen enhet.

Minnekort er små og kan svelges; oppbevar dem utilgjengelige for barn. Kontakt lege umiddelbart hvis barn svelger minnekort.

miniSD- eller microSD-adaptore som er større eller mindre enn minnekort kommer kanskje ikke ut normalt; dersom kortet ikke kommer ut, må du ta med kameraet til en autorisert servicerepresentant. Ikke ta ut kortet med makt.

Ikke sett etiketter eller andre ting på minnekort. Ikke ta av etiketter da dette kan føre til funksjonsfeil.

Filmopptak kan bli avbrutt med noen typer minnekort.

Formatering av minnekort i kameraet lager en mappe der bildene lagres. Ikke endre navn på eller slett denne mappen. Bruk heller ikke en datamaskin eller en annen enhet til å redigere, slette eller endre navn på bildefilene. Bruk alltid kameraet til å slette bilder; før du redigerer eller omdøper filer, bør du kopiere dem til en datamaskin og redigere eller døpe om kopiene, ikke originalene. Å gi filene i kameraet nye navn kan føre til problemer under avspilling.



Slå kameraet av og på

Bruk **ON/OFF**-bryteren for å slå av og på kameraet.

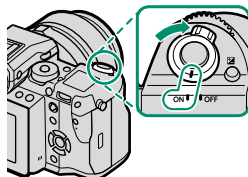
Drei bryteren til **ON** for å slå kameraet på, eller til **OFF** for å slå kameraet av.



 Fingeravtrykk og andre merker på objektivet eller søkeren kan ha innvirkning på bilder eller visningen gjennom søkeren. Hold objektivet og søkeren rene.







 Trykk på -knappen for å starte avspillingen. Trykk utløserknappen halvveis ned for å gå tilbake til opptaksmodus.

Kameraet slår seg automatisk av hvis ingen operasjoner utføres i tidsrommet angitt i menyen  **YTELSE > AUTOM. AVSLÅING**. For å aktivere kameraet på nytt hvis det har slått seg av automatisk, trykk utløserknappen halvveis ned eller slå **ON/OFF**-bryteren til **OFF** og deretter tilbake til **ON**.

Kontrollere batterinivået

Etter at du har skrudd på kameraet, sjekk batterinivået på displayet.

Batterinivå vises som følger:

Indikator	Beskrivelse
	Batteriet er delvis utladet.
	Batteriet er omtrent 80 % fullt.
	Batteriet er omtrent 60 % fullt.
	Batteriet er omtrent 40 % fullt.
	Batteriet er omtrent 20 % fullt.
 (rød)	Lavt batterinivå. Lad så snart som mulig.
 (blinker rødt)	Batteriet er utladet. Slå av kameraet og lad batteriet på nytt.

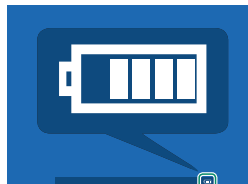

Grunnleggende oppsett

En dialogboks for valg av språk vises første gang kameraet slås på.

1 Slå kameraet på.

En dialogboks for valg av språk vises.

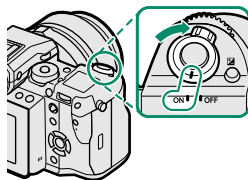

2 Velg et språk.

Marker et språk og trykk på **MENU/OK**.

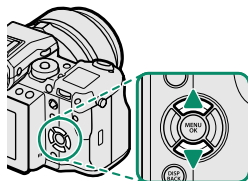

3 Still inn dato og klokkeslett.

Trykk velgeren mot venstre eller høyre for å markere år, måned, dag, time eller minutt og trykk opp eller ned for å endre. Marker datoformat og trykk velgeren opp eller ned for å endre visningsrekkefølgen for år, måned og dag. Trykk på **MENU/OK** for å gå til opp-taksmodus når innstillingene er klare.

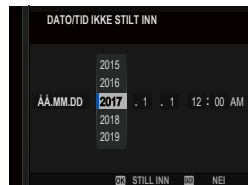



Hvis batteriet fjernes i lengre tid, vil kameraklokken bli nullstilt, og språkvalgdialogen vises når kameraet slås på.

Hoppe over det gjeldende trinnet

Trykk på **DISP/BACK** for å hoppe over det gjeldende trinnet. De trinnene du hopper over vil bli vist neste gang kameraet slås på.

Velge et annet språk

For å endre språket:

- 1 **Vis språkvalg.**
Velg  **BRUKERINNSTILLING** > 言語/LANG..
- 2 **Velg et språk.**
Marker ønsket alternativ og trykk på **MENU/OK**.

Endre dato og tid

For å stille kameraklokken:

- 1 **Vis alternativer for DATO/TID.**
Velg  **BRUKERINNSTILLING** > DATO/TID.
- 2 **Still klokken.**
Trykk velgeren mot venstre eller høyre for å markere år, måned, dag, time eller minutt og trykk opp eller ned for å endre. Trykk på **MENU/OK** for å stille klokken.

Grunnleggende fotografering og avspilling

3

Ta bilder (modus P)

Denne delen beskriver hvordan man tar bilder ved hjelp program AE (modus P). Se side 52–61 for informasjon om modusene S, A og M.

1 Tilpass innstillingene for program AE.

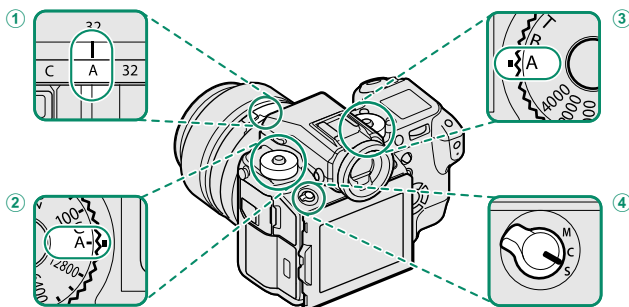

- 1 **Blenderåpning** (📖 52): Velg **A** (auto).
- 2 **Følsomhet** (📖 74): Velg **A** (auto).
- 3 **Lukkerhastighet** (📖 52): Velg **A** (auto).
- 4 **Fokusmodus** (📖 63): Velg **S** (enkel AF).

 For å bruke hjulene for lukkerhastighet og følsomhet, trykk på låse-hjulsutløseren og roter hjulet til ønsket innstilling.

2 Kontroller optaksmodus. Bekreft at P vises på displayet.

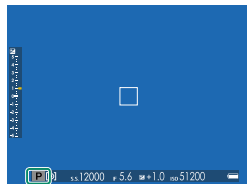

3 Klargjør kameraet.

Hold kameraet støtt med begge hender og støtt albuene mot siden av kroppen. Risting eller ustødige hender kan gjøre bildene dine uskarpe.



For å unngå at bilder er ute av fokus eller er for mørke (undereksponerte), hold fingre dine og andre objekter unna objektivet.

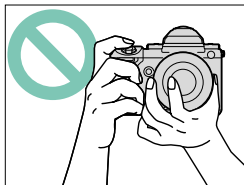

4 Komponer bildet.

Objektiver med zoomringer

Bruk zoomringen til å komponere bildet i displayet. Roter ringen til venstre for å zoome ut, og mot høyre for å zoome inn.

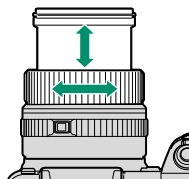

5 Fokuser.

Trykk utløserknappen halvveis inn for å fokusere.

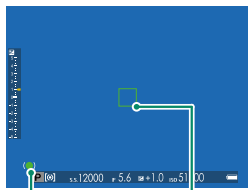

Fokusindi-
kator

Fokusom-
råde

Hvis kameraet klarer å fokusere, piper det to ganger og fokusområdet og fokusindikatoren lyser grønt. Fokus og eksponering vil låses mens utløseren er trykket halvveis ned.

Dersom kameraet ikke kan fokusere, vil fokusområdet bli rødt, **!AF** vises og fokusindikatoren blinker hvitt.

6 Ta bilde.

Trykk utløseren rolig resten av veien ned for å ta bildet.



Se på bilder

Bilder kan vises i søkeren eller på LCD-skjermen.

For å se bilder i fullskjerm, trykk .



Flere bilder kan vises ved å trykke velgeren mot venstre eller høyre eller ved å vri på fremre kommandohjul. Trykk på valgknappen eller drei kommandohjulet til høyre for å vise bilder i rekkefølgen de ble tatt, trykk til venstre for å vise dem i omvendt rekkefølge. Hold velgeren nede for å rulle raskt frem til ønsket bilde.

 Bilder som er tatt ved bruk av andre kameraer, er markert med  ("gavebilde")-ikon for å advare om at de ikke kan vises korrekt og at avspillingszoom kanskje ikke er tilgjengelig.

To minnekort

Hvis det er satt inn to minnekort, kan du trykke på og holde -knappen inne for å velge et kort for avspilling. Du kan også velge et kort med alternativet

 **AVSPILLINGSMENY > BYTT SPOR.**



Slette bilder

Bruk -knappen for å slette bilder.



Slettede bilder kan ikke gjenopprettes. Kopier viktige bilder til en datamaskin eller annen lagringsenhet før du fortsetter.

- 1 Med bilde i fullskjerm, trykk på -knappen og velg **BILDE**.

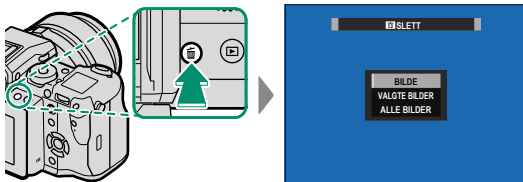

- 2 Trykk velgeren til høyre eller venstre for å bla gjennom bildene, og trykk på **MENU/OK** for å slette (en bekreftelsesdialogboks vises ikke). Gjenta for å slette flere bilder.



Beskyttede bilder kan ikke slettes. Fjern beskyttelsen fra alle bilder du ønsker å slette (133).

Bilder kan også slettes fra menyene med alternativet

AVSPILLINGSMENY > SLETT (129).

4

Filmopptak og avspilling



Ta opp filmer

Denne delen beskriver hvordan du kan ta opp filmer i auto-modus.

- 1 Trykk på drivmodusknappen og velg **FILM**.
- 2 Tilpass innstillingene for program AE.

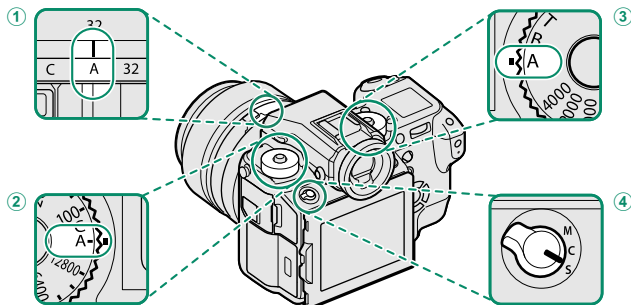

- 1 **Blenderåpning** (📖 52): Velg **A** (auto).
- 2 **Følsomhet** (📖 74): Velg **A** (auto).
- 3 **Lukkerhastighet** (📖 52): Velg **A** (auto).
- 4 **Fokusmodus** (📖 63): Velg **S** (enkel AF).

For å bruke hjulene for lukkerhastighet og følsomhet, trykk på låse-hjulsutløseren og roter hjulet til ønsket innstilling.

- 3 Trykk på utløseren for å starte opp-taket. En opptaksindikator (●) og gjenværende tid vises mens opptaket pågår.

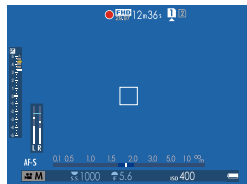

4 Trykk på knappen igjen for å avslutte opptaket. Opptaket slutter automatisk når den maksimale størrelsen nås eller minnekortet er fullt.

! Lyd tas opp via den innebygde mikrofonen eller en ekstern mikrofon (ekstraustyr). Ikke dekk til mikrofonen under opptak. Merk at mikrofonen kan plukke opp objektivstøy og andre lyder fra kameraet under opptak.

Vertikale eller horisontale streker kan vises i filmer som inneholder veldig lyse motiver. Dette er normalt og angir ikke en funksjonsfeil.

📏 Indikatorlyset lyser mens opptaket pågår. Under opptak kan eksponeringskompensasjonen endres med inntil ± 2 EV og zoom kan justeres ved hjelp av zoomringen på objektivet (hvis tilgjengelig).

Hvis objektivet er utstyrt med en blendermodusbryter, velg blendermodus før du starter opptaket. Hvis et annet alternativ enn **A** er valgt, kan du justere lukkerhastighet og blenderåpning mens opptaket pågår.

Opptak kan være utilgjengelig ved noen innstillinger, i andre tilfeller kan innstillinger ikke endres under opptak.

Bruke en ekstern mikrofon

Lyd kan tas opp med eksterne mikrofoner som kobles til ved bruk av jacks med diameter 3,5 mm, mikrofoner som krever strømtilkobling kan ikke brukes. Se mikrofonens bruksanvisning for detaljer.

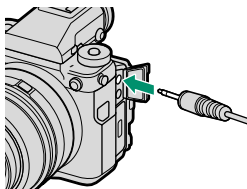

Justere filminnstillingene

Bildestørrelse og -frekvens kan velges under **FILMINNSTILLING > FILM-MODUS**, mens kortet som brukes til å lagre filmer kan velges under **LAGRE DATA-OPPS. > FILMFILDESTINASJON**. Du kan velge fokusmodus med fokusmodusvelgeren; for kontinuerlig fokusjustering, velg **C**, eller velg **S** og aktiver intelligent ansiktsoppdaging. Intelligent ansiktsoppdaging er ikke tilgjengelig i fokusmodus **M**.

Dybdeskarpheit

Velg et lavt f-tall for å myke opp bakgrunnsdetaljene.

Se på filmer

Vise filmer på kameraet.

Under avspilling i full skjerm blir filmer merket med et  ikon.



Følgende handlinger kan utføres mens en film vises:

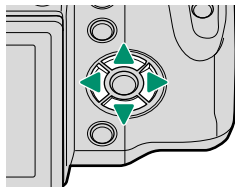

Velger	Avspilling pågår (▶)	Avspilling er satt på pause (⏸)
▲	Avslutte avspilling	
▼	Sett avspilling på pause	Starte/gjenoppta avspilling
◀▶	Justere hastighet	Spole enkeltbilder bakover/ fremover

Fremdriften vises i displayet under avspilling.

 Dekk ikke til høyttaleren under avspilling.

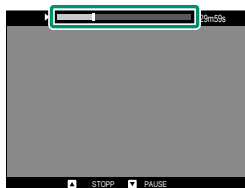

 Trykk på **MENU/OK** for å ta en pause i avspillingen og vise volumkontrollene. Trykk velgeren opp eller ned for å justere lydstyrken, og trykk på **MENU/OK** igjen for å fortsette avspillingen. Volum kan også justeres med **LYDOPPSETT > AVSPILL.-LYDSTR.**

Avspillingshastighet

Trykk valgknappen til venstre eller høyre for å justere avspillingshastigheten under avspilling. Hastigheten vises med antall piler (▶ eller ◀).

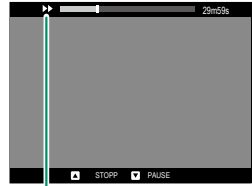

Piler

Ta fotografier

5

P, S, A og M modus

Modusene P, S, A og M gir deg varierende grad av kontroll over lukkerhastighet og blenderåpning.

Modus P: Program AE

La kameraet velge lukkerhastighet og blenderåpning for optimal eksponering. Andre verdier som gir samme eksponering kan velges med programjustering.

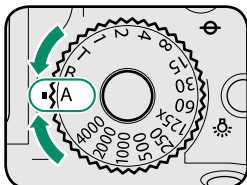

Lukkerhastighet: Velg A (auto).

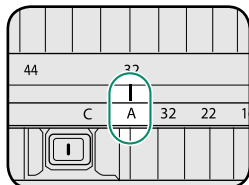
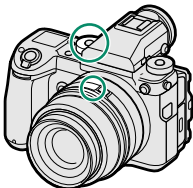

Blenderåpning: Velg A (auto).

Still lukkerhastigheten og blenderåpningen til A (auto) og kontroller at P vises på displayet.

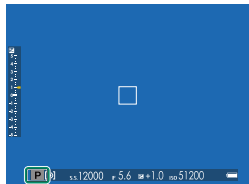

❗ Dersom motivet er utenfor kameraets målespekter, vil visningene av lukkerhastigheten og blenderåpningen vise "— —".

📄 For å bruke lukkerhastighetshjulet, trykk på låsehjulutløseren og roter hjulet til ønsket stilling.

Programjustering

Dersom ønskelig, kan du dreie det bakre kommandohjulet for å velge andre kombinasjoner av lukkerhastighet og blenderåpning uten å endre eksponering (programjustering).

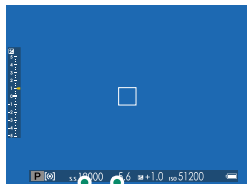

Lukkerhastighet Blenderåpning

⚠ Programjustering er ikke tilgjengelig under filmopptak eller hvis blitsen støtter TTL-auto eller et autoalternativ er valgt for **BILDEKVALITETSINNSTILLING > DYNAMISK OMFANG**.

🛑 For å avbryte programjustering, slå av kameraet.

Modus S: Lukkerprioritet AE

Velg en lukkerhastighet og la kameraet justere blenderåpningen for optimal eksponering.

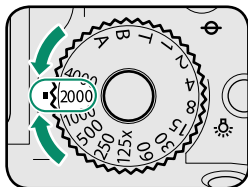

Lukkerhastighet: Velg en hastighet.

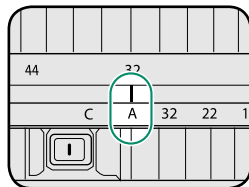
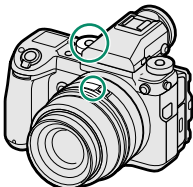

Blenderåpning: Velg A (auto).

Still blenderåpningen til A (auto), og bruk lukkerhastighetshjulet for å velge en lukkerhastighet. S vises på displayet.

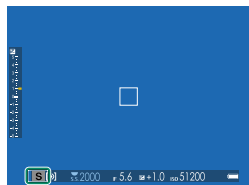

! Hvis korrekt eksponering ikke kan oppnås ved valgt lukkerhastighet, vil blenderåpningen vises i rødt. Dersom motivet er utenfor kameraets målespekter, vil blenderåpningen vises som "-- --".

📄 For å bruke lukkerhastighetshjulet, trykk på låsehjulutløseren og roter hjulet til ønsket innstilling (hjulet kan brukes selv om utløseren trykkes halvveis ned). Lukkerhastighet kan også justeres i intervaller på $\frac{1}{3}$ EV ved å dreie på det bakre kommandohjulet.

Tid (T)

Vri lukkerhastighetshjulet til T (tid) for å velge lange lukkerhastigheter for langtidseksposering. Det anbefales å bruke et stativ for å unngå at kameraet flytter seg under eksponeringen.

- 1 Vri lukkerhastighetshjulet til T.

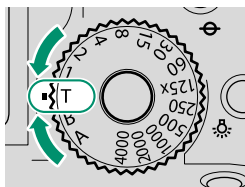

- 2 Vri på det bakre kommandohjulet for å velge lukkerhastighet.

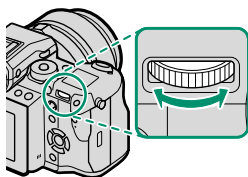

- 3 Trykk utløseren helt ned for å ta et bilde med den valgte lukkerhastigheten. En tidsnedteller vises i displayet mens eksponeringen foregår.



For å redusere "støy" (marmorering) i bilder med lang eksponeringstid, velg **PÅ** for **BILDEKVALITETSINNSTILLING > LANG EKSPONERING**. Merk at dette kan øke tiden som er nødvendig til å ta bilder etter opptak.

Lyspære (B)

Velg en lukkerhastighet for **B** (lyspære) for langtidseksponering der du åpner og lukker utløseren manuelt. Det anbefales å bruke et stativ for å unngå at kameraet flytter seg under eksponeringen.

- 1 Vri lukkerhastighetshjulet til **B**.

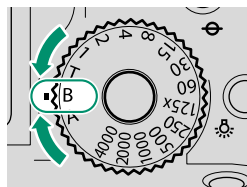

- 2 Trykk utløserknappen helt ned. Lukkeren holdes åpen i opp til 60 minutter mens utløseren trykkes ned; Displayet viser tiden som har gått siden eksponeringen startet.



Valg av en blenderåpning på **A** fastsetter lukkerhastigheten til 30 s.

For å redusere "støy" (marmorering) i bilder med lang eksponeringstid, velg **PÅ** for **BILDEKVALITETSINNSTILLING > LANG EKSPONERING**. Merk at dette kan øke tiden som er nødvendig til å ta bilder etter opptak.

Bruke en fjernutløser

En fjernutløser RR-90 (ekstrautstyr) kan benyttes for lange eksponeringer. RR-90 kobles til via Mikro USB (Mikro-B) USB 2.0 kontakten.

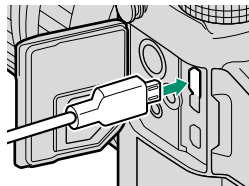

Alternativt kan elektroniske fjernutløsere fra tredjeparts forhandlere kobles til via fjernutløserkontakten (ø2,5 mm 3-pols minijack)

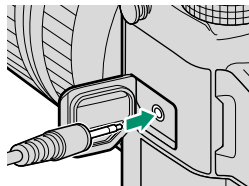

Forhåndsviser dybdeskarphet

Når **FORHÅNDSVISNING DYBDESKARPHET**

er tildelt en funksjonsknapp, kan du blende ned til den valgte blenderåpningen ved å trykke på knappen som da viser et -ikon og dermed forhåndsviser dybdeskarpheten på displayet.



Dybdeskarpheten kan også forhåndsvises ved bruk av dybdeskarphetsindikatoren i standarddisplayet. Trykk på **DISP/BACK** for å bla igjennom visningsmoduser før standardindikatorene vises. Ved bruk av autofokussfunksjonen vises dybdeskarphetsindikatoren når utløseren trykkes halvveis ned.

Bruk alternativet  **AF/MF-INNSTILLING > SKALA FOR DYBDESKARPHET** for å velge hvordan feltdybden skal vises. Velg **FILMFORMATGRUNNLAG** for å gjøre det lettere å gjøre praktiske vurderinger av dybdeskarphet for bilder som skal vises som utskrifter og lignende, **PIKSELGRUNNLAG** for å forenkle vurderingen av dybdeskarphet for bilder som skal vises med høy oppløsning på datamaskiner eller andre elektroniske grafikkenheter.



Dybdeskarphet

Modus M: Manuell eksponering

Endre eksponeringen som er valgt av kameraet.

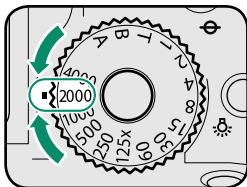

Lukkerhastighet: Velg en hastighet.

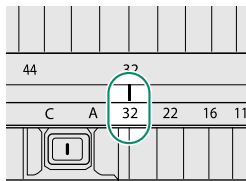
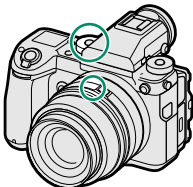

Blenderåpning: Velg en blenderåpning.

Still lukkerhastigheten til en annen verdi enn A, og drei på objektivets blenderring for å velge blenderåpningen. M vises på displayet.



 For å bruke lukkerhastighetshjulet, trykk på låsehjulutløseren og roter hjulet til ønsket stilling. Lukkerhastighet kan justeres i intervaller på $\frac{1}{3}$ EV ved å dreie på det bakre kommandohjulet.

Forhåndsvisning av eksponering

For å forhåndsvisse eksponeringen på LCD-skjermen, velg et annet alternativ enn **AV** for **SKJERMOPPSETT > FORH.VIS EKSP./HVTBAL. I MAN.MOD.**. Velg **AV** når du bruker blitsen eller ved andre anledninger der eksponeringen kan endre seg når bildet tas.





Autofokus

Ta bilder med autofokus.

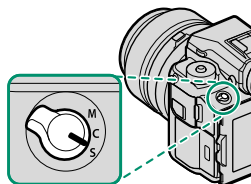
- 1 Drei fokusmodusvelgeren til S eller C
( 63).



- 2 Bruk  **AF/MF-INNSTILLING** > **AF-MODUS** for å velge en AF-modus ( 65).
- 3 Velg posisjonen og størrelsen på fokusområdet ( 67).

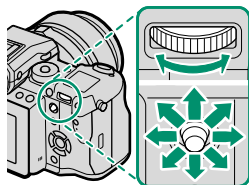

- 4 Ta bilder.



For informasjon om autofokussystemet, besøk:
<http://fujifilm-x.com/af/en/index.html>

Fokusmodus

Bruk fokusmodusvelgeren for å velge hvordan kameraet skal fokusere.

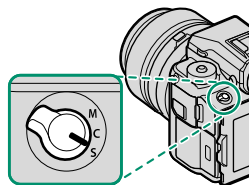

Velg mellom følgende alternativer:

Modus	Beskrivelse
S (AF-S)	Enkel AF: Fokus låses når utløseren er trykket halvveis ned. Bruk for stillestående motiver.
C (AF-C)	Kontinuerlig AF: Fokus justeres kontinuerlig for å gjenspeile endringer i avstanden til motivet mens utløseren er trykket halvveis ned. Bruk for motiver i bevegelse. Øyedeteksjons-AF er ikke tilgjengelig.
M (manuell)	Manuell: Fokuser manuelt ved hjelp av objektivets fokusring. Velg denne for manuell fokuskontroll eller i situasjoner der kameraet ikke klarer å fokusere med autofokus (📖 71).

 Uansett hvilket alternativ du velger, vil manuell fokus bli brukt når objektivet er i manuell fokusmodus.

Hvis **PÅ** er valgt for **AF/MF-INNSTILLING > PRE-AF**, vil fokus justeres kontinuerlig i modusene **S** og **C** selv når du ikke trykker ned utløseren.

Fokusindikatoren

Fokusindikatoren lyser grønt når motivet er i fokus og blinker hvitt når kameraet ikke er i stand til å fokusere. Parenteser (" () ") indikerer at kameraet fokuserer og vises kontinuerlig i modus **C**. **MF** vises i manuell fokusmodus.

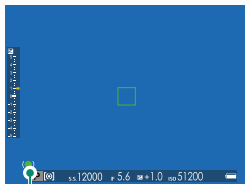

Fokusindikator

Autofokusalternativer (AF-modus)





Velg hvordan kameraet fokuserer i modus S og C.

- 1 Trykk på **MENU/OK** og velg opptaksmenyen.
- 2 Velg **AF/MF-INNSTILLING > AF-MODUS**.
- 3 Velg en AF-modus.

 Du kan også bruke denne funksjonen med snarveier ( 176).

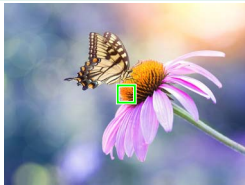
Hvordan kameraet skal fokusere avhenger av fokusmodusen.

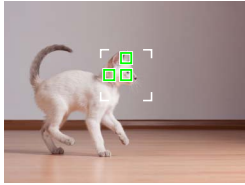
Fokusmodus S (AF-S)

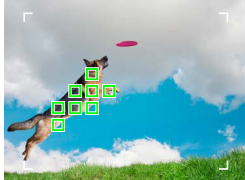
Alternativ	Beskrivelse	Eksempelbilde
 ENKELT PUNKT	Kameraet fokuserer på motivet i valgt fokuspunkt. Bruk for nøyaktig fokus på valgt motiv.	
 SONE	Kameraet fokuserer på motivet i valgt fokussone. Fokussoner inkluderer flere fokuspunkter, noe som gjør det enklere å fokusere på motiver som er i bevegelse.	
 BRED/SPORING	Kameraet fokuserer automatisk på høykontrastmotiver; områdene i fokus vises.	

Fokusmodus C (AF-C)

Alternativ	Beskrivelse	Eksempelbilde
 ENKELT PUNKT	Fokus følger motivet i valgt fokuspunkt. Bruk til motiver som beveger seg mot eller vekk fra kameraet.	
 SONE	Fokus følger motivet i valgt fokus-sone. Bruk for motiver som beveger seg forholdsvis forutsigbart.	
 BRED/SPORING	Fokus følger motiver som beveger seg gjennom et stort område i bildet.	

Fokuspunktvalg

Velg et fokuspunkt for autofokus.







Vis fokuspunktdisplayet

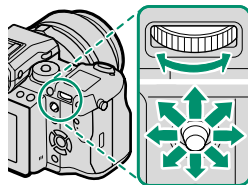

- 1 Trykk på **MENU/OK** og velg opptaksmenyen.
- 2 Velg **AF/MF** **AF/MF-INNSTILLING** > **FOKUSOMRÅDE** for å vise fokuspunktdisplayet.
- 3 Bruk fokusstikken og bakre kommandohjul for å velge et fokusområde.

Velge et fokuspunkt

Bruk fokusstikken (fokusspaken) for å velge fokuspunkt og det bakre kommandohjulet for å velge størrelsen på fokusområdet. Prosedyren varierer med alternativet valgt for AF-modus.









AF-modus	Fokusstikke		Bakre kommandohjul	
	 Vipp	 Trykk på	 Rotere	 Trykk på
	Velg fokuspunkt	Velg midtre fokuspunkt	Velg mellom 6 bildestørrelser	Gjenopprett opprinnelig størrelse
			Velg mellom 3 bildestørrelser	
			—	

 Manuelt valg av fokuspunkter er ikke tilgjengelig når  **BRED/SPORING** er valgt i fokusmodus **S**.

Fokuspunktdisplayet

Fokuspunktdisplayet varierer med alternativet valgt for AF-modus.

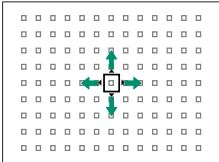
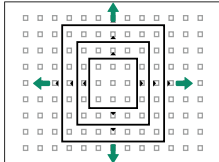
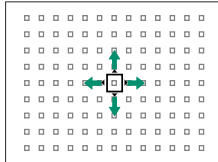
 Fokuseråder vises med små firkanter (□), fokussoner med de store firkantene.

AF-modus		
 ENKELT PUNKT	 SONE	 BRED/SPORING
		
Antall tilgjengelige punkter kan velges under  AF/MF-INNSTILLING > ANTALL FOKUSPUNKTER.	Velg mellom soner med fokuspunkter på 7×7 , 5×5 eller 3×3 .	Plasser fokusområdet over motivet og trykk på MENU/OK.

Autofokus

Selv om kameraet er utstyrt med et høypresisjons autofokussystem, kan det være ute av stand til å fokusere på motivene nevnt under.

- Meget blanke objekter som speil eller bilkarosserier.
- Objekter som blir fotografert gjennom et vindu eller andre reflekterende ting.
- Mørke motiver, og motiver som absorberer lys i stedet for å reflektere det, slik som hår eller pels.
- Flyktige motiver, slik som røyk eller flammer.
- Motiver som viser liten kontrast i forhold til bakgrunnen.
- Motiver plassert foran eller bak et høykontrastsobjekt som også er i fokusområdet (for eksempel et motiv fotografert mot en bakgrunn med høykontrastelementer).

Kontrollere fokus

For å zoome inn på gjeldende fokusområde for nøyaktig fokusering, trykk på knappen som har blitt tildelt fokuszoom (ved standardinnstillinger er dette midten av det bakre kommandohjulet). Trykk på kontrollen igjen for å avbryte zooming.

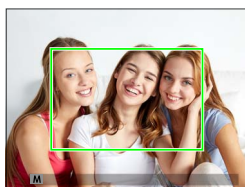
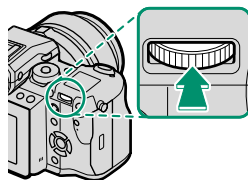

Normal visning



Fokuszoom



I fokusmodus **S**, kan zoom justeres ved å dreie på det bakre kommandohjulet. Fokuszoom er ikke tilgjengelig i fokusmodus **C** eller når **AF/MF-AFINNSTILLING > PRE-AF** er på eller et alternativ annet enn **ENKELT PUNKT** er valgt for **AF-MODUS**.



For å tildele fokuszoom til en kontroll, velg **FOKUSSJEKK** under **KNAPP-/HJULINNSTILLING > FUNK. (Fn) INNST.**

Kontroller for berøringsfokus

Bruk berørings skjermen til å fokusere når du tar fotografier.

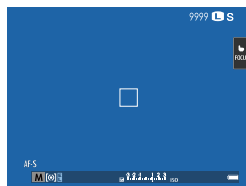
Trykk på berørings skjermens modusindikator i opptaksdisplayet for å bla gjennom følgende moduser for berørings skjermen:



Modus	Beskrivelse
AF 	Trykk på skjermen for å velge et fokuspunkt og låse fokus. Lukkeren kan utløses ved at du trykker utløseren helt ned.
OMRÅDE 	Trykk på skjermen for å flytte fokusområdet til det punktet du har valgt. Det valgte punktet brukes for fokusering og fokuszoom.
AV 	Berøringskontroller av.

 Innstillingene for berøringskontrollerne kan justeres ved hjelp av **AF/ MF-INNSTILLING > PEKESKJERM MODUS**. For å deaktivere berøringskontrollerne og skjule berørings skjermens modusindikator, velg **AV** for **KNAPP-/HJULINNSTILLING > PEKESKJERM INNSTILLING**.

Manuell fokus

Juster fokus manuelt.

- 1 Drei fokusmodusvelgeren til M.

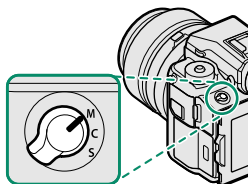

MF vises på displayet.

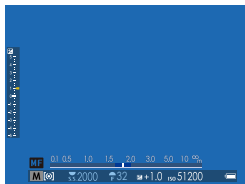

- 2 Fokuser manuelt ved hjelp av objektivets fokusering. Roter ringen til venstre for å redusere fokusavstanden, til høyre for å øke den.

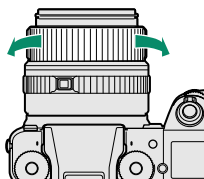

- 3 Ta bilder.

Bruk **FN** **KNAPP-/HJULINNSTILLING** > **FOKUSERING** for å snu rotasjonsretningen til fokuseringen.

Uansett hvilket alternativ du velger, vil manuell fokus bli brukt når objektivet er i manuell fokusmodus.

Hurtigfokus

For å bruke autofokus til å fokusere på motivet i valgt fokusområde, trykk på knappen som har blitt tildelt funksjonen fokuslås eller **AF-ON** (størrelsen på fokusområdet kan velges med det bakre kommandohjulet). I manuell fokusmodus kan du bruke denne funksjonen til å hurtig fokusere på et valgt motiv ved bruk av enten enkel eller kontinuerlig AF i henhold til alternativet valgt for **AF/MF-INNSTILLING > ØYEBLIKKS-AF-INNST.**

Kontrollere fokus

Forskjellige alternativer er tilgjengelige for å kontrollere fokus i manuell fokusmodus.

Den manuelle fokusindikatoren

Den manuelle fokusindikatoren indikerer hvor godt fokusavstanden er tilpasset avstanden til motivet i fokusrammene.

Den hvite linjen indikerer avstanden til motivet i fokusområdet (i meter eller fot i henhold til alternativet som er valgt for

SKJERMOPPSETT > FOKUSAVSTAND i oppsettsmenyen), den blå linjen er dybdeskarpheten, eller med andre ord, avstanden foran og bak motivet som synes å være i fokus.

Fokusavstand
(hvit linje)



Dybdeskarphet

Fokuszoom

Hvis **PÅ** er valgt for **AF/MF-INNSTILLING > FOKUSSJEKK**, vil kameraet automatisk zoome inn på det valgte fokusområdet når fokusringen dreies.

Hvis **STANDARD** eller **FOKUSTOPPMERKING** er valgt for **AF/MF-INNSTILLING > MF-HJELP**, kan zoom justeres ved å dreie på det bakre kommandohjulet.

Høykontrastfokus

Velg **FOKUSTOPPMERKING** for **AF/MF-INNSTILLING > MF-HJELP** for å markere høykontrastkonturer. Når du fokuserer, dreier du på fokusringen til motivet er markert.



Menyen **MF-HJELP** kan vises ved å trykke og holde nede den midtre delen av det bakre kommandohjulet.

ISO Følsomhet

Juster kameraets lysfølsomhet.

Trykk på låsehjulutløseren for følsomhet, drei hjulet til ønsket innstilling, og trykk på utløseren igjen for å låse hjulet på plass.

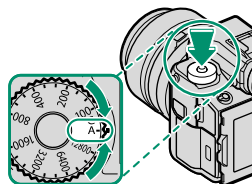

Alternativ	Beskrivelse
A (auto)	Følsomhet blir justert automatisk i respons på opptaksforholdene i henhold til alternativet som er valgt for FILMINNSTILLING > ISO AUTO-INNST. Velg mellom AUTO1 , AUTO2 og AUTO3 .
C (kommando)	Følsomhet kan stilles inn ved å dreie på det fremre kommandohjulet. Velg mellom verdier fra 100 til 12800 eller velg "utvidede" verdier med ISO 50 eller med ISO 25600 eller høyere.
12800–100	Juster følsomheten manuelt. Valgt verdi vises i displayet.

Justere følsomheten

Høye verdier kan brukes for å redusere uskarphet når belysningen er utilstrekkelig, mens lavere verdier tillater lengre lukkerhastigheter eller større blenderåpninger ved skarpt lys, men merk at marmorering kan oppstå i bilder tatt med høy følsomhet.

Autofølsomhet (A)

Bruk  **FILMINNSTILLING** > **ISO AUTO-INNST.** for å velge grunnfølsomhet, maksimal følsomhet og minimum lukkerhastighet for posisjon **A** på følsomhetshjulet. Innstillinger for **AUTO1**, **AUTO2** og **AUTO3** kan lagres separat, standardverdiene vises nedenfor.

Alternativ	Standard		
	AUTO1	AUTO2	AUTO3
STANDARD SENSITIVITET	100		
MAKS. FØLSOMHET	800	1600	3200
MIN. LUKKERHAST.	1/60 SEK		

Kameraet velger automatisk en følsomhet mellom standard- og maksimumsverdiene; følsomheten heves kun over standardverdien hvis lukkerhastigheten som er nødvendig for optimal eksponering er lengre enn verdien valgt for **MIN. LUKKERHAST.**

 Hvis den valgte verdien for **STANDARD SENSITIVITET** er høyere enn det som er valgt for **MAKS. FØLSOMHET**, endres **STANDARD SENSITIVITET** til verdien som er valgt for **MAKS. FØLSOMHET**.





Kameraet kan velge lengre lukkerhastigheter enn **MIN. LUKKERHAST.** hvis bildene vil bli undereksponert med den verdien som er valgt for **MAKS. FØLSOMHET**.

Måling

Velg hvordan kameraet skal måle eksponeringen.

 **FILMINNSTILLING > LYSMÅLING** gir deg de følgende alternativene for lysmåling:

 Det valgte alternativet aktiveres bare når  **AF/MF-INNSTILLING > INNST ANSIKT-/ØYEGJENKJ.** er **ANSIKT AV/ØYE AV.**

Modus	Beskrivelse
 (spot)	Kameraet måler lysforholdene på et område midt i bildet, tilsvarende 2 % av det totale bildeområdet. Anbefales med motiver opplyst bakfra og i andre tilfeller der bakgrunnen er mye lysere eller mørkere enn hovedmotivet.
 (sentermålt)	Kameraet måler hele bildet men gir størst vekt til området i sentrum.
 (multi)	Kameraet bestemmer øyeblikkelig eksponeringen basert på en analyse av komposisjon, farge og lysfordeling. Anbefales i de fleste situasjoner.
 (middels)	Eksponeringen settes til middels for hele bildet. Gir konsistent eksponering over flere bilder med det samme lyset, og er spesielt effektivt for landskap og portretter av motiver kledd i svart eller hvitt.



Eksponeringskompensasjon



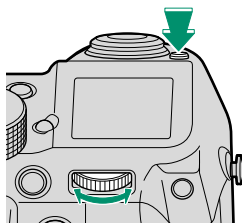

Juster eksponering.

Hold inne -knappen og drei det bakre kommandohjulet til ønsket verdi vises i søkeren eller på LCD-skjermen.



Mengden kompensasjon som er tilgjengelig varierer med valgt opptaksmodus.

-knappen

Hvis **PÅ/AV-BRYTER** er valgt for ** KNAPP-/HJULINNSTILLING > EKS. KOMP. KNAPPINNSTILNG.**, kan eksponeringskompensasjon stilles inn ved å trykke på -knappen én gang, dreie på det bakre kommandohjulet og deretter trykke på -knappen en gang til. Eksponeringskompensasjon kan tilordnes andre kontroller ved hjelp av ** KNAPP-/HJULINNSTILLING > FUNK. (Fn) INNST.**

Fokus-/eksponeringslås

Komponer bilder med motiv utenfor sentrum.

- 1 Fokus:** Plasser motivet i fokusområdet, og trykk utløseren halvveis ned for å låse fokus og eksponering. Fokus og eksponering vil forbli låst mens utløseren er trykket halvveis ned (AF/AE-lås).

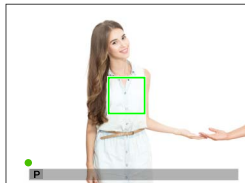

- 2 Komponer på nytt:** Hold utløseren trykket halvveis ned.

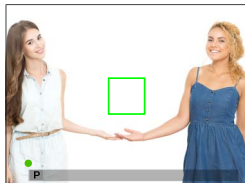

- 3 Ta bilde:** Trykk utløserknappen helt ned.



Fokuslås ved hjelp av utløseren er kun tilgjengelig når **PÅ** er valgt for

KNAPP-/HJULINNSTILLING > LUKKER AF, LUKKER AE.

Knappene AF-L og AE-L

Fokus og eksponering kan også låses ved bruk av funksjonsknappene. Ved standardinnstillinger låser **Fn4**-knappen fokus, mens **Fn5**-knappen låser eksponering. Fokus og/eller eksponering forblir låst så lenge du trykker på knappen, uavhengig av om utløseren trykkes halvveis ned.

Du kan endre funksjonene til knappene med følgende alternativer for **KNAPP-/HJULINNSTILLING**:

- **FUNK. (Fn) INNST.:** Velg hvilke roller funksjonsknappene skal ha.
- **AE/AF-LÅSEMODUS:** Hvis **AE/AF-LÅS PÅ/AV-BR.** er valgt som **AE/AF-LÅSEMODUS**, låses fokus og/eller eksponering når knappen trykkes ned og forblir låst til knappen trykkes ned igjen.

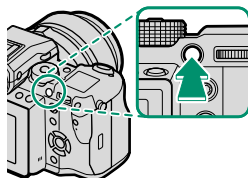

Fn4-knappen
(fokuslås)

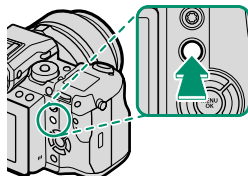

Fn5-knappen
(eksponeringslås)

BKT Varierende

Du kan variere innstillingene automatisk over en bildeserie.

Trykk på driveknappen og velg blant alternativene nedenfor.

AE BKT

Bruk  **FILMINNSTILLING > AE BKT-INNSTILLING** for å velge variasjonsmengden og antall opptak. Hver gang lukkerknappen trykkes ned, tar kameraet det angitte antall bilder: ett som bruker den målte verdien for eksponering og over- eller underekspontert med de andre multipler av valgt mengde for alternative eksponeringer.

 Uavhengig av variasjonsstørrelsen vil eksponeringen ikke overstige grenseverdiene til lysmålersystemet.

ISO BKT

Velg en variasjonsmengde (± 1 , $\pm 2/3$, eller $\pm 1/3$). Hver gang lukkeren utløses, vil kameraet ta et bilde med nåværende følsomhet og behandle det for å lage to kopier i tillegg, ett med økt følsomhet og ett med redusert følsomhet med valgt trinnstørrelse.

FILMSIMULERING BKT

Hver gang lukkeren utløses, tar kameraet et bilde og behandler det for å lage kopier med forskjellige filmsimuleringsinnstillinger, valgt med  **FILMINNSTILLING > FILMSIMULERING BKT**.

WB| HVITBAL. BKT

Velg en variasjonsmengde (± 1 , ± 2 , eller ± 3). Hver gang utløseren trykkes ned, tar kameraet et bilde og behandler det for å lage tre kopier: ett med gjeldende hvitbalanseinnstilling, ett med finjusteringen økt med den valgte mengden og et annet med finjusteringen redusert med den valgte mengden.

DR| DYNAMISK OMFANG BKT

Hver gang utløseren trykkes, tar kameraet tre bilder med forskjellige dynamiske omfang: 100 % for det første, 200 % for det andre og 400 % for det tredje.



Når variasjon for dynamisk omfang er på, begrenses følsomheten til et minimum på ISO 400 (eller til et minimum på ISO 100 til 400 når et autoalternativ er valgt for følsomhet), men den tidligere innstilte følsomheten gjenopprettes når variasjonen er ferdig.



Kontinuerlig opptak (Bildeserie)

Bruke pulsmodus i en serie bilder.

Trykk på driveknappen og velg  **SERIEBILDER**. Kameraet vil ta bilder så lenge du trykker ned utløserknappen. Opptaket avsluttes når du slipper utløseren eller når minnekortet er fullt.



Dersom filnummereringen når 999 før bildeserien er fullført, lagres de gjenværende bildene i en ny mappe.

Seriefotografering vil ikke starte dersom tilgjengelig plass på minnekortet er utilstrekkelig.

Bildehastigheten varierer med motivet, lukkertid, følsomhet og fokusmodus. Bildehastigheten kan synke og opptakstiden øke etter hvert som du tar flere bilder. Avhengig av opptaksforholdene, er det ikke sikkert at blitsen avfyres.

Eksponering

For å endre eksponering for hvert bilde, velg **AV** for  **KNAPP-/HJULINNSTILLING > LUKKER AE**.



Avhengig av faktorer som blenderåpning, følsomhet og eksponeringskompensasjon, er det mulig at eksponeringen ikke justeres automatisk.



Multieksponering

Lag et fotografi som kombinerer to eksponeringer.



1 Trykk på driveknappen og velg  **MULTIEKSPONERING**.

2 Ta det første bildet.

3 Trykk på **MENU/OK**. Det første bildet vil overlappe på visningen gjennom objektivet og du vil bli bedt om å ta det andre bildet.



For å gå tilbake til trinn 2 og ta det første bildet om igjen trykker du valgknappen til venstre. For å lagre det første opptaket og avslutte uten å lage en multieksponering, trykk på **DISP/BACK**.



4 Ta det andre bildet mens du bruker det første bildet som en veiledning.

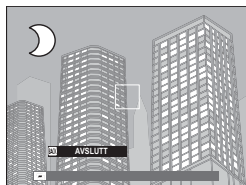

5 Trykk på **MENU/OK** for å lage en multi-eksponering, eller trykk velgeren til venstre for å gå tilbake til trinn 4 og ta det andre bildet om igjen.



Flere eksponeringer kan ikke tas opp via styrt opptak ( 174).

Opptaksmenyene

6



BILDEKVALITETSINNSTILLING

Justere bilde kvalitetsinnstillinger.

Trykk på **MENU/OK** for å vise innstillinger for bilde kvalitet på opptaksdisplayet og velg fanen **IQ** (**BILDEKVALITETSINNSTILLING**).



Tilgjengelige alternativer varierer med opptaksmodusen som er valgt.

BILDESTØRRELSE

Velg størrelse og sideforhold for lagring av stillbilder.

Alternativ	Bildestørrelse	Alternativ	Bildestørrelse
L 4:3	8256 × 6192	S 4:3	4000 × 3000
L 3:2	8256 × 5504	S 3:2	4000 × 2664
L 16:9	8256 × 4640	S 16:9	4000 × 2248
L 1:1	6192 × 6192	S 1:1	2992 × 2992
L 65:24	8256 × 3048	S 65:24	4000 × 1480
L 5:4	7744 × 6192	S 5:4	3744 × 3000
L 7:6	7232 × 6192	S 7:6	3504 × 3000



BILDESTØRRELSE tilbakestilles ikke når kameraet slås av eller det velges en annen opptaksmodus.

BILDEKVALITET

Velg et filformat og komprimeringsforhold. Velger **SUPER FINE** Superfin (minimal komprimering), **FINE** (lav komprimering) eller **NORMAL** (høy komprimering) for å ta JPEG-bilder, **RAW** for å ta RAW-bilder eller **SUPER FINE+RAW**, **FINE+RAW** eller **NORMAL+RAW** for å ta både JPEG- og RAW-bilder. Desto lavere kompresjonsforhold på JPEG-bilder, jo høyere er bildekvaliteten, mens høyere kompresjonsforhold gjør at flere bilder kan lagres på samme minnestørrelse.

Funksjonsknappene

For å veksle RAW-bildekvalitet på eller av for et enkeltbilde, kan du tildele **RAW** til en funksjonsknapp (📖 182). Hvis et JPEG-alternativ er valgt for bildekvalitet, velges det tilsvarende alternativet RAW+JPEG når du trykker på knappen. Hvis alternativet RAW+JPEG er valgt, vil det tilsvarende alternativet for JPEG bli valgt når du trykker på knappen, mens hvis **RAW** er valgt, vil trykking på knappen midlertidig velge **FINE**. Kameraet går tilbake til forrige innstilling dersom du tar et bilde eller trykker på knappen igjen.

RÅOPPTAK

Velg om RAW-bilder skal komprimeres.

Alternativ	Beskrivelse
UKOMPRIMERT	RAW-bilder komprimeres ikke.
TAPSFRI-KOMPRIMERT	RAW-bilder komprimeres ved hjelp av en reversibel algoritme som reduserer filstørrelsen uten tap av billedata. Bildene kan vises i RAW FILE CONVERTER EX 2.0 eller en annen programvare som støtter "tapsfri" RAW-komprimering (📖 212).

FILMSIMULERING

Simuler effektene av forskjellige typer film, inkludert svart-hvitt (med eller uten fargefilter). Velg en palett i henhold til motivet og ditt kreative formål.

Alternativ	Beskrivelse
 PROVIA/STANDARD	Standard reproduksjon av farger. Passer til et stort utvalg av motiver, fra portretter til landskap.
 Velvia/LEVENDE	En høykontrastpalett med mettede farger, som passer til naturbilder.
 ASTIA/MYK	Forbedrer fargetonene for hudnyanser i portretter samtidig som klare blåfarger beholdes hos himmel i dagslys. Anbefales for utendørs portrettfotografering.
 CLASSIC CHROME	Myk farge og forbedret skyggekontrast for et rolig uttrykk.
 PRO Neg. Hi	Gir litt bedre kontrast enn  PRO Neg. Std . Anbefales for utendørs portrettfotografering.
 PRO Neg. Std	En palett med myke toner. Disse fargetonene gir bedre fargetoner i huden, og er et godt valg for portrettfotografering i studio.
 ACROS*	Ta svart-hvitt-bilder med rik nyansering og enestående skarphet.
 MONOKROM*	Ta bilder i standard svart/hvitt.
 SEPIA	Tar bilder i sepia.

* Tilgjengelig med gult (**Ye**), rødt (**R**) og grønt (**G**) filter, som utdyper skygger av grått som tilsvarer nyanser som komplementerer fargen du har valgt. Det gule (**Ye**) filteret utdyper lilla og blå toner, mens det røde (**R**) filteret utdyper blå og grønne toner. Det grønne (**G**) filteret utdyper røde og brune fargetoner, inkludert hudtoner, som gjør det til et godt valg for portretter.

 Filmsimulerings-alternativer kan kombineres med tone- og skarphetsinnstillinger.

Du kan også åpne filmsimuleringsinnstillingene med snarveier ( 176).

For mer informasjon, besøk: <http://fujifilm-x.com/en/x-stories/the-world-of-film-simulation-episode-1/>

KORNEFFEKT

Legg til en filmtekstureffekt. Velg en mengde (**STERK** eller **SVAK**) eller velg **AV** for å slå av en filmtekstur.

Alternativer		
STERK	SVAK	AV

COLOR CHROME EFFEKT

Utdype fargene i skygger. Velg en mengde (**STERK** eller **SVAK**) eller velg **AV** for å slå av effekten.



Alternativer		
STERK	SVAK	AV



 **COLOR CHROME EFFEKT** er ikke tilgjengelig under variasjoner eller seriefotografering.

DYNAMISK OMFANG

Kontrollere kontrast. Velg lavere verdier for å øke kontrasten når du tar bilder inne eller når det er overskyet, høyere verdier for å redusere tap av detaljer i høylysområder og skygger når du fotograferer høykontrastmotiver. Høyere verdier anbefales for motiver som inkluderer både sollys og dype skygger, eller for økt kontrast med motiver som sollys på vann, sterkt belyst høstløv, portretter tatt mot en blå himmel og for hvite motiver eller mennesker som er kledd i hvitt. Merk likevel at marmorering kan oppstå i bilder som er tatt med høye verdier.

Alternativer			
AUTO	 100%	 200%	 400%

 Hvis **AUTO** er valgt, vil kameraet automatisk velge enten  **100%** eller  **200%** i henhold til motivet og opptaksforholdene. Lukkerhastighet og blenderåpning vil vises når utløseren trykkes halvveis ned.

 **200%** er tilgjengelig ved følsomheter på ISO 200 og høyere,  **400%** ved følsomheter på ISO 400 og høyere.

HVITBALANSE

For naturlige farger velger du et hvitbalansealternativ som passer til lyskilden.

Alternativ	Beskrivelse
AUTO	Hvitbalansen justeres automatisk.
 1/  2/  3	Mål en verdi for hvitbalanse.
	Velg en fargetemperatur.
	For motiver i direkte sollys.
	For motiver i skyggen.
	Bruk med "dagslys"-fluorescerende lys.
	Bruk med "varmt hvitt"-fluorescerende lys.
	Bruk med "kjølig hvitt"-fluorescerende lys.
	Bruk under blendende belysning.
	Reduserer blåskjæret som vanligvis assosieres med undervannsbe-lysning.

 Resultatene varierer med opptaksforholdene. Se på bildet etter fotografering for å kontrollere fargene.

Hvitbalansen justeres for blits kun i **AUTO**- og -modus. Slå blitsen av ved bruk av andre hvitbalansealternativer.

Du kan også åpne alternativer for hvitbalanse med snarveier ( 176).

Finjustere hvitbalansen

Hvis du trykker på **MENU/OK** etter at du har valgt et alternativ for hvitbalanse, blir dialogboksen til høyre vist. Bruk velgeren til å finjustere hvitbalansen eller trykk på **DISP/BACK** for å avslutte uten å finjustere.

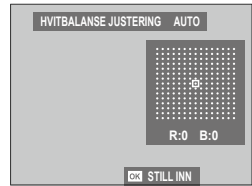

Egendefinert hvitbalanse

Velg \mathcal{Q}_1 , \mathcal{Q}_2 eller \mathcal{Q}_3 for å justere hvitbalanse for uvanlige lysforhold. Målealternativene for hvitbalanse vises. Komponer et hvitt motiv slik at det fyller skjermbildet, trykk utløseren helt ned for å måle hvitbalansen (for å velge siste egendefinerte verdi uten å måle hvitbalansen, trykk på **DISP/BACK** eller trykk på **MENU/OK** for å velge siste verdi og vise dialogen for finjustering).

- Dersom **"FULLFØRT!"** vises, trykker du på **MENU/OK** for å bestemme hvitbalansen som den målte verdien.
- Dersom **"UNDER"** vises, øker du eksponeringskompensasjonen og prøver igjen.
- Dersom **"OVER"** vises, senk eksponeringskompensasjonen, og prøv igjen.



K: Fargetemperatur

Hvis du velger **K** i hvitbalansemenyen, blir en liste over fargetemperaturer vist. Marker en fargetemperatur og trykk på **MENU/OK** for å velge det markerte alternativet og vise dialogboksen for finjustering.



Fargetemperatur

Fargetemperatur er et objektivt mål på fargen til en lyskilde, uttrykt i Kelvin (K). Lyskilder med en fargetemperatur nært direkte sollys framstår som hvite; lyskilder med lavere fargetemperatur har en gul eller rød teint, mens de med høyere fargetemperatur har et skjær av blått. Du kan matche fargetemperaturen til lyskilden eller velge alternativer som avviker klart fra fargen på lyskilden for å gjøre bildene "varmere" eller "kaldere".

HØLYS NIVÅ

Juster hvordan høylysområder skal vises. Velg blant syv alternativer mellom +4 og -2.

Alternativer						
+4	+3	+2	+1	0	-1	-2

SKYGGE NIVÅ

Juster hvordan skygger skal vises. Velg blant syv alternativer mellom +4 og -2.

Alternativer						
+4	+3	+2	+1	0	-1	-2

FARGE

Juster fargetetthet. Velg blant ni alternativer mellom +4 og -4.

Alternativer								
+4	+3	+2	+1	0	-1	-2	-3	-4

SKARPHET

Gjør konturer skarpere eller mykere. Velg blant ni alternativer mellom +4 og -4.

Alternativer								
+4	+3	+2	+1	0	-1	-2	-3	-4

STØYREDUSERING

Reduserer støy i bilder som er tatt med høy følsomhet. Velg blant ni alternativer mellom +4 og -4.

Alternativer								
+4	+3	+2	+1	0	-1	-2	-3	-4

LANG EKSPONERING

Velg **PÅ** for å redusere marmorering ved lang eksponering.

Alternativer	
PÅ	AV

LINSEMOD.OPTIM.

Velg **PÅ** for å forbedre definisjonen ved justering av diffraksjon og objektivets svake tap av fokus ved bildekantene.

Alternativer	
PÅ	AV

FARGEROM

Velg fargeskalaen tilgjengelig for fargereproduksjon.

Alternativ	Beskrivelse
sRGB	Anbefales i de fleste situasjoner.
Adobe RGB	For kommersiell utskrift.

PIKSELAVBILDING

Bruk dette alternativet hvis du oppdager lyse punkter i bildene dine.

- 1 Trykk på **MENU/OK** i opptaksdisplayet og velg fanen  **BILDEKVALITETSINNSTILLING**.
- 2 Marker **PIKSELAVBILDING** og trykk på **MENU/OK** for å utføre pikselavbildung. Behandlingen kan ta noen sekunder.

 Resultatet kan ikke garanteres.

Sørg for at batteriet er fulladet før du begynner pikselavbildung.

Pikselavbildung er ikke tilgjengelig når kameraet har en høy temperatur.

VELG TILPAS. INNST.

Tilbakekall innstillingene lagret med **ENDRE/LAGRE TILPAS. INNST.** Innstillingene kan hentes fra alle de syv bankene for egendefinerte innstillinger.

Banker			
EGENDEFINERT 1	EGENDEFINERT 2	EGENDEFINERT 3	EGENDEFINERT 4
EGENDEFINERT 5		EGENDEFINERT 6	EGENDEFINERT 7

ENDRE/LAGRE TILPAS. INNST.

Du kan lagre opptil 7 sett med egendefinerte kamerainnstillinger for situasjoner som inntreffer ofte. Du kan finne lagrede innstillinger med **BILDEKVALITETSINNSTILLING > VELG TILPAS. INNST.**

- 1 Trykk på **MENU/OK** i opptaksmodus for å vise opptaksmenyen. Velg fanen **BILDEKVALITETSINNSTILLING** og marker **ENDRE/LAGRE TILPAS. INNST.** og trykk på **MENU/OK**.
- 2 Marker en bank for egendefinerte innstillinger og trykk på **MENU/OK** for å velge den.



- 3 Juster følgende som ønsket:
 - DYNAMISK OMFANG
 - HØYLYS NIVÅ
 - FILMSIMULERING
 - SKYGGE NIVÅ
 - KORNEFFEKT
 - FARGE
 - COLOR CHROME EFFEKT
 - SKARPHET
 - HVITBALANSE
 - STØYREDUSERING

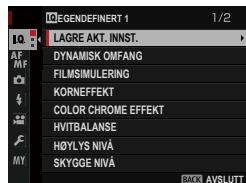

- 4 Trykk på **DISP/BACK**. En bekreftelsesdialogboks vises, marker **OK**, og trykk på **MENU/OK**.

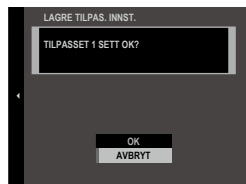

For å lagre de gjeldende kamerainnstillingene i den valgte banken, marker **LAGRE AKT. INNST.** i trinn 3 og trykk på **MENU/OK**. Bankene kan omdøpes med **REDIGER NAVN**.

For å gjenopprette standardinnstillingene for gjeldende bank, velg **TILBAKESTILL**.

AF/MF-INNSTILLING

Justere fokusinnstillinger.

For å justere fokusinnstillinger, trykk på **MENU/OK** i opptaksdisplayet og velg fanen **AF/MF** (**AF/MF-INNSTILLING**).

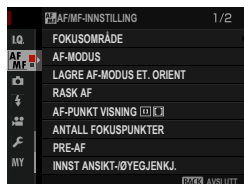



Tilgjengelige alternativer varierer med opptaksmodusen som er valgt.

FOKUSOMRÅDE

Velge fokusområde for autofokus, manuell fokus og fokuszoom.

AF-MODUS

Velg AF-modus som fokusmodus **S** eller **C**.

Alternativ	Beskrivelse
 ENKELT PUNKT	Kameraet fokuserer på motivet i det valgte fokuspunktet. Du kan velge hvor mange fokuspunkter som skal være tilgjengelig med AF/MF-INNSTILLING > ANTALL FOKUSPUNKTER . Bruk for nøyaktig fokus på et valgt motiv.
 SONE	Kameraet fokuserer på motivet i den valgte fokussonen. Fokussoner inkluderer flere fokuspunkter, noe som gjør det enklere å fokusere på motiver som er i bevegelse.
 BRED/SPORING	I fokusmodus C følger kameraet fokus på motivet i det valgte fokuspunktet når utløseren trykkes halvveis ned. I fokusmodus S fokuserer kameraet automatisk på høykontrastmotiver; områdene i fokus vises på displayet. Det kan hende at kameraet ikke er i stand til å fokusere på små gjenstander eller motiver som beveger seg hurtig.

LAGRE AF-MODUS ET. ORIENT

Velg om fokusmodusen og fokusområdet som brukes når kameraet er i stående stilling skal lagres separat fra de som brukes når kameraet er i liggende stilling.

Alternativ	Beskrivelse
AV	De samme innstillingene brukes for begge stillinger.
KUN FOKUSOMRÅDE	Fokusområdet for hver stilling kan velges separat.
PÅ	Fokusmodus og fokusområde kan velges separat.

RASK AF

Velg **PÅ** for raskere fokuseringstider. Skjermkvaliteten vil bli dårligere mens kameraet fokuserer.

Alternativer	
PÅ	AV

AF-PUNKT VISNING

Velg om individuelle fokusområder vises når **SONE** eller **BRED/SPORING** er valgt for  **AF/MF-INNSTILLING > AF-MODUS**.

Alternativer	
ON	OFF

ANTALL FOKUSPUNKTER

Velg antallet fokuspunkter som skal være tilgjengelig når du velger fokuspunkt ved manuell fokusering eller når **ENKELT PUNKT** er valgt under **AF-MODUS**.

Alternativ	Beskrivelse
117 PUNKTER (9×13)	Velg mellom 117 punkter, som er ordnet i et 13 × 9-punkts rutenett.
425 PUNKTER (17×25)	Velg mellom 425 punkter, som er ordnet i et 25 × 17-punkts rutenett.

PRE-AF

Hvis **PÅ** er valgt, vil kameraet fortsette å justere fokus selv når utløseren ikke trykkes halvveis ned. Merk at dette øker belastningen på batteriet.

Alternativer	
PÅ	AV

INNST ANSIKT-/ØYEGJENKJ.

Intelligent ansiktsgjenkjenning bestemmer fokus og eksponering for menneskeansikter i bildet og forhindrer kameraet fra å fokusere på bakgrunnen i gruppebilder. Velg dette for bilder som skal legge vekt på portrettmotiver. Ansikter kan gjenkjennes med kameraet i vertikal eller horisontal stilling; hvis et ansikt blir påvist, indikeres det med en grønn ramme. Hvis det er mer enn ett ansikt i bildet, vil kameraet velge det ansiktet som er nærmest midten; andre ansikter angis med hvite rammer. Du kan også velge om kameraet oppdager og fokuserer på øyne når intelligent ansiktsgjenkjenning er slått på. Velg mellom følgende alternativer:

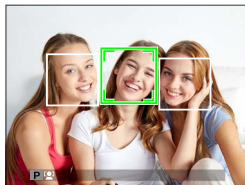

Alternativ	Beskrivelse
ANSIKT PÅ/ØYE AV	Kun intelligent ansiktsgjenkjenning.
ANSIKT PÅ/ØYE AUTO	Kameraet velger automatisk hvilket øye det fokuserer på når et ansikt blir oppdaget.
ANSIKT PÅ/H ØYE PRIOR	Kameraet fokuserer på det høyre øyet til motiver med intelligent ansiktsgjenkjenning.
ANSIKT PÅ/V ØYE PRIOR	Kameraet fokuserer på det venstre øyet til motiver med intelligent ansiktsgjenkjenning.
ANSIKT AV/ØYE AV	Slå intelligent ansiktsgjenkjenning og øyeprioritet av.

 Med noen funksjoner kan det være at kameraet stiller inn eksponering for bildet som helhet i stedet for portrettmotivet.

Dersom motivene flytter seg når utløseren trykkes ned, vil ansiktet kanskje ikke være i det området som er markert med grønn ramme når bildet tas.

 Hvis kameraet ikke klarer å oppdage motivets øyne fordi de er skjult av hår, briller eller andre gjenstander, vil kameraet i stedet fokusere på ansikter.

Du kan også åpne alternativer for ansikt/øyegjenkjenning med snarveier ( 176).

AF+MF

Hvis **PÅ** er valgt i fokusmodus **S**, kan fokus justeres manuelt ved å dreie på fokusringen mens utløseren trykkes halvveis ned. Både standard og fokuspekende MF-hjelpalternativer støttes.

Alternativer	
PÅ	AV
 Objektiver med en fokusavstandsindikator må stilles inn i manuell fokusmodus (MF) før dette alternativet kan brukes. Hvis du velger MF, deaktiveres fokusavstandsindikatoren. Still inn fokusringen i midten av fokusavstandsindikatoren, da kameraet kan mislykkes i å fokusere hvis ringen er stilt inn på uendelig eller minste fokusavstand.	
 Høykontrastsfokus kan brukes til å kontrollere fokus. For å aktivere høykontrastsfokus, velg FOKUSTOPPMERKING under MF-HJELP .	

AF + MF fokuseringszoom

Når **PÅ** er valgt under  **AF/MF-INNSTILLING** > **FOKUSSJEKK** og **ENKELT PUNKT** er valgt under **AF-MODUS**, kan du bruke fokuszoom til å zoome inn på det valgte fokusområdet. Du kan velge zoomfaktoren (2,5x, 4x, 8x eller 16,7x) med det bakre kommandohjulet.

MF-HJELP

Velg hvordan fokus skal vises i manuell fokusmodus.

Alternativ	Beskrivelse
STANDARD	Fokus vises normalt.
FOKUSTOPPMERKING	Kameraet forhøyer høykontrastkonturer. Velg en farge og et toppnivå.

FOKUSSJEKK

Hvis **PÅ** er valgt, vil kameraet automatisk zoome inn på det valgte fokusområdet når fokusringen roteres i manuell fokusmodus.

Alternativer	
PÅ	AV

 Fokuszoom blir avbrutt når du trykker på det bakre kommandohjulet.

KOBLE PUNKT-AE & FOKUSOMR

Velg **PÅ** for å måle gjeldende fokusbilde når **ENKELT PUNKT** er valgt for **AF-MODUS** og **SPOT** er valgt for **LYSMÅLING**.

Alternativer	
PÅ	AV

ØYEBLIKKS-AF-INNST

Velg om kameraet skal fokusere ved bruk av enkel AF (**AF-S**) eller kontinuerlig AF (**AF-C**) når knappen fokuslås er tildelt trykkes inn i manuell fokusmodus.

Alternativer	
AF-S	AF-C

SKALA FOR DYBDESKARPHET

Velg **FILMFORMATGRUNNLAG** for å gjøre det lettere å gjøre praktiske vurderinger av dybdeskarphet for bilder som skal vises som utskrifter og lignende, **PIKSELGRUNNLAG** for å forenkle vurderingen av dybdeskarphet for bilder som skal vises med høy oppløsning på datamaskiner eller andre elektroniske grafikkenheter.

Alternativer	
PIKSELGRUNNLAG	FILMFORMATGRUNNLAG

UTLØSER-/FOKUS-PRI.



Velg hvordan kameraet skal fokusere i fokusmodus **AF-S** eller **AF-C**.

Alternativ	Beskrivelse
UTLØSER	Lukkerrespons prioriteres over fokusering. Bilder kan tas når kameraet ikke er i fokus.
FOKUS	Fokusering prioriteres over lukkerrespons. Bilder kan kun tas når kameraet er i fokus.

PEKESKJERM MODUS

Velg om berøringskontrollerne kan brukes til fokusering.

Modus	Beskrivelse
AF	Trykk på skjermen for å velge et fokuspunkt og låse fokus. Lukkeren kan utløses ved at du trykker utløseren helt ned.
OMRÅDE	Trykk på skjermen for å flytte fokusområdet til det punktet du har valgt. Det valgte punktet brukes for fokusering og fokuszoom.
AV	Berøringskontroller av.

 For å deaktivere berøringskontrollerne og skjule berørings skjermens modusindikator, velg **AV** for  **KNAPP-/HJULINNSTILLING** > **PEKESKJERM INNSTILLING**.

FILMINNSTILLING

Justere alternativer for opptak.



For å vise opptaksinnstillinger, trykk på **MENU/OK** i opptaksdisplayet og velg fanen  (**FILMINNSTILLING**).



 Tilgjengelige alternativer varierer med opptaksmodusen som er valgt.

SELVUTLØSER

Velg en utløserforsinkelse.

Alternativ	Beskrivelse
 2 SEK	Lukkeren utløses to sekunder etter at du trykker på utløseren. Bruk for å redusere uskarphet som skyldes bevegelse i kameraet når utløseren trykkes ned. Selvtløserlampen blinker når tidtakeren teller ned.
 10 SEK	Lukkeren utløses ti sekunder etter at du trykker på utløseren. Bruk med bilder der du ønsker å være med selv. Selvtløserlampen vil blinke rett før bildet blir tatt.
AV	Selvtløser av.

Hvis et annet alternativ enn **AV** er valgt, starter tidtakeren når du trykker utløseren helt ned. Displayet viser antall sekunder som gjenstår før bildet blir tatt. For å stoppe nedtellingen før bildet tas, kan du trykke på **DISP/BACK**.

 Stå bak kameraet når du bruker utløseren. Å stå foran linsen kan forstyrre fokusen og eksponeringen.

LAGRE SELVUTLØSERINNST.

Hvis **PÅ** er valgt, vil den valgte selvutløserinnstillingen forbli gjeldende etter at bildet er tatt eller når kameraet slås av.

Alternativer	
PÅ	AV

INTERVALLOPPTAK

Konfigurer kameraet slik at det tar bilder automatisk ved et forhåndsinnstilt intervall.

- 1 Marker **INTERVALLOPPTAK** i fanen  (**FILMINNSTILLING**) og trykk på **MENU/OK**.

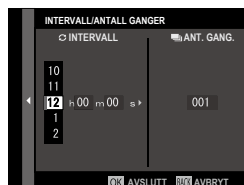

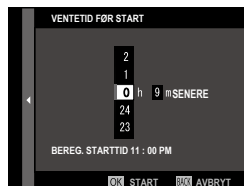

- 2 Bruk velgeren til å velge intervallet og antall bilder. Trykk på **MENU/OK** for å gå videre.

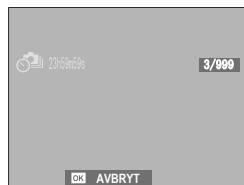

- 3 Bruk velgeren for å velge starttidspunktet og trykk deretter på **MENU/OK**. Opptaket vil starte automatisk.



 Fotografering med intervallutløser kan ikke brukes med en lukkerhastighet på **B** (B-innstilling) eller under fotografering med multieksposering. I serieopptaksmodus vil kun ett bilde tas hver gang lukkeren utløses.

 Det anbefales at du bruker stativ.

Kontroller batterinivået før du starter. Vi anbefaler at du bruker en vekselstrømadapter AC-15V (ekstrastyr).

Displayet slår seg av mellom bildene og tenes noen få sekunder før neste bilde tas. Visningen kan aktiveres når som helst ved at du trykker på utløseren.

For å fortsette å ta bilder inntil minnekortet er fullt, angi antallet bilder til ∞.

AE BKT-INNSTILLING

Juster innstillinger for eksponeringsvariasjoner.

Alternativ	Beskrivelse
INNSTILLING BILDER/STEG	Velg antall bilder som skal tas i sekvensen for alternative eksponeringer (BILDER) og eksponeringsmengde som skal varieres mellom hvert opptak (TRINN).
1 BILDE/KONTINUERLIG	Velg om bilder i variasjonssekvensen skal tas en om gangen (1 BILDE) eller i en enkel serie (KONTINUERLIG).
SEKVENSIINNSTILLING	Velg rekkefølgen som bildene tas i.

FILMSIMULERING BKT

Velg de tre filmsimuleringstypene som brukes for filmsimuleringvariasjoner ( 88).

Alternativer		
 PROVIA/STANDARD	 Velvia/LEVENDE	 ASTIA/MYK
 CLASSIC CHROME	 PRO Neg. Hi	 PRO Neg. Std
 ACROS*	 MONOKROM*	 SEPIA

* Tilgjengelig med gult (**Ye**), rødt (**R**) og grønt (**G**) filter.

LYSMÅLING

Velg hvordan kameraet skal måle eksponeringen.



Det valgte alternativet aktiveres bare når **AF/MF-INNSTILLING > INNST ANSIKT-/ØYEGJENKJ.** er **ANSIKT AV/ØYE AV.**

Modus	Beskrivelse
 MULTI	Kameraet bestemmer øyeblikkelig eksponeringen basert på en analyse av komposisjon, farge og lysfordeling. Anbefales i de fleste situasjoner.
 SENTERAVVEID	Kameraet måler hele bildet men gir størst vekt til området i sentrum.
 SPOT	Kameraet måler lysforholdene på et område midt i bildet, tilsvarende 2 % av det totale bildeområdet. Anbefales med motiver opplyst bakfra og i andre tilfeller der bakgrunnen er mye lysere eller mørkere enn hovedmotivet.
 MIDDELS	Eksponeringen settes til middels for hele bildet. Gir konsistent eksponering over flere bilder med det samme lyset, og er spesielt effektivt for landskap og portretter av motiver kledd i svart eller hvitt.

LUKKERTYPE

Velg lukkertype. Velg den elektroniske lukkeren for å dempe lukkerlyden.

Alternativ	Beskrivelse
MS MEKANISK LUKKER	Ta bilder med den mekaniske lukkeren.
ES ELEKTRONISK LUKKER	Ta bilder med den elektroniske lukkeren.
EFCS E-FRONT GARDINLUKKR	Reduserer forsinkelsen mellom når utløserknappen trykkes ned og eksponeringen starter. Den mekaniske lukkeren brukes ved hurtige lukkertider (📖 244).
MS MEKANISK + ES ELEKTRONISK	Kameraet velger mekanisk eller elektronisk lukker i henhold til opptaksforholdene.
EFCS E-FRONT GARDIN + ES ELEK	Kameraet velger den elektroniske eller den mekaniske fremre gardinlukkeren i henhold til opptaksforholdene.

Hvis et annet valg enn **MS MEKANISK LUKKER** er valgt, kan lukkerhastigheter raskere enn $\frac{1}{4000}$ s velges ved å rotere hjulet for lukkerhastighet til **4000** og deretter rotere det bakre kommandohjulet.





Når den elektroniske lukkeren brukes, kan fordreininger være synlige i bilder av motiver i bevegelse og i bilder tatt for hånd med høye lukkerhastigheter, mens bånding og tåke kan forekomme på bilder som er tatt under fluorescerende lys eller annen flimrende eller uregelmessig belysning. Når du tar bilder med lukkeren dempet, må du respektere dine motivers bilderettigheter og privatliv.



Når den elektroniske lukkeren brukes, er blitsen deaktivert, følsomhet begrenses til verdier på ISO 12800–100, og støyreduksjon ved lang eksponering har ingen effekt.

BILDESTAB MODE

Redusere uklarhet.

Alternativ	Beskrivelse
 KONTINUERLIG	Bildestabilisering på.
 KUN VIDEO OPT	Bildestabilisering aktiveres kun dersom utløseren trykkes halvveis ned (fokusmodus C) eller utløseren utløses.
AV	Bildestabilisering av,  vises på skjermen. Anbefales når kameraet er på et stativ.

 Dette alternativet er kun tilgjengelig med objektiver som støtter bildestabilisering.

ISO AUTO-INNST.

Velg laveste følsomhet, høyeste følsomhet og laveste lukkerhastighet for A-posisjonen på følsomhetshjulet. Innstillinger for **AUTO1**, **AUTO2** og **AUTO3** kan lagres separat, standardverdiene vises nedenfor.

Alternativ	Standard		
	AUTO1	AUTO2	AUTO3
STANDARD SENSITIVITET	100		
MAKS. FØLSOMHET	800	1600	3200
MIN. LUKKERHAST.	1/60 SEK		

Kameraet velger automatisk en følsomhet mellom standard- og maksimumsverdiene; følsomheten heves kun over standardverdien hvis lukkerhastigheten som er nødvendig for optimal eksponering er lengre enn verdien valgt for **MIN. LUKKERHAST.**

 Hvis den valgte verdien for **STANDARD SENSITIVITET** er høyere enn det som er valgt for **MAKS. FØLSOMHET**, endres **STANDARD SENSITIVITET** til verdien som er valgt for **MAKS. FØLSOMHET**.

Kameraet kan velge lengre lukkerhastigheter enn **MIN. LUKKERHAST.** hvis bildene vil bli undereksponert med den verdien som er valgt for **MAKS. FØLSOMHET**.

OBJEKTIVADAPTER INNST.

Juster innstillinger for objektiver festet via et festeadapter.

Velg lukker

Ved bruk av objektiver med en intern lukker, velg om du vil bruke lukkeren på kameraet (**KAMERAHUS**) eller på objektivet (**LINSE**).

 Dette alternativet kan ikke brukes med noen objektiver.

Lagrede innstillinger

Lagre innstillinger for opptil 6 objektiver, eller velg **AV** for å deaktivere korreksjoner for brennvidde, forvrengning, farge skyggelegging, og vignettering.

Velge en brennvidde

Bruk velgeren for å velge brennvidden.



Forvrengningskorrigering

Velg mellom alternativene **STERK**, **MIDDELS** eller **SVAK** for å korrigere **TØNNE-** eller **PINPUTE-**forvrengning.



Fargetonekorreksjon

Du kan justere variasjoner i fargeskriveringen av sentrum og kantene i bilderammen separat for hvert hjørne.

For å benytte fargetonekorreksjon, følg trinnene nedenfor.

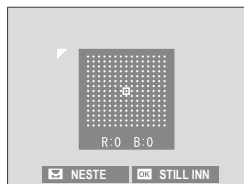



- 1 Vri det bakre kommandohjulet for å velge et hjørne. Det valgte hjørnet markeres med en trekant.
- 2 Bruk valgknappen for å justere skyggen til det ikke lenger er noen synlig forskjell i fargen mellom det valgte hjørnet og midten av bildet. Trykk valgknappen til venstre eller høyre for å justere farger langs grønn-rød-aksen. Trykk valgknappen opp eller ned for å justere farger langs blå-gul-aksen.

 For å fastslå den nødvendige mengden, justerer du fargetone-korrigeringen samtidig som du tar bildet av blå himmel eller et grått papirark.

Korrigering av perifer belysning

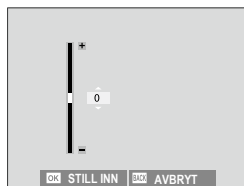
Velg verdier mellom -5 og $+5$. Valg av positive verdier øker den perifere belysningen, mens valg av negative verdier reduserer den perifere belysningen. Positive verdier anbefales for eldre objektiver, negative verdier for å skape effekten av at bildene er tatt med et antikt objektiv eller et hullkamera.



 For å fastslå den nødvendige justeringsmengden, juster korrigeringen av den perifere belysningen samtidig som du fotograferer en blå himmel eller et grått papirark.

TRÅDLØS KOMMUNIKASJON

Koble til smarttelefoner som kjører appen "FUJIFILM Camera Remote". Du kan bruke smarttelefonen til å bla gjennom bildene på kameraet, laste ned valgte bilder, fjernstyre kameraet eller laste opp stedsdata til kameraet.



For nedlastinger og annen informasjon, se:

<http://fujifilm-dsc.com/wifi/>



BLITSINNSTILLING

Justere blitsrelaterte innstillinger.

For å vise blitsrelaterte innstillinger, trykk på **MENU/OK** i opptaksskjermbildet og velg fanen  (**BLITSINNSTILLING**).

 Tilgjengelige alternativer varierer med opptaksmodusen som er valgt.

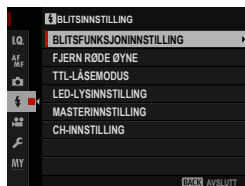

BLITSFUNKSJONINNSTILLING

Velg en blitskontrollmodus, blitsmodus eller synkroniseringsmodus eller juster blitsstyrken. Tilgjengelige valg varierer med blitsen.

 Se side 197 for mer informasjon.



FJERN RØDE ØYNE

Fjern røde øyne som forårsakes av blitsen.

Alternativ	Beskrivelse
BLITZ+FJERNING	En forhåndsblits for reduksjon av røde øyne er kombinert med digital fjerning av røde øyne.
BLITZ	Kun reduksjon av røde øyne.
FJERNING	Kun digital fjerning av røde øyne.
AV	Blitsreduksjon av røde øyne og digital fjerning av røde øyne er av.

 Reduksjon av rød øyerefleks ved blits kan brukes i TTL-blitsstyringsmodus. Digital fjerning av røde øyne blir kun utført når kameraet gjenkjenner et ansikt og er ikke tilgjengelig med RAW-bilder.

TTL-LÅSEMODUS

I stedet for å justere blitsstyrken med hvert bilde, kan du låse TTL-blitskontroll for stabile resultater for flere bildeserier.

Alternativ	Beskrivelse
LÅS MED SISTE BLITZ	Blitsstyrken låses på målt verdi målt for det nyeste fotografiet. En feilmelding vises hvis det ikke finnes en tidligere målt verdi.
LÅS MED MÅLEBLITZ	Kameraet gir fra seg en serie med forhåndsblits og låser blitsnivået til den målte verdien.

 For å bruke TTL-lås, tildeler du knappen **TTL-LÅS** til en kamerakontroll og bruker deretter kontrollen til å aktivere eller deaktivere TTL-lås (📖 182). Du kan justere blitskompensasjonen så lenge TTL-låsen er på.

LED-LYSINNSTILLING

Velg om du vil bruke blitsenhetens LED-videolys (hvis denne er tilgjengelig) som et øyelys eller AF-følgelys når du tar bilder.

Alternativ	Funksjonen til LED-videolys ved stillfotografering
CATCHLIGHT	Øyelys
AF ASSIST	AF-fokuseringslys lampe
AF ASSIST+CATCHLIGHT	AF-fokuseringslys lampe og øyelys
AV	Ingen

 Du kan også åpne dette alternativet via menyen for blitsinnstillinger.

MASTERINNSTILLING

Velg en blitsgruppe (A, B eller C) for blitsen som er montert på kameraets blitssko når den fungerer som en hovedblits som styrer de eksterne blitsene via FUJIFILM trådløs optisk blitskontroll. Du kan også velge **OFF** for å begrense effekten til hovedblitsen som ikke påvirker det endelige bildet.

Alternativer			
Gr A	Gr B	Gr C	OFF



Du kan også åpne dette alternativet via menyen for blitsinnstillinger.

CH-INNSTILLING

Velg kanalen som skal brukes for overføring mellom hovedblitsen og de eksterne blitsene når du bruker FUJIFILM optisk trådløs blitskontroll. Du kan bruke separate kanaler for forskjellige blits-systemer eller for å forhindre forstyrrelser når flere systemer kjører i nærheten av hverandre.

Alternativer			
CH1	CH2	CH3	CH4

FILMINNSTILLING

Juster alternativer for filminnspilling.









For å vise alternativer for filmopptak, trykk på **MENU/OK** i opptaksskjermbildet og velg fanen  (**FILMINNSTILLING**).



 Tilgjengelige alternativer varierer med opptaksmodusen som er valgt.

FILM-MODUS

Velg en bildestørrelse og frekvens for filmopptak.

Alternativ	Bildestørrelse	Hastighet
 1080/29.97P	1920 × 1080 (Full HD)	29,97 b/s
 1080/25P		25 b/s
 1080/24P		24 b/s
 1080/23.98P		23,98 b/s
 720/29.97P	1280 × 720 (HD)	29,97 b/s
 720/25P		25 b/s
 720/24P		24 b/s
 720/23.98P		23,98 b/s

FILM AF-MODUS

Velg hvordan kameraet skal velge fokuspunktet for filminnspilling.

Alternativ	Beskrivelse
MULTI	Automatisk valg av fokuspunkt.
OMRÅDE	Kameraet fokuserer på motivet i det valgte fokusområdet.

HDMI-UTGANG INFODISPLAY

Hvis **PÅ** er valgt, vil HDMI-enheter som er koblet til kameraet speile informasjonen på kameraskjermen.

Alternativer	
PÅ	AV

HDMI OPPTAKSKONTROLL

Velg om kameraet sender start- og stoppsignaler til HDMI-enheten når utløseren trykkes for å starte og stoppe filmopptak.

Alternativer	
PÅ	AV

MIK-NIVÅJUSTERING

Juster opptaksnivået for de innebygde og eksterne mikrofonene.

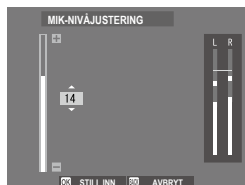

Alternativ	Beskrivelse
20—1	Velg et opptaksnivå.
OFF	Slå av mikrofonen.

 Skjermene viser det høyeste opptaksnivået som ble registrert i en gitt periode.

Du kan tildele **MIK NIVÅJUSTERING** til en kamerakontroll og deretter bruke kontrollen til å justere mikrofonnivået under innspillingen.

Avspilling og avspillingsmenyen

7

Avspillings skjermen

Denne delen lister opp indikatorene som kan vises under avspilling.

! Displayene vises med alle indikatorene tent for illustrasjonsformål.

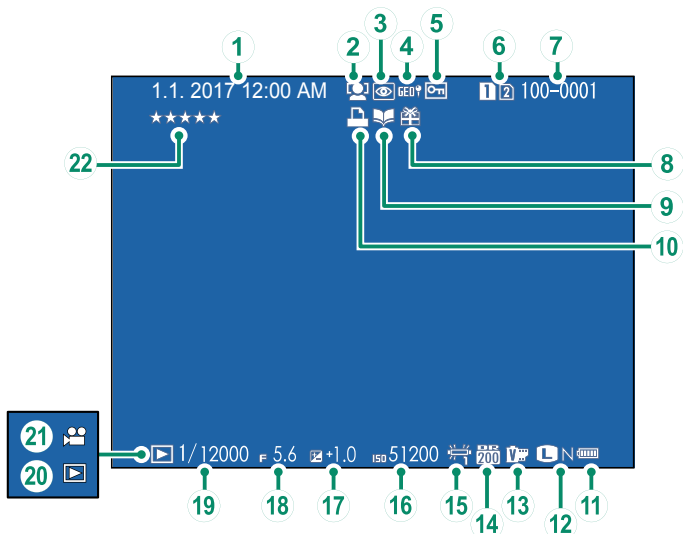

1 Dato og klokkeslett.....	37, 147	12 Bildestørrelse/kvalitet.....	86, 87
2 Indikator for ansiktsgjenkjenning.....	100	13 Filmsimulering.....	88
3 Indikator for fjerning av røde øyne.....	113, 135	14 Dynamisk omfang.....	89
4 Stedsdata.....	173, 210	15 Hvitbalanse.....	90
5 Beskyttet bilde.....	133	16 Følsomhet.....	74
6 Kortspor.....	126	17 Eksponeringskompensasjon.....	77
7 Bildenummer.....	169	18 Blønderåpning.....	53, 58, 60
8 Gavebilde.....	43	19 Lukkerhastighet.....	53, 54, 60
9 Fotobokhjelp-indikator.....	139	20 Indikator for avspillingsfunksjon.....	43
10 DPOF-utskriftindikator.....	141	21 Filmikon.....	49
11 Batterinivå.....	36	22 Ranginger.....	121

DISP/BACK-knappen

DISP/BACK-knappen styrer visningen av indikatorer under avspilling.

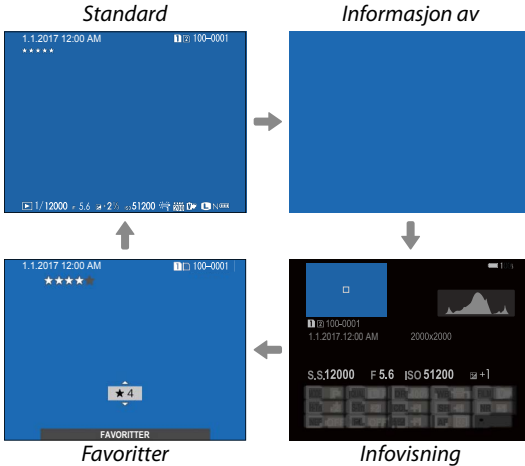
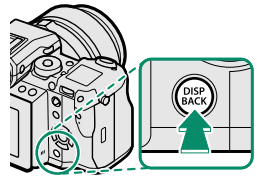

Infovisningen

I infovisningen kan du trykke velgeren oppover for å bla gjennom en serie med informasjon og histogramvisninger.

Favoritter: Rangere bilder

For å rangere nåværende bilde, trykk på **DISP/BACK** og trykk velgeren opp og ned for å velge fra null til fem stjerner.

Se fotoinformasjon

Visningen av fotoinformasjon endres hver gang velgeren trykkes opp.

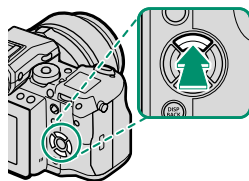
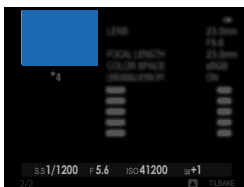
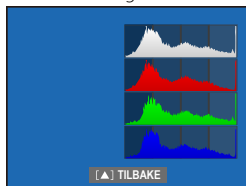
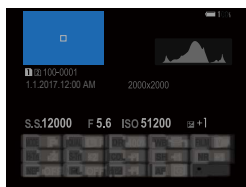
**Grunnleggende data****Histogram****Infovisning 2****Infovisning 1****Zoom inn på fokuspunktet**

Trykk midt på bakre kommandohjul for å zoomme inn på fokuspunktet. Trykk igjen for å gå tilbake til avspilling på full skjerm.

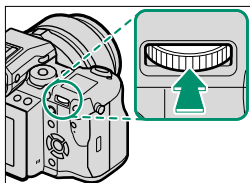

Se på bilder

Les denne delen for å få informasjon om avspillingszoom og avspilling på flere skjermer.

Bruk det bakre kommandohjulet for å gå fra avspilling på full skjerm til avspillingszoom eller avspilling på flere skjermer.

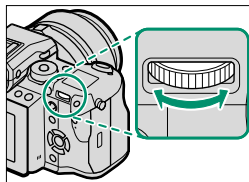

Avspilling på full skjerm

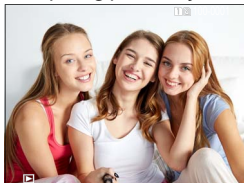

Visning av flere bilder samtidig



Nibilders visning



Hundrebilders visning

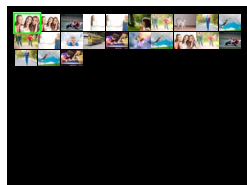

Avspillingszoom



Middels zoom



Maksimal zoom



Avspillingszoom

Drei det bakre kommandohjulet til høyre for å zoome inn på det gjeldende bildet og til venstre for å zoome ut. For å gå ut av zoom, trykk på **DISP/BACK**, **MENU/OK** eller midten av bakre kommandohjul.

 Den maksimale zoomgraden avhenger av hvilket alternativ som er valgt for **BILDEKVALITETSINNSTILLING > BILDESTØRRELSE**. Avspillingszoom er ikke tilgjengelig med beskjærte kopier, eller kopier med endret størrelse, som er lagret med en størrelse på **640**.

Rulle

Når bildet zoomes inn på, kan velgeren brukes for å se deler av bildet som ikke vises på displayet for øyeblikket.



Navigeringsvindu

Visning av flere bilder samtidig

For å endre antallet bilder som vises samtidig, dreier du det bakre kommandohjulet til venstre når et bilde vises på full skjerm.

 Bruk velgeren til å markere bilder og trykk på **MENU/OK** for å se det markerte bildet i fullskjerm. I ni- og hundrebilders visning, trykker du valgknappen opp eller ned for å vise flere bilder.

Touch-kontroller for avspilling

Når **PÅ** er valgt for **KNAPP-/HJULINNSTILLING > PEKESKJERM INNSTILLING**, kan berøringskontroller brukes til følgende avspillingshandlinger.

- **Dra:** Dra en finger over skjermen for å vise andre bilder.

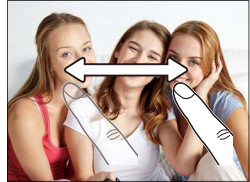

- **Knip ut:** Plasser to fingre på skjermen og spre dem for å zoome inn.



- **Knip inn:** Plasser to fingre på skjermen og skyv dem sammen for å zoome ut. Zoome ut når bildet vises i full skjerm utløser avspilling av flere bilder.



- **Dobbeltrykk:** Trykk to ganger på skjermen for å zoome inn på det valgte området.



- **Dra:** Se andre områder av bildet under avspillingszoom.



Avspillingsmenyen



Juster avspillingsinnstillingene.

Avspillingsmenyen vises når du trykker på **MENU/OK** i avspillingsmodus.



BYTT SPOR

Velg hvilket kort bilder skal spilles av fra.

 Hvis det er satt inn to minnekort, kan du trykke på og holde -knappen inne for å velge et kort for avspilling.

RAW-KONVERTERING

RAW-bilder lagrer informasjon om kamerainnstillinger separat fra data samlet inn fra kameraets bildebrikke. Ved hjelp av **AVSPILLINGSMENY > RAW-KONVERTERING** kan du opprette JPEG-kopier av RAW-bilder med flere innstillingsalternativer som er listet opp på side 128. De originale bildedataene forblir upåvirket, slik at ett enkelt RAW-bilde kan prosesseres på mange forskjellige måter.

- 1 Trykk på **MENU/OK** for å vise avspillingsmenyen når et RAW-bilde vises.

- 2 Trykk valgknappen opp eller ned for å markere **AVSPILLINGSMENY > RAW-KONVERTERING** og trykk på **MENU/OK** for å vise innstillinger..

 Disse alternativene kan også vises ved å trykke på **Q**-knappen under avspilling.



- 3 Trykk valgknappen opp eller ned for å markere en innstilling og trykk valgknappen til høyre for å velge den. Trykk velgeren opp eller ned for å markere ønsket alternativ, og trykk på **MENU/OK** for å velge det og gå tilbake til innstillingslisten. Gjenta dette steget for å justere andre innstillinger.

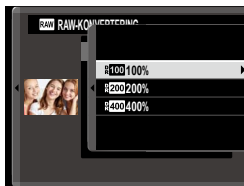

- 4 Trykk på **Q**-knappen for å forhåndsviser JPEG-kopien, og trykk på **MENU/OK** for å lagre bildet.

Innstillingene du kan justere når du konverterer bilder fra RAW til JPEG er:

Innstilling	Beskrivelse
TILBAKESTILLER OPPTAKSINNST	Oppretter en JPEG-kopi med innstillingene som var i kraft da bildet ble tatt.
FILTYPE	Velg et filformat.
BILDESTØRRELSE	Velg en bildestørrelse.
BILDEKVALITET	Juster bildekvaliteten.
ØKE/MINSKE FØLSOMHETEN	Juster eksponering.
DYNAMISK OMFANG	Fremhever detaljer i høylys for naturlig kontrast.
FILMSIMULERING	Simuler effektene hos forskjellige filmtyper.
KORNEFFEKT	Legg til en filmtekstureffekt.
COLOR CHROME EFFEKT	Utdype fargene i skygger.
HVITBALANSE	Juster hvitbalansen.
HVITBALANSE JUSTERING	Finjuster hvitbalansen.
HØYLYS NIVÅ	Juster høylysnivåer.
SKYGGE NIVÅ	Juster skygger.
FARGE	Juster fargetetthet.
SKARPHET	Gjør konturer skarpere eller mykere.
STØYREDUSERING	Behandle kopien for å redusere marmorering.
LINSEMOD.OPTIM.	Forbedre definisjonen ved å justere diffraksjon og objektivets svake tap av fokus ved bildekantene.
FARGEROM	Velg fargerommet som skal brukes for fargereproduksjon.

SLETT

Slett enkeltbilder, flere valgte bilder eller alle bilder.



 *Slettede bilder kan ikke gjenopprettes. Beskytt viktige bilder eller kopier dem til en datamaskin eller en annen lagringsenhet før du fortsetter.*

Alternativ	Beskrivelse
BILDE	Slette ett bilde om gangen.
VALGTE BILDER	Slett flere valgte bilder.
ALLE BILDER	Slette alle bilder som ikke er beskyttet.

BILDE

- 1 Velg **BILDE** for **SLETT** i avspillingsmenyen.
- 2 Trykk velgeren til høyre eller venstre for å bla gjennom bildene, og trykk på **MENU/OK** for å slette (en bekreftelsesdialogboks vises ikke). Gjenta for å slette flere bilder.

VALGTE BILDER

- 1 Velg **VALGTE BILDER** for **SLETT** i avspillingsmenyen.
- 2 Marker bilder og trykk på **MENU/OK** for å velge eller velge bort (bilder i fotobøker eller utskriftskø vises med ). Bildene som er valgt er angitt med et avkrysningsmerke (.
- 3 Når handlingen er fullført, trykk på **DISP/BACK** for å vise en bekreftelsesdialogboks.
- 4 Marker **OK** og trykk på **MENU/OK** for å slette valgte bilder.

ALLE BILDER

- 1 Velg **ALLE BILDER** for **SLETT** i avspillingsmenyen.
- 2 En bekreftelsesdialogboks vises, marker **OK** og trykk på **MENU/OK** for å slette alle ubeskyttede bilder.



Trykker du på **DISP/BACK**, avbrytes slettingen. Merk at bilder som ble slettet før du trykket på knappen ikke kan gjenopprettes.

Hvis det vises en beskjed som sier at de valgte bildene er en del av en DPOF fotobestilling, trykk på **MENU/OK** for å slette bildene.

BESKJÆR BILDE

Lag en beskåret kopi av gjeldende bilde.

- 1 Vis det ønskede bildet.
- 2 Velg **BESKJÆR BILDE** i avspillingsmenyen.
- 3 Bruk det bakre kommandohjulet for å zoome inn og ut, og trykk velgeren opp, ned, til venstre eller til høyre for å rulle bildet til ønsket del av det vises.
- 4 Trykk på **MENU/OK** for å vise en bekreftelsesdialogboks.
- 5 Trykk på **MENU/OK** igjen for å lagre den beskårne kopien i en separat fil.



Større beskjæringer gir større kopier; alle kopier har et sideforhold på 3:2. Dersom størrelsen på den endelige kopien er **640**, vil **JA** bli vist i gult.

ENDRE STØRRELSE

Opprett en liten kopi av gjeldende bilde.

- 1 Vis det ønskede bildet.
- 2 Velg **ENDRE STØRRELSE** i avspillingsmenyen.
- 3 Marker en størrelse og trykk på **MENU/OK** for å vise en bekreftelesdialogboks.
- 4 Trykk på **MENU/OK** igjen for å lagre kopien med endret størrelse som en separat fil.



Størrelsene som er tilgjengelig varierer med størrelsen på det originale bildet.

BESKYTT

Beskytt bilder fra utilsiktet sletting. Marker ett av de følgende alternativene, og trykk på **MENU/OK**.

- **BILDE:** Beskytt valgte bilder. Trykk valgknappen til venstre eller høyre for å vise bilder, og trykk på **MENU/OK** for å velge eller fjerne markeringen. Trykk på **DISP/BACK** når handlingen er ferdig.
- **VELG ALLE:** Beskytt alle bilder.
- **TILBAKESTILL ALT:** Fjern beskyttelsen fra alle bildene.



Beskyttede bilder vil bli slettet når minnekortet eller internminnet formateres.

ROTTER BILDE

Rotere bilder.

- 1 Vis det ønskede bildet.
- 2 Velg **ROTTER BILDE** i avspillingsmenyen.
- 3 Trykk valgknappen ned for å rotere bildet 90° med klokken, og opp for å rotere bildet 90° mot klokken.
- 4 Trykk på **MENU/OK**. Bildet blir automatisk vist i valgt retning når det spilles av på kameraet.



Beskyttede bilder kan ikke roteres. Fjern beskyttelsen før du roterer bildene.

Det kan hende at kameraet ikke kan rotere bilder som er opprettet med andre enheter. Bilder som roteres på kameraet, vil ikke bli rotert når de vises på en datamaskin eller på andre kameraer.

Bilder som er tatt med **SKJERMOPPSETT** > **AUTOROTER** vises automatisk i riktig retning under avspilling.

FJERN RØDE ØYNE

Fjern røde øyne fra portretter. Kameraet vil analysere bildet; hvis røde øyne oppdages, vil bildet bli behandlet for å opprette en kopi med reduserte røde øyne.

- 1 Vis det ønskede bildet.
- 2 Velg **FJERN RØDE ØYNE** i avspillingsmenyen.
- 3 Trykk på **MENU/OK**.



Resultatene avhenger av motivet og hvorvidt kameraet klarer å gjenkjenne ansikter. Røde øyne kan ikke fjernes fra bilder som allerede har blitt behandlet med fjerning av røde øyne, som er angitt med et -ikon under avspilling.

Hvor mye tid som brukes for å behandle bildet varierer med antall ansikter som oppdages.

Fjerning av røde øyne kan ikke utføres på RAW-bilder.

INNSTILLING TALENOTAT

Legg til et stemmenotat til aktuelt bilde.

- 1 Velg **PÅ** for **INNSTILLING TALENOTAT** i avspillingsmenyen.
- 2 For å vise et bilde som du vil legge et stemmenotat til.
- 3 Trykk på og hold nede midten på det fremre kommandohjulet for å ta opp et notat. Innspilling av talebeskjeden avsluttes etter 30 s eller når du slipper hjulet.



Det nye notatet vil bli spilt inn over eventuelle eksisterende notater. Slettes bildet, slettes også notatet.

Stemmenotater kan ikke legges til filmer eller beskyttede bilder.

Spille av stemmenotater

Bilder med stemmenotat indikeres med ikonene under avspilling. Hvis du vil spille av et notat, velger du bildet og trykker deretter på midten av det fremre kommandohjulet; en fremdriftsindikator vises mens notatet spilles av. Lydstyrken kan justeres ved å trykke på **MENU/OK** for å ta en pause i avspillingen og deretter trykke velgeren opp eller ned for å justere volumet. Trykk på **MENU/OK** igjen for å fortsette avspillingen. Volum kan også justeres med **LYDOPPESETT > AVSPILL.-LYDSTR.**

KOPIERE

Kopiere bilder mellom kortene i det første og andre sporet.

- 1 Velg **KOPIERE** i avspillingsmenyen.
- 2 Marker ett av de følgende alternativene, og trykk velgeren til høyre:
 - **SPOR1 → SPOR2**: Kopiere bilder fra kortet i det første sporet til kortet i det andre sporet.
 - **SPOR2 → SPOR1**: Kopiere bilder fra kortet i det andre sporet til kortet i det første sporet.
- 3 Marker ett av de følgende alternativene, og trykk på **MENU/OK**:
 - **BILDE**: Kopier valgte bilder. Trykk valgknappen til venstre eller høyre for å vise bilder, og trykk på **MENU/OK** for å kopiere gjeldende bilde.
 - **ALLE BILDER**: Kopier alle bilder.

 Kopieringen avsluttes når mottakeren er full.

TRÅDLØS KOMMUNIK.

Koble til smarttelefoner som kjører appen "FUJIFILM Camera Remote". Du kan bruke smarttelefonen til å bla gjennom bildene på kameraet, laste ned valgte bilder, fjernstyre kameraet eller laste opp stedsdata til kameraet.



For nedlastinger og annen informasjon, se:

<http://fujifilm-dsc.com/wifi/>

FOTOBOKHJELP

Opprett fotobøker med dine favorittbilder.

Opprette en fotobok

- 1 Velg **NY BOK** for  **AVSPILLINGSMENY > FOTOBOKHJELP**.
- 2 Bla gjennom bildene og trykk velgeren opp for å markere eller fjerne markeringen. Trykk på **MENU/OK** for å avslutte når boken er ferdig.

 Verken fotografier på **640** eller mindre eller filmer kan velges til fotobøker.

Det første valgte bildet blir forsidebildet. Trykk velgeren ned for å velge det samme bildet som forside.

- 3 Marker **FULLFØR FOTOBOK** og trykk på **MENU/OK** (for å velge alle bildene til boken, velger du **VELG ALLE**). Den nye boken vil legges til listen i fotobokhjelp-menyen.

 Bøker kan inneholde opptil 300 bilder. Bøker som ikke inneholder noen bilder blir automatisk slettet.

Fotobøker

Fotobøker kan kopieres til en datamaskin ved hjelp av MyFinePix Studio-programvaren.

Se på fotobøker

Marker en bok i fotobokhjelp-menyen, trykk på **MENU/OK** for å vise boken, og trykk deretter velgeren til venstre eller høyre for å bla gjennom bildene.

Redigere og slette fotobøker

Vis fotoboken, og trykk på **MENU/OK**. Følgende alternativer vil vises, velg ønsket alternativ og følg instruksjonene på skjermen.

- **REDIGER:** Rediger boken som beskrevet i "Opprette en fotobook".
- **SLETT:** Slett boken.

FOTOBESTIL. (DPOF)

Lag en digital "fotobestilling" for DPOF-kompatible skrivere.

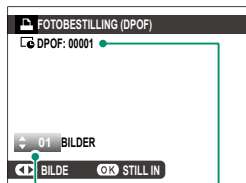

- 1 Velg  **AVSPILLINGSMENY** > **FOTOBESTIL. (DPOF)**.
- 2 Velg **MED DATO**  for å skrive ut innspillingsdatoen på bilder, **UTEN DATO** for å skrive ut bilder uten dato eller **TILBAKESTILL ALT** for å fjerne alle bilder fra utskriftsordren før du fortsetter.
- 3 Vis et bilde du ønsker å ta med i eller fjerne fra utskriftsordren.
- 4 Trykk velgeren opp eller ned for å velge antall kopier (inntil 99). For å fjerne et bilde fra bestillingen, trykk valgknappen ned til antall kopier er 0.



Antall kopier

Totalt antall utskrifter

- 5 Gjenta trinn 3–4 for å fullføre fotobestillingen.
- 6 Totalt antall utskrifter vises på skjermen. Trykk på **MENU/OK** for å avslutte.

 Bildene i nåværende utskriftsordre er markert med ikonet  under avspilling.

En fotobestilling kan maksimalt inneholde 999 bilder.

Settes det inn et minnekort med en utskriftsordre som er opprettet med et annet kamera, vises en melding. Hvis du trykker på **MENU/OK** kanselleres utskriftsordren; det må lages en ny utskriftsordre som beskrevet ovenfor.

UTSK. M. instax-SKRIVER

For å skrive ut bildene til FUJIFILM instax SHARE-skrivere, velger du først **TILKOBLINGSINNSTILLING > TIL.-INN. instax-SKRIV.** og angi instax SHARE-skriverens navn (SSID) og passord. Følg deretter trinnene nedenfor.

- 1 Slå på skriveren.
- 2 Velg **AVSPILLINGSMENY > UTSK. M. instax-SKRIVER.** Kameraet vil koble seg til skriveren.



 For å skrive ut et bilde fra en serisekvens viser du bildefeltet før du velger **UTSK. M. instax-SKRIVER.**

- 3 Bruk velgeren for å vise bildet du ønsker å skrive ut, og trykk deretter på **MENU/OK.** Bildet sendes til skriveren og utskriften starter.





 Bilder som er tatt med andre kameraer, kan ikke skrives ut. Området som skrives ut, er mindre enn det synlige området på LCD-skjermen.

BILDEFORHOLD

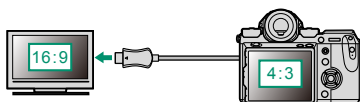
Velg hvordan HD-enheter viser bilder med et sideforhold på 4:3 (dette alternativet er kun tilgjengelig når en HDMI-kabel er tilkoblet). Velg 16:9 for å vise bildet slik at det fyller skjermen med sin topp og bunn beskåret, 4:3 for å vise hele bildet med svarte bånd på hver side.



		Alternativ	
		16:9	4:3
Display			

 Velg **16:9** for visning av bilder med et sideforhold på 16:9.

Oppsettsmenyene

8

BRUKERINNSTILLING



Juster grunnleggende kamerainnstillinger.

Trykk på **MENU/OK** for å åpne grunnleggende kamerainnstillinger, velg fanen  (**OPPSETT**) og velg **BRUKERINNSTILLING**.





FORMATERE

For å formatere et minnekort:

- 1 Velg  **BRUKERINNSTILLING** > **FORMATERE** i fanen  (**OPPSETT**).
- 2 Marker sporet som inneholder kortet du ønsker å formatere og trykk på **MENU/OK**.
- 3 En bekreftelsesdialogboks vises. For å formatere minnekortet markerer du **OK** og trykker på **MENU/OK**. For å avslutte uten å formatere minnekortet velger du **AVBRYT** eller trykker på **DISP/BACK**.





 Alle data—inkludert beskyttede bilder—blir slettet fra minnekortet. Pass på at viktige filer er kopiert til en datamaskin eller til annet lagringsutstyr. Batteridekslet må ikke åpnes under formateringen.

 Du kan også vise formateringsmenyen ved å trykke midt på det bakre kommandohjulet mens du trykker på og holder inne -knappen.

DATO/TID





For å stille kameraklokken:

- 1 Velg  **BRUKERINNSTILLING** > **DATO/TID** i fanen  (**OPPSETT**).
- 2 Trykk velgeren mot venstre eller høyre for å markere år, måned, dag, time eller minutt og trykk opp eller ned for å endre. Marker datoformat og trykk velgeren opp eller ned for å endre visningsrekkefølgen for år, måned og dag.
- 3 Trykk på **MENU/OK** for å stille klokken.

TIDSFORSKJELL

Still kameraklokka straks fra din tidssone hjemme til den lokale tiden ved din destinasjon når du reiser. For å angi forskjellen mellom lokal tid og din lokale tidssone:

- 1 Marker  **LOKAL** og trykk på **MENU/OK**.
- 2 Bruk velgeren for å velge tidsforskjellen mellom lokal tid og tidssonen på ditt hjemsted. Trykk på **MENU/OK** når du er ferdig med innstillingene.

For å stille kameraklokken til lokal tid, marker  **LOKAL** og trykk på **MENU/OK**. For å stille klokken etter tidssonen ved ditt hjemsted, velg  **HJEMME**. Dersom  **LOKAL** er valgt, vil  bli vist i gult i omtrent tre sekunder når kameraet slås på.

Alternativer

 **LOKAL**

 **HJEMME**

Velg et språk.

MIN MENYINNSTILLING

Rediger elementene som er oppgitt i fanen **MY** (MIN MENY), en brukertilpasset meny med alternativer du bruker ofte.

- 1 Marker **BRUKERINNSTILLING** > **MIN MENYINNSTILLING** i fanen **OPPSETT** og trykk på **MENU/OK** for å vise alternativene til høyre.



- 2 Trykk valgknappen opp eller ned for å markere **LEGG TIL FUNKSJONER** og trykk på **MENU/OK**. Alternativer som du kan legge til "MIN MENY" er markert med blått.



 Alternativer som for øyeblikket er i "min meny" er angitt med et hakemerke.

- 3 Marker ønsket element, og trykk på **MENU/OK** for å legge det i "MIN MENY".



- 4 Trykk på **MENU/OK** for å gå tilbake til redigerings skjermen.
- 5 Gjenta trinn 3 og 4 inntil du har lagt til alle de ønskede elementene.

 "Min meny" kan inneholde opptil 16 elementer.

Redigere "Min meny"

For å reorganisere eller slette elementer, velg **SORTER FUNKSJONER** eller **FJERN FUNKSJONER** i trinn 1.

SENSORRENGJØRING

Fjerner støv fra kameraets bildebrikke.

- **OK:** Rengjør sensoren øyeblikkelig.
- **NÅR KAMERA SLÅS PÅ:** Sensorrengjøring blir utført når kameraet blir slått på.
- **NÅR KAMERA SLÅS AV:** Sensorrengjøring utføres når kameraet skruer seg av (sensorrengjøring blir imidlertid ikke utført dersom kameraet skruer seg av i avspillingsmodus).



Støv som ikke kan fjernes med sensorrengjøringen kan fjernes manuelt.

BATTERIALDER

Sjekk alder (uttrykt som et tall mellom 0 og 4) på batteriene i kameraet og det vertikale batteriforsterkerrepet.

TILBAKESTILL

Tilbakestill opptaks- eller oppsettsmenyens alternativer til standardverdiene.

- 1 Marker ønsket alternativ og trykk på **MENU/OK**.

Alternativ	Beskrivelse
OPPTAKSMENYTILBAKEST.	Tilbakestill alle opptaksmenyens innstillinger fra egendefinert hvitbalanse og egendefinerte innstillingsbanker, som er opprettet ved hjelp av ENDRE/LAGRE TILPAS. INNST. til deres standardverdier.
OPPSETTSTILB.ST.	Tilbakestill alle oppsettsmenyens innstillinger bortsett fra DATO/TID, TIDSFORSKJELL og TILKOBLINGSINNSTILLING til deres standardverdier.

- 2 En bekreftelsesdialogboks vises, marker **OK**, og trykk på **MENU/OK**.



LYDINNSTILLING

Endre kameralyder.

Trykk på **MENU/OK** for å åpne lydinnstillinger, velg fanen  (**OPPSETT**) og velg **LYDOPPSETT**.



AF PIP-VOLUM

Velg lydstyrken på pipetonen som spilles av når kameraet fokuserer. Du kan slå av pipetonen ved å velge  **AV**.

Alternativer

 (høy)

 (middels)

 (lav)

 **AV** (lydløs)

SELVUTLØSER-PIP-VOLUM

Velg lydstyrken til pipetonen når selvutløseren er aktiv. Du kan slå av pipetonen ved å velge  **AV**.

Alternativer

 (høy)

 (middels)

 (lav)

 **AV** (lydløs)

KAMERALYDSTYRKE

Juster lydstyrken på lydene som lages når kamerakontrollene brukes. Velg  **AV** for å deaktivere kontrollydene.

Alternativer

 (høy)

 (middels)

 (lav)

 **AV** (lydløs)

HODETELEFONVOLUM

Juster lydstyrken for hodetelefonene. Velg verdier mellom 0 og 10.

LUKKERLYDSTYRKE

Juster lydstyrken på lydene som lages av den elektroniske lukkeren. Velg **AV** for å deaktivere lukkerlyden.

Alternativer

 (høy)

 (middels)

 (lav)

 **AV** (lydløs)

LUKKERLYD

Velg lyden som lages av den elektroniske lukkeren.

Alternativer

 1

 2

 3

AVSPILL.-LYDSTR

Juster lydstyrken for avspilling. Velg verdier mellom 0 og 10.



SKJERMINNSTILLING

Foreta endringer i skjerminnstillinger.

Trykk på **MENU/OK** for å åpne skjerminnstillinger, velg fanen  (**OPPSETT**) og velg **SKJERMOPPSETT**.



EVF-LYSSTYRKE

Juster lysstyrken til displayet i den elektroniske søkeren. Velg **MANUELL** for å velge blant 11 alternativer fra +5 (lys) til -5 (mørk) eller velg **AUTO** for automatisk justering av lysstyrke.

Alternativer	
MANUELL	AUTO

EVF-FARGE

Juster nyansen til displayet i den elektroniske søkeren.

Alternativer										
+5	+4	+3	+2	+1	0	-1	-2	-3	-4	-5

LCD-LYSSTYRKE

Juster skjermens lysstyrke.

Alternativer										
+5	+4	+3	+2	+1	0	-1	-2	-3	-4	-5

LCD-FARGE

Juster skjermens nyanse.

Alternativer										
+5	+4	+3	+2	+1	0	-1	-2	-3	-4	-5

BILDEVISNING

Velg hvor lenge bilder skal vises etter opptak. Fargene kan avvike litt fra de i det endelige bildet, og "støy" (marmorering) kan være synlig ved høy følsomhet.

Alternativ	Beskrivelse
KONTINUERLIG	Bilder vises til MENU/OK -knappen trykkes på eller utløserknappen trykkes halvveis ned. For å zoome inn på det aktive fokuspunktet, trykk på midten av det bakre kommandohjulet; trykk igjen for å avbryte zooming.
1,5 SEK	Bilder vises i angitt tidsperiode eller til du trykker utløseren halvveis ned.
0,5 SEK	
AV	Bilder blir ikke vist etter opptaket.

AUTOROTER SKJERMER

Velg om indikatorene i søkeren og på LCD-skjermen skal dreies for å passe til kameraets retning.

Alternativer	
PÅ	AV

FORH.VIS EKSP./HVTBAL. I MAN.MOD.

Velg **FOR.-VIS EKS./HB** for å aktivere forhåndsvisning av eksponering og hvitbalanse i manuell eksponeringsmodus eller velg **FORHÅNDSVIS HB** for å forhåndsvis kun hvitbalanse (**FORHÅNDSVIS HB** anbefales i situasjoner der eksponering og hvitbalanse endres under opptak, noe som kan være tilfelle hvis du bruker en blits med en overvåkningsglødelampe). Velg **AV** når du bruker blits eller ved andre anledninger der eksponeringen kan endre seg når bildet tas.

Alternativer		
FOR.-VIS EKS./HB	FORHÅNDSVIS HB	AV

FORHÅNDSVIS BILDEEFFEKT



Velg **PÅ** for å forhåndsvisse effektene av filmsimulering, hvitbalanse og andre innstillinger på skjermen. Velg **AV** for å gjøre det lettere å se skygger med lav kontrast, motiver med bakgrunnsbelysning og andre motiver som det er vanskelig å se.



Alternativer	
PÅ	AV

 Hvis **AV** er valgt, vil ikke effektene av kamerainnstillinger være synlige på skjermen, og farger og tone vil være forskjellig fra de i det endelige bildet. Displayet vil imidlertid justeres for å vise effektene av avanserte filtre og av monokrome og sepia innstillinger.

INNRAMMINGSGUIDE

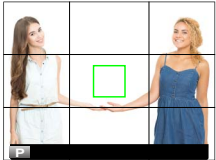
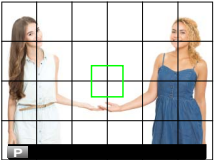
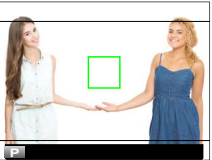
Velg et rutenett for komponering i opptaksmodus.

Alternativ		
 RUTENETT 9	 RUTENETT 24	 HD-INNRAMMING
 <i>For "rule of thirds"-komposisjon.</i>	 <i>Seks gange fire-rutenett.</i>	 <i>Ramme inn HD-bilder i utskjæringen som vises av linjene øverst og nederst i displayet. Innrammingsguider kan endres etter ønske for styrt opptak.</i>

 Innrammingsveiledning vises ikke ved bruk av standardinnstillinger men kan vises med  **SKJERMOPPSETT > TILPASSET BILDE INNST** ( 158).

Styrt opptak er tilgjengelig med opptaksprogramvarene Adobe® Photoshop® Lightroom® og HS-V5 (selges separat). Brukere av Adobe® Photoshop® Lightroom® som ønsker å tilpasse HD-innrammingsguiden krever FUJIFILM Tether Shooting Plug-in PRO (selges separat).

AUTOROTER

Velg **PÅ** for automatisk rotasjon av vertikale (portrettorienterte) bilder under avspilling.

Alternativer	
PÅ	AV

FOKUSAVSTAND

Velg enhetene som skal brukes for fokusavstandsindikatoren.

Alternativer	
METER	FOT

TILPASSET BILDE INNST

Velg elementene som skal vises i standardindikatordisplayet.

- 1 Trykk på **DISP/BACK** i opptaksmodus til standardindikatorene vises.
- 2 Trykk på **MENU/OK** og velg **SKJERMOPPSETT > TILPASSET BILDE INNST** i fanen **OPPSETT**.
- 3 Marker elementer og trykk på **MENU/OK** for å velge eller velge bort.

Element	Standard	Element	Standard
INNRAMMINGSGUIDE	<input type="checkbox"/>	LUKKERTYPE	<input checked="" type="checkbox"/>
ELEKTRONISK VATER	<input type="checkbox"/>	BLITS	<input checked="" type="checkbox"/>
FOKUSOMRÅDE	<input checked="" type="checkbox"/>	KONTINUERLIG-MODUS	<input checked="" type="checkbox"/>
AF AVSTANDSINDIKATOR	<input type="checkbox"/>	DOBBEL IS-MODUS	<input checked="" type="checkbox"/>
MF AVSTANDSINDIKATOR	<input checked="" type="checkbox"/>	BERØRINGSSKJERMMODUS	<input checked="" type="checkbox"/>
HISTOGRAM	<input type="checkbox"/>	HVITBALANSE	<input checked="" type="checkbox"/>
LIVE-VISNING UTHEV ALARM	<input type="checkbox"/>	FILMSIMULERING	<input checked="" type="checkbox"/>
OPPTAKSMODUS	<input checked="" type="checkbox"/>	DYNAMISK OMFANG	<input checked="" type="checkbox"/>
BLENDER/LUKKER/ISO	<input checked="" type="checkbox"/>	ANTALL BILDER IGJEN	<input checked="" type="checkbox"/>
INFORMASJONSBAGGRUNN	<input checked="" type="checkbox"/>	BILDESTR./KVALITET	<input checked="" type="checkbox"/>
Eksp. komp. (tall)	<input type="checkbox"/>	FILM-MODUS OG OPPTAKSTID	<input checked="" type="checkbox"/>
Eksp. komp. (skala)	<input checked="" type="checkbox"/>	MIK NIVÅJUSTERING	<input checked="" type="checkbox"/>
FOKUSMODUS	<input checked="" type="checkbox"/>	BATTERINIVÅ	<input checked="" type="checkbox"/>
LYSMÅLING	<input checked="" type="checkbox"/>	INNRAMMING	<input type="checkbox"/>

- 4 Trykk på **DISP/BACK** for å lagre endringene.
- 5 Trykk på **DISP/BACK** etter behov for å gå ut av menyene og gå tilbake til opptaksdisplayet.

INNSTILLING AV SUB-SKJERM

Velg elementene som skal vises på den sekundære LCD-skjermen.

- 1 Trykk på **MENU/OK** og velg **SKJERMOPPSETT > INNSTILLING AV SUB-SKJERM** i fanen **(OPPSETT)**.
- 2 Velg **STILLBILDEMODUS** eller **FILMMODUS**.

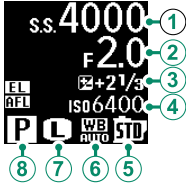
- 3 Marker elementer som skal vises i posisjonene **(1)** til **(8)** og trykk **MENU/OK** for å velge eller fjerne markeringen. Elementer som ikke er tilgjengelige når **FILMMODUS** er valgt er merket med stjerner (*).
 

- **Tekst (elementene 1 til 4):** LUKKERHASTIGHET, BLENDER, EKS. KOMP., ISO, FILM-MODUS, GJ.V.BILDER*, OPPT.TID, INGEN
- **Ikoner (elementene 5 til 8):** FILMSIMULERING, HVITBALANSE, BILDESTØRRELSE*, OPPTAKSMODUS, LYSMÅLING, DRIVE-MODUS*, FOKUSMODUS, BILDEKVALITET*, BATTERINIVÅ, KORTSPORALTERNATIVER, LUKKERTYPE*, DYNAMISK OMFANG*, FILM-MODUS*, INGEN

- 4 Trykk på **DISP/BACK** for å lagre endringene.



KNAPP-/HJULINNSTILLING

Alternativer for tilgang til kamerakontroller.

Trykk på **MENU/OK** for å åpne alternativer for tilgang til kontroller, velg fanebladet **☑ (OPPSETT)** og velg **KNAPP-/HJULINNSTILLING**.





FOKUSJOYSTICK INNSTILLING

Velg hvilke funksjoner som skal utføres av fokusstikken (fokusspaken).

Alternativ	Beskrivelse
LÅS (AV)	Du kan ikke bruke fokusstikken under optak.
TRYKK  FOR OPPLÅSING	Trykk på stikken for å vise fokuspunktvisningen og vipp stikken for å velge et fokuspunkt.
PÅ	Vipp stikken for å vise fokuspunktvisningen og velge et fokuspunkt.

RED./LAGRE HURTIGMENY

Velg elementene som skal vises i hurtigmenyen.

- 1 Velg  **KNAPP-/HJULINNSTILLING** > **RED./LAGRE HURTIGMENY** i fanen  (**OPPSETT**).
- 2 Gjeldende hurtigmeny vil vises; bruk velgeren til å markere elementet du ønsker å endre, og trykk på **MENU/OK**.
- 3 Marker et av de følgende alternativene og trykk på **MENU/OK** for å tildele den til den valgte posisjonen.

- BILDESTØRRELSE
- BILDEKVALITET
- FILMSIMULERING*
- KORNEFFEKT*
- COLOR CHROME EFFEKT
- DYNAMISK OMFANG*
- HVITBALANSE*
- HØYLYS NIVÅ*
- SKYGGJE NIVÅ*
- FARGE*
- SKARPHET*
- STØYREDUSERING*
- VELG TILPAS. INNST.*
- AF-MODUS
- INNST ANSIKT-/ØYEGJENKJ.
- MF-HJELP
- PEKESKJERM MODUS
- SELVUTLØSER
- LYSMÅLING
- LUKKERTYPE
- BLITSFUNKSJONINNSTILLING
- BLITSKOMPENSASJON
- FILM-MODUS
- MIK-NIVÅJUSTERING
- EVF/LCD-LYSSTYRKE
- EVF/LCD-FARGE
- INGEN

* Lagret i bank for egendefinerte innstillinger.

 Velg **INGEN** for ikke å tildele noe alternativ til den valgte posisjonen. Når **VELG TILPAS. INNST.** er valgt, vises gjeldende innstillinger i hurtigmenyen av etiketten **BASE**.

- 4 Marker ønsket element, og trykk på **MENU/OK** for å tildele den til den valgte posisjonen.

 Du kan også åpne hurtigmenyen å opptaksmodus ved å holde ned **Q**-knappen.

FUNK. (Fn) INNST.

Velg hvilke roller funksjonsknappene skal ha.

- 1 Velg  **KNAPP-/HJULINNSTILLING** > **FUNK. (Fn) INNST.** i fanen  (**OPPSETT**).
- 2 Marker ønsket kontroll og trykk på **MENU/OK**.
- 3 Marker et av de følgende alternativene og trykk på **MENU/OK** for å tildele den til den valgte kontrollen.
 - EKSP. KOMPENSASJON
 - BILDESTØRRELSE
 - BILDEKVALITET
 - RAW
 - FILMSIMULERING
 - KORNEFFEKT
 - COLOR CHROME EFFEKT
 - DYNAMISK OMFANG
 - HVITBALANSE
 - VELG TILPAS. INNST.
 - FOKUSOMRÅDE
 - FOKUSSJEKK
 - AF-MODUS
 - RASK AF
 - INNST ANSIKT-/ØYEGJENKJ.
 - SELVUTLØSER
 - AE BKT-INST.
 - LYSMÅLING
 - LUKKERTYPE
 - ISO AUTO-INNST.
 - TRÅDLØS KOMMUNIK.
 - BLITSFUNKSJONINNSTILLING
 - TTL-LÅS
 - MODELLERINGSGLYS BLITS
 - MIK NIVÅJUSTERING
 - FORHÅNDSVISNING DYBDESKARPHET
 - FORH.VIS EKSP/HVITBAL. I MAN. MOD.
 - FORHÅNDSVIS BILDEEFFEKT
 - HISTOGRAM
 - ELEKTRONISK VATER
 - KUN AE-LÅS
 - KUN AF-LÅS
 - AE/AF LÅS
 - AF-ON
 - LÅSINNSTILLING
 - AVSPILLING
 - INGEN (styring deaktivert)



Du kan også åpne alternativene for tildeling av funksjonsknapp ved å holde nede **DISP/BACK**-knappen. Velgeren kan ikke tildeles mer enn én rolle om gangen.

AF-ON

Hvis **AF-ON** er valgt, kan du trykke på kontrollen i stedet for å trykke utløseren halvveis ned.

MODELLERINGSLYS BLITS

Hvis **MODELLERINGSLYS BLITS** er valgt når en kompatibel skomontert blits er tilkoblet, kan du trykke på kontrollen for å prøvefyrer blitsen, og kontrollere om det er noen skygger eller lignende (modelleringsblits).

TTL-LÅS

Hvis **TTL-LÅS** er valgt, kan du trykke på kontrollen for å låse blitsstyrken i henhold til alternativet som er valgt for **BLITSINNSTILLING > TTL-LÅSEMODUS** (📖 114).

VELGERKNAPPINNSTILLING

Velg hvilke roller opp-, ned-, venstre og høyre-knappene på velgeren skal ha.

Alternativ	Beskrivelse
Fn-KNAPP	Velgerknappene fungerer som funksjonsknappene.
FOKUSOMRÅDE	Velgerknappene kan brukes til å plassere fokusområdet.

 Hvis du velger **FOKUSOMRÅDE**, kan du ikke bruke funksjonene som er tilordnet funksjonsknappene.

KOMMANDOHJULINNST.

Velg hvilke funksjoner kommandohjulene skal ha.

Alternativ	Beskrivelse
▲ F ▼ S.S.	Det fremre kommandohjulet styrer blenderåpning, det bakre kommandohjulet styrer lukkerhastighet.
▲ S.S. ▼ F	Det fremre kommandohjulet styrer lukkerhastighet, det bakre kommandohjulet styrer blenderåpning.

LUKKER AF

Velg om kameraet skal fokusere når utløseren trykkes halvveis ned.

Alternativ	Beskrivelse
PÅ	I fokusmodus S (AF-S) fokuserer kameraet når du trykker utløseren halvveis ned og låser fokuset så lenge du holder knappen i denne posisjonen. I fokusmodus C (AF-C) blir fokuset kontinuerlig justert så lenge du holder knappen halvveis ned.
AV	Kameraet fokuserer ikke når du holder utløseren halvveis ned.

LUKKER AE

Hvis **PÅ** er valgt, låses fokus og eksponering når utløseren trykkes halvveis ned.

Alternativer	
PÅ	AV
 Velg AV for å la kameraet justere eksponeringen for hvert enkelt bilde det tar i seriefotograferingsmodus.	

TA BILDE UTEN OBJEKTIV

Velg **PÅ** for å aktivere utløseren når du ikke har satt på et objektiv.

Alternativer	
PÅ	AV

FOKUSRING

Velg retningen som fokusringen dreies mot for å øke fokusavstanden.



Alternativer	
 MED KLOKKEN	 MOT KLOKKEN

AE/AF-LÅSEMODUS

Hvis **AE/AF-LÅS V/TRYKK** er valgt, vil eksponering og/eller fokus låses når du trykker på knappen som er tilordnet eksponering eller fokuslås. Hvis **AE/AF-LÅS PÅ/AV-BR.** er valgt, låses eksponering og/eller fokus når knappen trykkes ned og holdes låst til knappen trykkes ned en gang til.

Alternativer	
AE/AF-LÅS V/TRYKK	AE/AF-LÅS PÅ/AV-BR.

EKS. KOMP. KNAPPINNSTILNG.

Kontroller oppførselen til det bakre kommandohjulet og knappen som eksponeringskompensasjon er tildelt. Hvis  **PÅ VED Å TRYKKE** er valgt, kan du justere eksponeringskompensasjonen ved å holde nede knappen mens du dreier hjulet, hvis  **PÅ/AV-BRYTER** er valgt, kan eksponeringskompensasjon stilles inn ved å trykke én gang på knappen, dreie regulatoren, og så trykke en gang til på knappen.

Alternativer	
PÅ VED Å TRYKKE	PÅ/AV-BRYTER

PEKESKJERM INNSTILLING



Aktiver eller deaktiver berøringsskjermkontroller.

Alternativer	
PÅ	AV

LÅS

Lås utvalgte kontroller for å forhindre uønsket bruk.

Alternativer	Beskrivelse
LÅSINNSTILLING	Velg mellom følgende: <ul style="list-style-type: none"> • LÅS OPP: Tilbakestille låsalternativene. • ALLE FUNKSJONER: Lås alle kontroller i listen FUN.-VALG. • VALGT FUNKSJON: Lås bare kontrollene som er valgt i listen FUN.-VALG.
FUN.-VALG	Velg kontrollene som skal være låst når VALGT FUNKSJON velges for LÅSINNSTILLING .

 Velgeren og **Q**-knappen kan låses når som helst ved å trykke på og holde nede **MENU/OK**-knappen ( 5).



YTELSE

Juster strømstyringsinnstillingene.

Trykk på **MENU/OK**, velg fanen  (**OPPSETT**) og velg **YTELSE**.

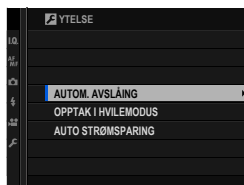

AUTOM. AVSLÅING

Velg hvor lang tid det skal gå uten at kameraet betjenes før kameraet slår seg av automatisk. Kortere tid reduserer tapping av batteriet; dersom **AV** er valgt, må kameraet slås av manuelt.

Alternativer

5 MIN	2 MIN	1 MIN	30 SEK	15 SEK	AV
-------	-------	-------	--------	--------	----

OPPTAK I HVILEMODUS

I hvilemodus slås alle skjermene unntatt den sekundære LCD-skjermen av for å spare strøm. Velg hvor lang tid det skal ta før kameraet går inn i standby-modus når ingen handlinger er utført, eller velg **AV** for å deaktivere hvilemodus.

Alternativer

5 MIN	2 MIN	1 MIN	30 SEK	15 SEK	AV
-------	-------	-------	--------	--------	----

AUTO STRØMSPARING

Hvis **PÅ** er valgt, reduseres displaybildefrekvensen for å spare strøm hvis ingen operasjoner utføres i en kort periode, men normal bildefrekvens kan gjenopptas ved å betjene kamerakontrollene.

Alternativer	
PÅ	AV



LAGRE DATA-INNSTILLING

Foreta endringer av filstyringsinnstillingene.

Trykk på **MENU/OK** for å åpne filstyringsinnstillingene, velg fanen  (**OPPSETT**) og velg **LAGRE DATA-OPPS..**

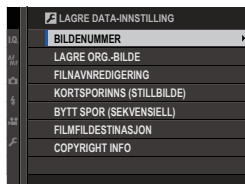

BILDENUMMER

Nye bilder lagres i bildefiler med navn ved bruk av et firesifret filnummer, som blir tildelt ved at ett nummer legges til det siste filnummeret som ble brukt. Filnummeret vises under avspilling, som vist. **BILDENUMMER** bestemmer om filnummereringen skal tilbakestilles til 0001 når et nytt minnekort settes inn eller gjeldende minnekort formateres.

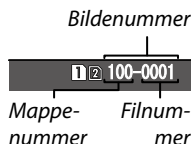

Alternativ	Beskrivelse
KONTINUERLIG	Nummereringen fortsetter fra siste brukte filnummer eller med første tilgjengelige filnummer, avhengig av hva som er høyest. Velg dette alternativet for å redusere antall bilder med samme filnavn.
FORNY	Nummereringen tilbakestilles til 0001 etter formatering eller når det settes inn et nytt minnekort.



Utløseren deaktiveres når bildenummeret når 999-9999. Formater minnekortet etter at du har overført alle bilder du ønsker å beholde til en datamaskin.

Velger du  **BRUKERINNSTILLING** > **TILBAKESTILL**, blir **BILDENUMMER** satt til **KONTINUERLIG**, men filnummeret tilbakestilles ikke.

Bildenummereringen til bilder tatt med andre kameraer kan være annerledes.

LAGRE ORG.BILDE

Velg **PÅ** om du vil lagre ubehandlede kopier av bilder tatt med **FJERN RØDE ØYNE**.

Alternativer	
PÅ	AV

FILNAVNRIDIGERING

Endre filnavnets prefiks. sRGB-bilder bruker en fire-bokstavers prefiks (standard er "DSCF"), Adobe RGB-bilder bruker en tre-bokstavers prefiks ("DSF") innledet av en understrek.

Alternativ	Standard prefiks	Eksempelfilnavn
sRGB	DSCF	ABCD0001
AdobeRGB	_DSF	_ABC0001

 Prefikser for filnavn kan redigeres med berøringskontrollere.

KORTSPORINNS (STILLBILDE)

Velg funksjonaliteten til kortet i det andre sporet.

Alternativ	Beskrivelse
SEKVENSIELL	Kortet i det andre sporet brukes bare når kortet i det første sporet er fullt.
SIKKERHETSKOPI	Hvert bilde blir tatt opp to ganger, en gang for hvert kort.
RAW / JPEG	Samme som for SEKVENSIELL , bortsett fra at RAW-kopien av bilder tatt når FINE+RAW eller NORMAL+RAW er valgt under  BILDEKVALITETSINNSTILLING > BILDEKVALITET blir lagret på kortet i det første sporet mens JPEG-kopien blir lagret på det andre sporet.

BYTT SPOR (SEKVENSIELL)

Velg hvilket kort som bilder skal lagres på først når **SEKVENSIELL** er valgt under **KORTSPORINNS (STILLBILDE)**.

Alternativer	
SPOR 1	SPOR 2

FILMFILDESTINASJON

Velg sporet som skal brukes til å lagre filmer.

Alternativer	
SPOR 1	SPOR 2

COPYRIGHT INFO

Informasjon om opphavsrett, i form av Exif-koder, kan legges til nye bilder når du tar dem. Endringer i informasjon om opphavsrett gjenspeiles bare i bilder som er tatt etter at endringene er gjort.

Alternativ	Beskrivelse
VIS COPYRIGHT INFO	Se gjeldende informasjon om opphavsrett.
ANGI OPPHAVSMANNSINFO	Skriv inn opphavspersonens navn.
ANGI COPYRIGHT INFO	Registrer navnet på innehaveren av opphavsretten.
SLETT COPYRIGHT INFO	Slette gjeldende informasjon om opphavsrett. Denne endringen gjelder bare for bilder som er tatt etter at dette alternativet er valgt, informasjon om opphavsrett som er registrert med eksisterende bilder blir ikke berørt.



Informasjon om opphavsrett kan redigeres ved hjelp av berøringskontrollere.

TILKOBLINGS-INNSTILLING

Juster innstillingene for tilkobling til andre enheter.

For å åpne tilkoblingsinnstillinger, trykker du på **MENU/OK**, velger fanen  (**OPPSETT**) og velger **TILKOBLINGSINNSTALLING**.

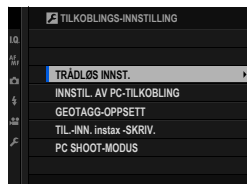

TRÅDLØS INNST.

Juster innstillinger for tilkobling til trådløse nettverk.

Alternativ	Beskrivelse
GENERELLE INNST.	Velg et navn (NAVN) for å identifisere kameraet på det trådløse nettverket (kameraet tildeles et unikt navn som standard) eller velg TILBAKESTILLE TRÅDLØSINNST. for å gjenopprette standardinnstillingene.
ENDRE STR. 	Velg PÅ (standardinnstillingen, anbefalt i de fleste tilfeller) for å endre størrelsen  for opplastning til smarttelefoner, AV for å laste opp bilder i deres opprinnelige størrelse. Endring av størrelse gjelder kun for kopien som lastes opp til smarttelefonen; originalen påvirkes ikke.

INNSTIL. AV PC-TILKOBLING

Velg metoden som brukes for tilkobling til datamaskiner. Velg **ENKELT OPPSETT** for å koble til ved bruk av WPS, og **MANUELT OPPSETT** for å konfigurere nettverksinnstillingene manuelt.

Alternativer	
ENKELT OPPSETT	MANUELT OPPSETT
 For mer informasjon om feilsøking for trådløse tilkoblinger, besøk: http://fujifilm-dsc.com/wifi/	

GEOTAGG-OPPSETT

Vis stedsdata som er lastet ned fra en smarttelefon og velg om du vil lagre dataen sammen med bildene dine.

Alternativ	Beskrivelse
GEOTAGGING	Velg om stedsdata som er lastet ned fra en smarttelefon skal lagres på bilder etter hvert som de tas.
POSISJONSINFO	Vis den siste stedsdataen som ble lastet ned fra en smarttelefon.

 For mer informasjon om feilsøking for trådløse tilkoblinger, besøk: <http://fujifilm-dsc.com/wifi/>

TIL.-INN. instax-SKRIV.

Juster innstillinger for tilkobling til separate FUJIFILM instax SHARE-skrivere.

Skrivernavn (SSID) og passord

Skrivernet (SSID) finnes nederst på skriveren, standardpassordet er "1111". Hvis du allerede har valgt et annet passord for å skrive ut fra en smarttelefon, skriver du inn det passordet i stedet.

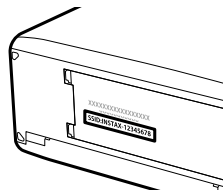

PC SHOOT-MODUS

Juster innstillinger for fjernfotografering (styrt opptak).

Alternativ	Beskrivelse
OFF	Velg dette alternativet hvis du ikke har tenkt å bruke styrt opptak.
USB AUTO	Styrt opptak velges automatisk når kameraet kobles til en datamaskin via USB. Når en datamaskin ikke er koblet til, er resultatet det samme som OFF .
USB LÅST	Kameraet fungerer i styrt opptak, selv når det ikke er koblet til en datamaskin. Med standardinnstillinger vil ikke bilder bli lagret på minnekortet, men bilder som tas mens kameraet ikke er tilkoblet vil bli overført til datamaskinen når den er tilkoblet.

 **⚠ YTELSE > AUTOM. AVSLÅING** gjelder også for styrt opptak. Velg **AV** for å forhindre at kameraet slås av automatisk.

 Opptaksstyring er tilgjengelig med programvare som HS-V5 (selges separat) eller FUJIFILM X Acquire (tilgjengelig for gratis nedlasting fra FUJIFILMs nettsted) eller når FUJIFILM Tether Shooting Plug-in PRO eller Tether Shooting Plug-in (begge selges separat) brukes med Adobe® Photoshop® Lightroom®.

Snarveier

9

Alternativer for snarvei

Tilpass kamerakontroller som passer til din stil eller situasjon.

Ofte brukte alternativer kan legges til **Q**-menyen eller en egendefinert "min"-meny eller overføres til en **Fn** (funksjon)-knapp for direkte tilgang:

- **Q-menyen** (📖 177): **Q**-menyen kan vises ved å trykke på **Q**-knappen. Bruk **Q**-menyen til å vise eller endre alternativene som er valgt under mye brukte menyalternativer.
- **"Min meny"** (📖 184): Legg ofte brukte alternativer til denne egendefinerte menyen, som du kan vise ved å trykke på **MENU/OK** og velge fanen **MY** ("MIN MENY").
- **Funksjonsknappene** (📖 180): Bruk funksjonsknappene for å få direkte tilgang til utvalgte funksjoner.

Q (hurtigmeny)-knappen

Trykk på **Q** for rask tilgang til utvalgte alternativer.

Hurtigmenyvisning

Ved bruk av standardinnstillinger inneholder hurtigmenyen følgende elementer:

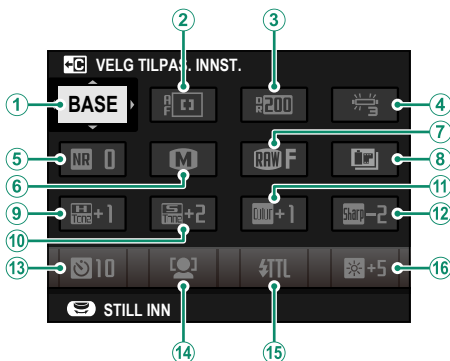

- 1 VELG TILPAS. INNST.
- 2 AF-MODUS
- 3 DYNAMISK OMFANG
- 4 HVITBALANSE
- 5 STØYREDUSERING
- 6 BILDESTØRRELSE
- 7 BILDEKVALITET
- 8 FILMSIMULERING

- 9 HØYLYS NIVÅ
- 10 SKYGGJE NIVÅ
- 11 FARGE
- 12 SKARPHET
- 13 SELVUTLØSER
- 14 INNST ANSIKT-/ØYEGJENKJ.
- 15 BLITSFUNKSJONINNSTILLING
- 16 EVF/LCD-LYSSTYRKE

Hurtigmenyen viser alternativene som er valgt for elementene **②–⑯**, som du kan endre som beskrevet på side 179.

VELG TILPAS. INNST.

Elementet **📷 BILDEKVALITETSINNSTILLING > VELG TILPAS. INNST.** (elementet **①**) viser den gjeldende banken for egendefinerte innstillinger:

- **BASE**: Du har ikke valgt en bank for egendefinerte innstillinger.
- **C1–C7**: Velg en bank for å vise innstillingene som er lagret med alternativet **📷 BILDEKVALITETSINNSTILLING > ENDRE/LAGRE TILPAS. INNST.**
- **BASE – BASE**, **C1 – C7**: Gjeldende bank for egendefinerte innstillinger.

Vis og endre innstillinger

- 1 Trykk på **Q** for å vise hurtigmenyen under fotograferingen.

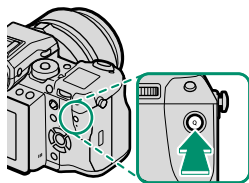

- 2 Bruk velgeren til å markere elementer og vri på det bakre kommandohjulet for å endre verdi.

 Endringer er ikke lagret på den gjeldende banken for egendefinerte innstillinger. Innstillinger som skiller seg fra de i innstillingsbanken (**C1–C7**) vises i rødt.

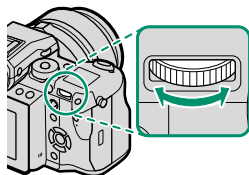

- 3 Trykk på **Q** for å avslutte når innstillingene er fullført.

 Hurtigmenyen kan også redigeres ved hjelp berøringskontroller.

Redigere hurtigmenyen

For å velge elementene som skal vises i hurtigmenyen:

- 1 Trykk og hold nede **Q**-knappen under opptak.

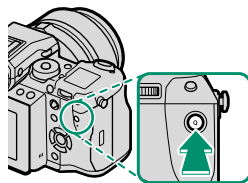

- 2 Gjeldende hurtigmeny vil vises; bruk velgeren til å markere elementet du ønsker å endre, og trykk på **MENU/OK**.
- 3 Marker et av de følgende alternativene og trykk på **MENU/OK** for å tildele den til den valgte posisjonen.

- BILDESTØRRELSE
- BILDEKVALITET
- FILMSIMULERING*
- KORNEFFEKT*
- COLOR CHROME EFFEKT
- DYNAMISK OMFANG*
- HVITBALANSE*
- HØYLYS NIVÅ*
- SKYGGJE NIVÅ*
- FARGE*
- SKARPHET*
- STØYREDUSERING*
- VELG TILPAS. INNST.*
- AF-MODUS
- INNST ANSIKT-/ØYEGJENKJ.
- MF-HJELP
- PEKESKJERM MODUS
- SELVUTLØSER
- LYSMÅLING
- LUKKERTYPE
- BLITSFUNKSJONINNSTILLING
- BLITSKOMPENSASJON
- FILM-MODUS
- MIK-NIVÅJUSTERING
- EVF/LCD-LYSSTYRKE
- EVF/LCD-FARGE
- INGEN

* Lagret i bank for egendefinerte innstillinger.

 Velg **INGEN** for ikke å tildele noe alternativ til den valgte posisjonen. Når **VELG TILPAS. INNST.** er valgt, vises gjeldende innstillinger i hurtigmenyen av etiketten **BASE**.

 Hurtigmenyen kan også redigeres med alternativet  **KNAPP-/HJULINNSTILLING > RED./LAGRE HURTIGMENY**.

Fn (funksjons)-knappene

Tildel roller til funksjonsknappene og midten av bakre kommandohjul for rask tilgang til utvalgte funksjoner.

Standardtildeling er:

Fn1-knapp

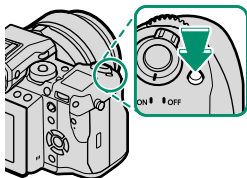

Eksponeringskompensasjon

Fn2-knapp

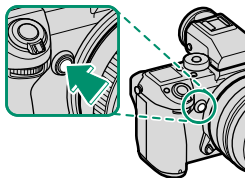

Varierende eksponeringer

Fn3-knapp

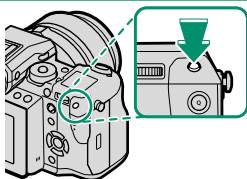

Histogram

Fn4-knapp

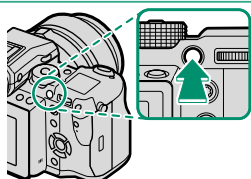

Fokuslås

Fn5-knapp

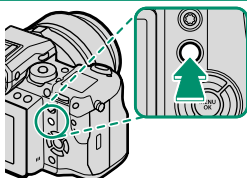

Eksponeringslås

Fn6-knapp

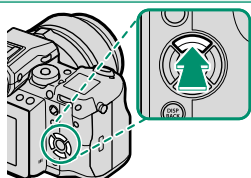

AF-modus

Fn7-knapp

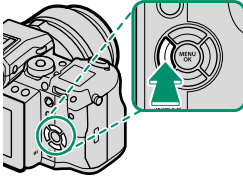

Filmsimulering

Fn8-knapp

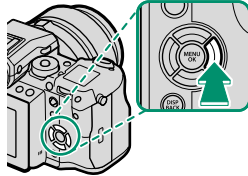

Hvitbalanse

Fn9-knapp

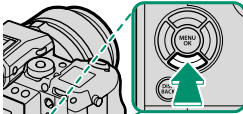

Rask AF

Midten av bakre kommandohjul

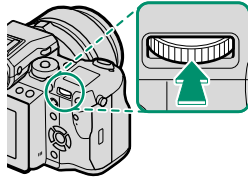

Fokuskontroll

Tildele funksjoner til funksjonsknappene

For å tildele funksjoner til knappene:

- 1 Trykk og hold inne **DISP/BACK**-knappen til en meny for valg av knapp vises.

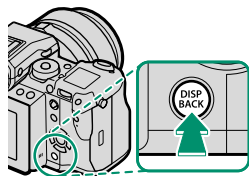

- 2 Marker en knapp og trykk på **MENU/OK**.
- 3 Marker ønsket funksjon og trykk på **MENU/OK** for å tildele den til den valgte knappen. Velg mellom:
 - EKSP. KOMPENSASJON
 - BILDESTØRRELSE
 - BILDEKVALITET
 - RAW
 - FILMSIMULERING
 - KORNEFFEKT
 - COLOR CHROME EFFEKT
 - DYNAMISK OMFANG
 - HVITBALANSE
 - VELG TILPAS. INNST.
 - FOKUSOMRÅDE
 - FOKUSSJEKK
 - AF-MODUS
 - RASK AF
 - INNST ANSIKT-/ØYEGJENKJ.
 - SELVUTLØSER
 - AE BKT-INST.
 - LYSMÅLING
 - LUKKERTYPE
 - ISO AUTO-INNST.
 - TRÅDLØS KOMMUNIK.
 - BLITSFUNKSJONINNSTILLING
 - TTL-LÅS
 - MODELLERINGSGLYS BLITS
 - MIK NIVÅJUSTERING
 - FORHÅNDSVISNING DYBDESKARPHET
 - FORH.VIS EKSP./HVITBAL. I MAN.MOD.
 - FORHÅNDSVIS BILDEEFFEKT
 - HISTOGRAM
 - ELEKTRONISK VATER
 - KUN AE-LÅS
 - KUN AF-LÅS
 - AE/AF LÅS
 - AF-ON
 - LÅSINNSTILLING
 - AVSPILLING
 - INGEN (styring deaktivert)



Knapptildelinger kan også bli valgt med **KNAPP-/HJULINNSTILLING > FUNK. (Fn) INNST.** Velgeren kan ikke tildeles mer enn én rolle om gangen.

AF-ON

Hvis **AF-ON** er valgt, kan du trykke på kontrollen i stedet for å trykke utløseren halvveis ned.

MODELLERINGSLYS BLITS

Hvis **MODELLERINGSLYS BLITS** er valgt når en kompatibel skomontert blits er tilkoblet, kan du trykke på kontrollen for å prøvefyre blitsen, og kontrollere om det er noen skygger eller lignende (modelleringsblits).

TTL-LÅS

Hvis **TTL-LÅS** er valgt, kan du trykke på kontrollen for å låse blitsstyrken i henhold til alternativet som er valgt for **BLITSINNSTILLING > TTL-LÅSEMODUS** (📖 114).



MIN MENY

Åpne en egendefinert meny med alternativer som blir brukt ofte.

For å vise "min meny", trykk på **MENU/OK** i opp-taksdisplayet og velg fanen **MY** (**MIN MENY**).



Fanen **MY** er kun tilgjengelig hvis du har overført alternativene til **MIN MENY**.

MIN MENYINNSTILLING

For å velge elementene som er oppført under fanen **MY** (MIN MENY):

- 1 Marker **BRUKERINNSTILLING** > **MIN MENYINNSTILLING** i fanen **OPPSETT** og trykk på **MENU/OK** for å vise alternativene til høyre.



- 2 Trykk valgknappen opp eller ned for å markere **LEGG TIL FUNKSJONER** og trykk på **MENU/OK**. Alternativer som du kan legge til "MIN MENY" er markert med blått.



 Alternativer som for øyeblikket er i "min meny" er angitt med et hakemerke.

- 3 Marker ønsket element, og trykk på **MENU/OK** for å legge det i "min meny".



- 4 Trykk på **MENU/OK** for å gå tilbake til redigerings skjermen.
- 5 Gjenta trinn 3 og 4 inntil du har lagt til alle de ønskede elementene.

 "Min meny" kan inneholde opptil 16 elementer.

Redigere "MIN MENY"

For å reorganisere eller slette elementer, velg **SORTER FUNKSJONER** eller **FJERN FUNKSJONER** i trinn 1.

10

**Periferienheter og
ekstra tilbehør**

Objektiver

Kameraet kan benyttes med objektiver med FUJIFILM G-fatning.

Objektivets deler

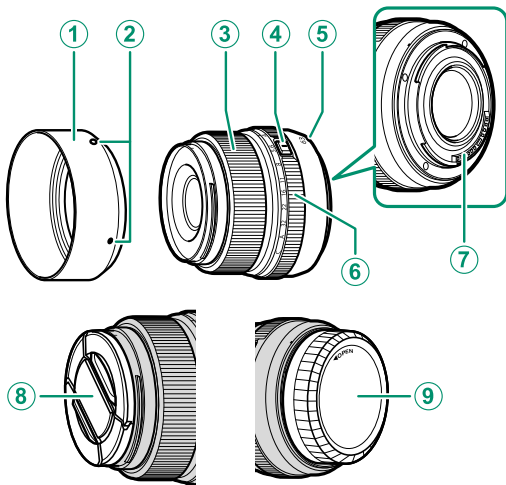

- ① Solblender
- ② Festemerker
- ③ Fokusring
- ④ Blenderring låseutløser
- ⑤ Monteringsmerker (brennvidde)

- ⑥ Blenderring
- ⑦ Objektivets signalkontakter
- ⑧ Fremre linsedeksel
- ⑨ Bakre linsedeksel



A GF63mmF2.8 R WR objektiv brukes her som illustrasjon.

Vedlikehold av objektiv

Bruk en blåsebørste til å fjerne støv, tørk deretter forsiktig med en myk og tørr klut. Gjenværende flekker kan fjernes ved å tørke varsomt med et stykke FUJIFILM linsrens-papir etter at det er påført en liten mengde rensesvæske for linser. Sett på plass objektivdekslene foran og bak når objektivet ikke er i bruk.

Fjerning av objektivdekslene

Fjern objektivdekslene som vist.

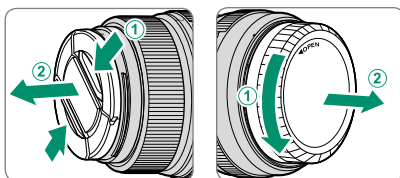

 Objektivdekslene kan variere fra de som er vist.

Montering av objektivdeksler

Når den er montert, reduserer solblenderen blendende lys og beskytter fremre objektivelement.

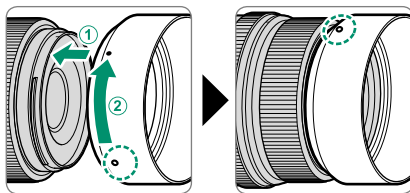

Vertikale batteriholdere

Batterigrepet VG-GF1 (ekstrautstyr) har plass til ekstra batterier for forbedret ytelse og gjør det enklere å holde kameraet rotert 90° for å komponere bilder i "stående" (portrett) retning.

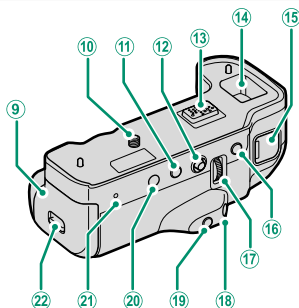
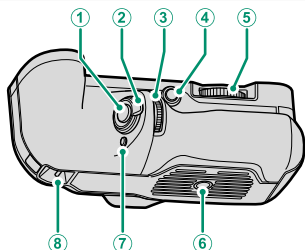

- ① Utløser
- ② Kontroll-lås
- ③ Fremre kommandohjul
- ④ **Fn2** (funksjon 2) knapp
- ⑤ Låseskruehjul
- ⑥ Stativfeste
- ⑦ **Fn1** (funksjon 1) knapp
- ⑧ Festeøyne for bærestropp
- ⑨ Batterikammerdeksel
- ⑩ Låseskrue
- ⑪ **Fn5** (funksjon 5) knapp
- ⑫ Fokusstikke (fokusspake)

- ⑬ Kontakt
- ⑭ Rom for kontaktdekslet som følger med kameraet
- ⑮ 15 V inn-kontakt for likestrøm
- ⑯ **Fn4** (funksjon 4) knapp
- ⑰ Bakre kommandohjul
- ⑱ **Fn3** (funksjon 3) knapp
- ⑲ **Q** (hurtigmeny)-knapp
- ⑳ **MENU/OK**-knapp
- ㉑ Indikatorlamper
- ㉒ Lås til batterikammerdeksel

 Ikke forsøk å feste klypene som følger med kameraet til festene (⑧) på batterigrepet.

 Alle kontroller utfører den samme funksjonen som de tilsvarende kontrollene på kameraet.

Feste VB-GF1

VB-GF1 festes som vist nedenfor.

- 1 Fjern kontaktdekslet til vertikalgrepet fra kameraet og plasser det i grepets rom for kontaktdeksel.

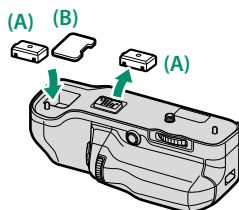
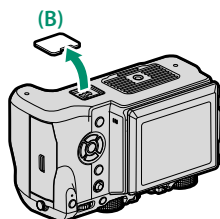

- 2 Rett kontaktene på håndtaket inn mot de samsvarende kontaktene på kameraet. Drei låseskruen for å stramme låseskruen.

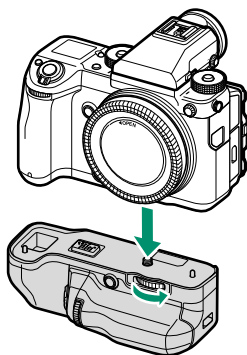

Sette inn et batteri

Sett inn et batteri som vist nedenfor.

- 1 Lås opp og åpne dekslet til batterikammeret.

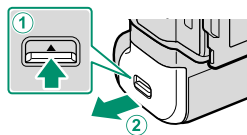

- 2 Skyv inn batteriet til det låses på plass.

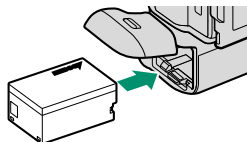

- 3 Lukk batterikammerets deksel.

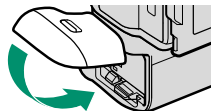



! Batteriet i håndtaket brukes før batteriet i kameraet. Kameraet bytter automatisk til kamerabatteriet når batteriet i håndtaket er helt utladet. Filmopptak og fotografering med B-innstilling avsluttes når kameraet bytter batterier. Når batteriet i grepet er tomt, fjerner du og lader batteriet eller sett inn et fulladet reservebatteri. Dersom kamerabatteriet har nok lading til å gi strøm til kameraet, kan batteriet i håndtaket byttes uten å slå av kameraet.

Bruk av vekselstrømsadappter

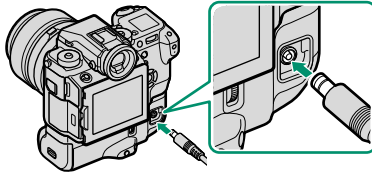
En ekstra AC-15 V vekselstrømsadappter kan brukes til å gi strøm til kameraet når batterigrepet er montert. Det innsatte batteriet i grepet vil lades mens adapteren er tilkoblet; opplading tar omtrent 120 minutter. Skru av kameraet før du kobler fra vekselstrømsadappten.



Status for batteriladningen vises med batteristatusikonene når kameraet er på (avspillingsmodus), og med indikatorlampen når kameraet er av.

Batteristatusikon (kameraet er på)	Indikatorlampe (kameraet er av)	Batteristatus
 (gul)	På	Batteriet lades
 (grønn)	Av	Lading fullført
 (rød)	Blinker	Batterisvikt

Søker vippeadaptre

Den valgfrie EVF-TL1 vippeadapteren lar deg svinge søkeren til venstre eller høyre $\pm 45^\circ$ eller opp eller ned mellom 0° og 90° .

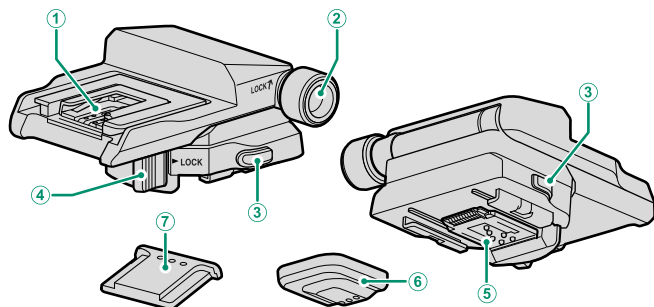



- ① Blitssko
- ② Vippelås håndtak
- ③ Adapter låseutløser
- ④ Horisontal svivelås

- ⑤ Kontakter
- ⑥ Kontaktdeksel
- ⑦ Deksel til blitssko

Feste EVF-TL1

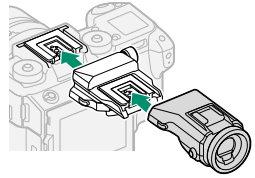
Skyv EVF-TL1 på kameraet blitssko og fest deretter EVF-GFX1 elektronisk søker.



 Fjern dekslet til blitsskoen fra kameraet og EVF-TL1 før du fester adapteren og søkeren.

Fjerne EVF-TL1

Fjern søkeren og deretter, mens du holder låsutløseren (1) inne, trykk ned på fremsiden av adapteren (2) og skyv den ut av kameraet som vist.

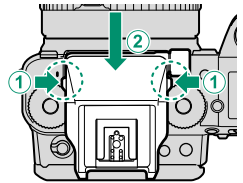

 Bruk kun en vippeadapter om gangen.

Bruke EVF-TL1

Sving søkeren til ønsket posisjon.

Sving søkeren opp eller ned

Løsne vippelåseknotten og sving søkeren opp eller ned fra 0° til 90°.

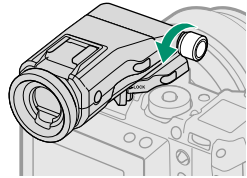

Med søkeren i ønsket posisjon (1), stram vippelåseknotten (2) for å låse søkeren på plass.

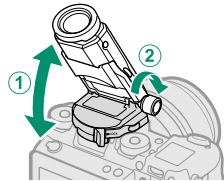

Sving søkeren til venstre eller høyre

Slipp den horisontale dreielåsen som vist og sving søkeren til venstre eller høyre $\pm 45^\circ$.

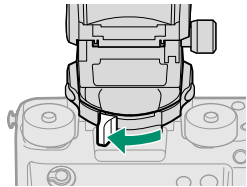

Med søkeren i ønsket posisjon (1), returnerer den horisontale dreielåsen til låst posisjon (2) for å låse søkeren på plass.

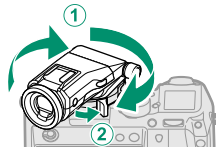

Eksterne blitsenheter

Du kan montere blitsenhetene på blitsskoen eller koble dem til via synk terminalen.

Eksterne blitser er kraftigere enn de innebygde motstykkene. Noen støtter høyhastighets synk (FP) og kan brukes ved lukkerhastigheter raskere enn blitsens synkronhastighet, mens andre kan fungere som hovedblitser som styrer eksterne enheter via optisk trådløs blitsskontroll.



Det er ikke sikkert at du vil kunne testfyrer blitsen i noen tilfeller, for eksempel når en oppsettsmeny vises på kameraet.

Fjern røde øyne

Fjerning av røde øyne er tilgjengelig når et annet alternativ enn **AV** er valgt for **BLITSINNSTILLING > FJERN RØDE ØYNE** og **AF/MF-INNSTILLING > INNST ANSIKT-/ØYEGJENKJ.** er **PÅ**. Fjerning av røde øyne reduserer effekten av "røde øyne" som oppstår når lys fra blitsen reflekteres fra motivets netthinne.

Blitsinnstillinger

For å justere innstillinger for en blits montert på blitsskoen eller tilkoblet via synk terminalen:

- 1 Koble enheten til kameraet.
- 2 I opptaksmodus velger du **BLITSFUNKSJONINNSTILLING** i menyfanen **⚡ (BLITSINNSTILLING)**. Tilgjengelige valg varierer med blitsenheten.

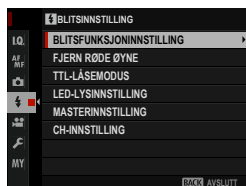

Meny	Beskrivelse	
SYNK TERMINAL	Vises når det ikke oppdages noe kompatibel blits (ekstrautstyr) er tilkoblet eller tilkoblet via synk terminalen eller kun bruker X-kontakten på blitsskoen.	199
SKOMONTERT BLITZ	Vises når en ekstern blits (ekstrautstyr) er montert på blitsskoen og slått på.	200
MASTER(OPTISK)	Vises hvis en ekstern blits som fungerer som hovedblits for FUJIFILM optisk trådløs ekstern blitskontroll er koblet til og slått på.	203



SYNK TERMINAL blir også vist hvis en inkompatibel blits eller ingen blits er tilkoblet.

- 3 Marker elementer ved bruk av velgeren og drei det bakre kommandohjulet for å endre den markerte innstillingen.

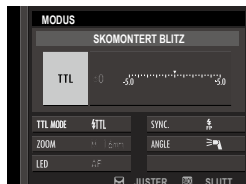

- 4 Trykk på **DISP/BACK** for å aktivere innstillingen.

SYNK TERMINAL

Følgende alternativer er tilgjengelige når det ikke kompatibel blits (ekstrautstyr) er tilkoblet eller tilkoblet via synk terminalen eller kun bruker X-kontakten på blitsskoen.

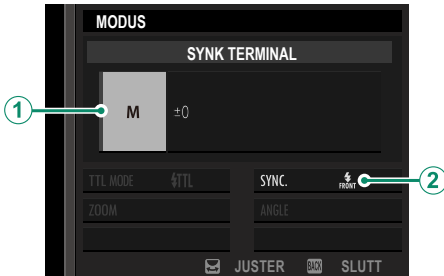

Innstilling	Beskrivelse
① Blitskontrollmodus	<p>Velg mellom følgende alternativer:</p> <ul style="list-style-type: none"> • M: Et startsignal blir sendt fra synk terminalen og blitsskoen når et bilde blir tatt. Velg en lukkerhastighet lavere enn synk-hastigheten, selv når lavere lukkerhastigheter er nødvendig hvis enheten bruker lange blitsglimt eller har lang responstid. • OFF (AV): Synk terminalen og blitsskoen sender ikke et startsignal.
② Synkr.	<p>Velg om blitsen skal avfyres rett etter at lukkeren åpnes (FRONT / FØRSTE GARDIN) eller rett før den lukkes (REAR / ANDRE GARDIN). FØRSTE GARDIN anbefales i de fleste tilfeller.</p>

Synk terminalen

Bruk synk terminalen til å koble til blitsenheter som krever en synkroniseringskabel.

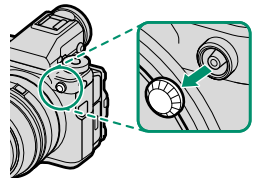



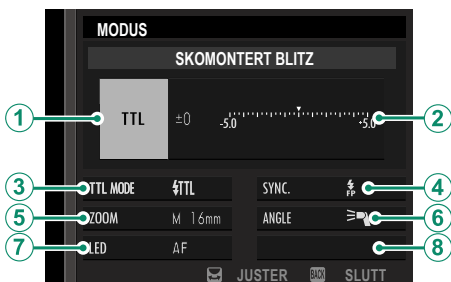

SKOMONTERT BLITZ

Følgende alternativer er tilgjengelige når blitsen med skofeste (ekstraustyr) er montert og slått på.



Innstilling	Beskrivelse
① Blitskontrollmodus	<p>Blitskontrollmodusen som er valgt med blitsenheten. Dette kan i noen tilfeller justeres fra kameraet. Hvilke alternativer som er tilgjengelige avhenger av blitsen.</p> <ul style="list-style-type: none">• TTL: TTL-modus. Juster blitskompensasjon (②).• M: Blitsen avfyres ved blitsstyrken du har valgt, uavhengig av motivets lysstyrke eller kamerainnstillinger. I noen tilfeller kan du justere blitsstyrken fra kameraet (②).• MULTI: Repeterende blits. Kompatible eksterne blitsenheter avfyres flere ganger for hvert bilde.• OFF (AV): Blitsen utløses ikke. Noen blitsenheter kan slås av fra kameraet.

Innstilling	Beskrivelse
<p>② Blitskompensasjon/utgang</p>	<p>Tilgjengelige alternativer varierer med blitskontrollmodusen.</p> <ul style="list-style-type: none"> • TTL: Juster blitskompensasjon (det er ikke sikkert at den fulle verdien gjelder hvis grenseverdiene til blitskontrollsystemet overstiges). For EF-X20, EF-20 og EF-42, blir den valgte verdien lagt til verdien som du valgte med blitsenheter. • M/MULTI: Juster blitsstyrken (kun compatible enheter). Velg blant verdier som er uttrykt som brøker av full styrke, fra 1/4 (modus M) eller 1/4 (MULTI) ned til 1/512 i intervaller på 1/3 EV. Det er ikke sikkert ønsket resultat oppnås ved lavere verdier hvis de overstiger grenseverdiene til blitskontrollsystemet. Ta et testbilde og kontroller resultatene.
<p>③ Blitsmodus (TTL)</p>	<p>Velg en blitsmodus for TTL-blitskontroll. Tilgjengelige alternativer varierer med opptaksmodus (P, S, A eller M) er valgt.</p> <ul style="list-style-type: none"> • TTL AUTO (BLITZ AUTO): Blitsen avfyres bare ved behov. Blitsstyrken justeres i henhold til motivets lysstyrke. Et -ikon vises når utløseren trykkes halvveis ned indikerer at blitsen vil bli avfyrt når bildet blir tatt. • TTL (STANDARD): Blitsen avfyres for hvert bilde hvis det er mulig. Blitsstyrken blir justert i henhold til motivets lysstyrke. Blitsen avfyres ikke hvis den ikke er fullstendig oppladet når du utløser lukkeren. • TTL SLOW (LANGSOM SYNK.): Kombiner blitsen med lav lukkerhastighet når du fotograferer portrettmotiver med et nattdanskap som bakgrunn. Blitsen avfyres ikke hvis den ikke er fullstendig oppladet når du utløser lukkeren.
<p>④ Synkr.</p>	<p>Justering av tidspunkt for blits.</p> <ul style="list-style-type: none"> • FRONT (FØRSTE GARDIN): Blitsen avfyres rett etter at lukkeren åpnes (som regel det beste valget). • REAR (ANDRE GARDIN): Blitsen går av rett før lukkeren lukkes. • FP (AUTO FP(HSS)): Høyhastighets synk (kun compatible enheter). Kameraet aktiverer automatisk høyhastighets synk med frontgardinen ved lukkerhastigheter raskere enn blitssynkhastigheten. Tilsvarende FØRSTE GARDIN når MULTI er valgt som blitskontrollmodus.

Innstilling	Beskrivelse
⑤ Zoom	Lysvinkelen (blitsdekning) for enheter som støtter blitszoom. Noen enheter tillater at du utfører justeringer fra kameraet. Hvis AUTO er valgt, vil zoomfunksjonen automatisk bli justert slik at dekningen tilsvarer objektivets fokuslengde.
⑥ Belysning	Hvis enheten støtter denne funksjonen, kan du velge mellom: <ul style="list-style-type: none"> •  (BLITZSTYRKE PRIORITERT): Reduser dekningen litt ved å redusere dekningen. •  (STANDARD): Tilpass dekningen til bildevinkelen. •  (JEVN DEKNINGSPRIORITET): Øker dekningen litt for å utjevne belysningen.
⑦ LED-lys	Velg hvordan det innebygde LED-lyset fungerer ved stillbildefotografering (kun kompatible enheter): som et øyelys ( / CATCHLIGHT), som et AF-fokuseringslys (AF/AF ASSIST), eller som både øyelys og et AF FOKUSERINGSLYS lampe ( / AF/AF ASSIST+CATCHLIGHT). Velg OFF for å deaktivere LED-lyset under fotografering.
⑦ Antall blitsutløsninger*	Velg antall ganger blitsen avfyres hver gang du utløser lukkeren i MULTI -modus.
⑧ Frekvens*	Velg frekvensen for når blitsen avfyres i MULTI -modus.

* Det kan hende at den fulle verdien ikke kan anvendes hvis grenseverdiene til blitskontrollsystemet overskrides.

MASTER(OPTISK)

Alternativene vises hvis enheten fungerer som hovedblits for FUJIFILM optisk trådløs ekstern blitskontroll.

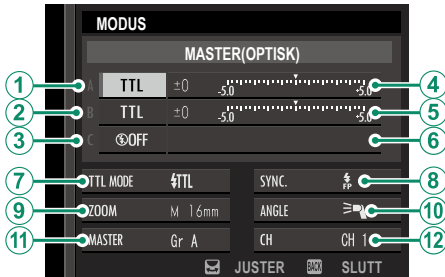

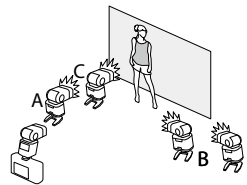

Hovedblitsen og de eksterne blitsene kan plasseres i opptil tre grupper (A, B og C) og blitsmodus og blitsstyrke justert separat for hver gruppe. Fire kanaler er tilgjengelig for kommunikasjon mellom enhetene. Du kan bruke separate kanaler for forskjellige blitssystemer eller for å forhindre forstyrrelser når flere systemer kjører i nærheten av hverandre.



Innstilling	Beskrivelse
① Blitskontrollmodus (gruppe A)	<p>Velg blitskontrollmodus for gruppe A, B og C. TTL% er kun tilgjengelig for gruppe A og B.</p> <ul style="list-style-type: none"> • TTL: Enhetene i gruppen avfyres i TTL-modus. Blitzkompensasjon kan justeres separat for hver gruppe. • TTL%: Hvis TTL% er valgt for enten gruppe A eller B, kan du angi blitsstyrken til den valgte gruppen som en prosentandel av den andre gruppen og justere den totale blitskompensasjonen for begge grupper.
② Blitskontrollmodus (gruppe B)	<ul style="list-style-type: none"> • M: I modus M avfyres enhetene i gruppen med blitsstyrken du har valgt (uttrykt som en brøk av full styrke), uavhengig av motivets lysstyrke og kamerainnstillinger. • MULTI: Hvis du velger MULTI for en av gruppene, blir alle enhetene i alle gruppene satt til repeterende blitsmodus. Alle enhetene avfyres flere ganger for hvert bilde. • OFF (AV): Hvis OFF er valgt, avfyres ikke enhetene i gruppen.
③ Blitskontrollmodus (gruppe C)	<p>Juster blitsstyrken for den valgte gruppen i henhold til alternativet som er valgt som blitskontrollmodus. Merk at det ikke er sikkert at den fulle verdien gjelder hvis grenseverdiene til blitskontrollsystemet overstiges.</p> <ul style="list-style-type: none"> • TTL: Juster blitzkompensasjon. • M/MULTI: Juster blitsstyrke. • TTL%: Velg balansen mellom gruppe A og B og juster den totale blitzkompensasjonen.
④ Blitzkompensasjon/ blitsstyrke (gruppe A)	
⑤ Blitzkompensasjon/ blitsstyrke (gruppe B)	
⑥ Blitzkompensasjon/ blitsstyrke (gruppe C)	

Innstilling	Beskrivelse
<p>⑦ Blitsmodus (TTL)</p>	<p>Velg en blitsmodus for TTL-blitskontroll. Tilgjengelige alternativer varierer med opptaksmodus (P, S, A eller M) er valgt.</p> <ul style="list-style-type: none"> •  (BLITZ AUTO): Blitsen avfyres bare ved behov. Blitsstyrken justeres i henhold til motivets lysstyrke. Et -ikon vises når utløseren trykkes halvveis ned indikerer at blitsen vil bli avfyrt når bildet blir tatt. •  (STANDARD): Blitsen avfyres for hvert bilde hvis det er mulig. Blitsstyrken blir justert i henhold til motivets lysstyrke. Blitsen avfyres ikke hvis den ikke er fullstendig oppladet når du utløser lukkeren. •  (LANGSOM SYNK.): Kombiner blitsen med lav lukkerhastighet når du fotograferer portrettmotiver med et natlandskap som bakgrunn. Blitsen avfyres ikke hvis den ikke er fullstendig oppladet når du utløser lukkeren.
<p>⑧ Synkr.</p>	<p>Justering av tidspunkt for blits.</p> <ul style="list-style-type: none"> •  (FØRSTE GARDIN): Blitsen avfyres rett etter at lukkeren åpnes (som regel det beste valget). •  (ANDRE GARDIN): Blitsen går av rett før lukkeren lukkes. •  (AUTO FP(HSS)): Høyhastighets synk (kun compatible enheter). Kameraet aktiverer automatisk høyhastighets synk med frontgardinen ved lukkerhastigheter raskere enn blitssynkhastigheten. Tilsvarer FØRSTE GARDIN når MULTI er valgt som blitskontrollmodus.
<p>⑨ Zoom</p>	<p>Lysvinkelen (blitsdekning) for enheter som støtter blitszoom. Noen enheter tillater at du utfører justeringer fra kameraet. Hvis AUTO er valgt, vil zoomfunksjonen automatisk bli justert slik at dekningen tilsvarer objektivets fokuslengde.</p>

Innstilling	Beskrivelse
⑩ Belysning	<p>Hvis enheten støtter denne funksjonen, kan du velge mellom:</p> <ul style="list-style-type: none"> •  (BLITZSTYRKE PRIORITET): Reduser dekningen litt ved å redusere dekningen. •  (STANDARD): Tilpass dekningen til bildevinkelen. •  (JEVN DEKNINGSPRIORITET): Øker dekningen litt for å utjevne belysningen.
⑪ Master	<p>Tildel hovedblitsen til gruppe A (Gr A), B (Gr B) eller C (Gr C). Hvis OFF er valgt, vil signalet fra hovedblitsen bli holdt på et nivå som ikke påvirker det endelige bildet. Kun tilgjengelig hvis enheten er montert på kameraets blitssko som en hovedblits for FUJIFILM optisk trådløs ekstern blitskontroll i TTL, TTL% eller M-modus.</p>
⑪ Antall blitsutløsninger	<p>Velg antall ganger blitsen avfyres hver gang du utløser lukkeren i MULTI-modus.</p>
⑫ Kanal	<p>Velg den kanalen som skal brukes av hovedblitsen for kommunikasjon med de eksterne blitsene. Du kan bruke separate kanaler for forskjellige blitssystemer eller for å forhindre forstyrrelser når flere systemer kjører i nærheten av hverandre.</p>
⑫ Frekvens	<p>Velg frekvensen for når blitsen avfyres i MULTI-modus.</p>

11

Tilkoblinger

HDMI-utgang

Du kan vise kameraets opptaks- og avspillingsdisplay på HDMI-enheter.

Koble til HDMI-enheter

Koble kameraet til TV-er eller andre HDMI-enheter med en tredjeparts HDMI-kabel.

- 1 Slå kameraet av.
- 2 Koble til kabelen som vist nedenfor og kontroller at kontaktene er satt helt i.

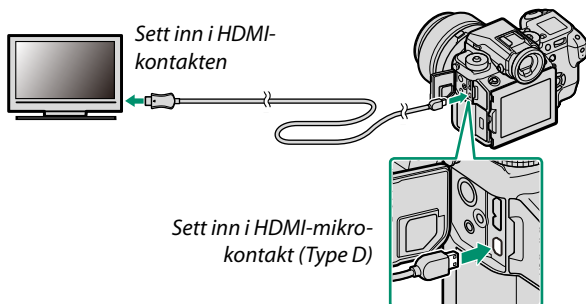

 Bruk en HDMI-kabel som ikke er mer enn 1,5 m lang.

- 3 Konfigurer enheten for overføring til HDMI som beskrevet i dokumentasjonen som fulgte med enheten.
- 4 Slå kameraet på. Nå kan du ta og spille av bilder mens du ser på TV-skjermen og lagrer bilder til HDMI-enheten.

 USB-kabelen kan ikke brukes mens en HDMI-kabel er tilkoblet.

Opptak

Ta bilder og spill inn filmer mens du ser på motivet via kameraets objektiv eller mens du lagrer bilder på HDMI-enheten.

Avspilling

For å starte avspilling, trykker du på kameraets -knapp. Kameraskjermen slås av og bildene og filmene overføres til HDMI-enheten. Legg merke til at kameraets lydkontroller ikke påvirker lyden som spilles på TV-en; bruk TV-ens volumkontroller til å justere lydnivået.



Det kan hende at noen TV-er viser en svart skjerm kort før filmavspillingen starter.

Trådløs overføring

Etablere en trådløs LAN-tilkobling mellom kameraet og smarttelefonen.

For nedlastinger og annen informasjon, se:

<http://fujifilm-dsc.com/wifi/>

Trådløse tilkoblinger: Smarttelefoner

Installer appen "FUJIFILM Camera Remote" på smarttelefonen din for å bla gjennom bildene i kameraet, laste ned valgte bilder, fjernstyre kameraet eller kopiere posisjonsdata til kameraet. Når appen er installert, kobler du til med **FILMINNSTILLING > TRÅDLØS KOMMUNIK.** eller alternativene **AVSPILLINGSMENY > TRÅDLØS KOMMUNIK.** i kameramenyene.



Tilkobling til datamaskiner via USB

Koble kameraet til en datamaskin for å laste ned bilder eller for å ta bilder fjernstyrt.

Styrt opptak

Ta bilder fjernstyrt.

Mac OS X/macOS

Styrt opptak er tilgjengelig for kjøpere av Adobe® Photoshop® Lightroom® og FUJIFILM Tether Shooting PRO eller programtillegg til Tether Shooting. Fujifilm Tether Shooting PRO eller programtillegg til Tether Shooting er tilgjengelig fra Adobe add-ons nettside.

Windows

Styrt opptak er tilgjengelig for kjøpere av HS-V5 eller Adobe® Photoshop® Lightroom® og FUJIFILM Tether Shooting PRO eller programtillegg til Tether Shooting. Fujifilm Tether Shooting PRO eller programtillegg til Tether Shooting er tilgjengelig fra Adobe add-ons nettside.

FUJIFILM X Acquire

Opptaksstyring er også tilgjengelig for brukere av FUJIFILM X Acquire, som kan lastes ned gratis fra FUJIFILMs nettsted.

Kopiere bilder til en datamaskin

Bilder kan kopieres til Windows- og Mac OS X-/macOS-datamaskiner som beskrevet nedenfor. For informasjon om bruk av programvaren som er beskrevet, se den elektroniske hjelpen.

Windows

Bruk MyFinePix Studio til å kopiere bilder til din datamaskin, hvor de kan lagres, vises, organiseres og skrives ut. MyFinePix Studio er tilgjengelig for nedlastning fra følgende nettside:

<http://fujifilm-dsc.com/mfs/>

Med en gang nedlastningen er ferdig, dobbeltklikker du på den nedlastede filen ("MFPS_Setup.EXE") og følger instruksjonene på skjermen for å fullføre installasjonen.

Mac OS X/macOS

Bilder kan kopieres til datamaskinen din ved hjelp av Image Capture (følger med datamaskinen din) eller annen programvare.

Vise RAW-filer

Bruk RAW FILE CONVERTER EX 2.0 til å vise RAW-filer på datamaskinen, tilgjengelig for nedlastning fra:

<http://fujifilm-dsc.com/rfc/>

Koble til kameraet

- 1 Finn et minnekort med bilder du vil kopiere til datamaskinen og sett inn kortet i kameraet.

⚠ Strømbrudd under overføring kan medføre tap av data eller skade på minnekortet. Sett inn et nytt eller fulladet batteri før du kobler til kameraet.

- 2 Slå av kameraet og koble til en tredjeparts USB 3.0 eller 2.0 kabel (begge typer kan brukes). Pass på at kontaktene er satt helt inn.

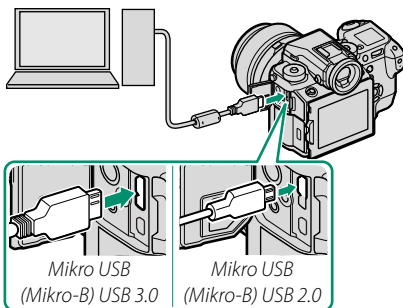

⚠ Bruk en USB 3.0 kabel for høyere hastighet med datamaskiner som støtter USB 3.0.

- 3 Slå kameraet på.
- 4 Kopier bilder til din datamaskin. Under opptaksstyring kan du kopiere bilder ved hjelp av programvare for opptaksstyring, slik som FUJIFILM Tether Shooting Plug-in PRO. I tillegg kan du bruke MyFinePix Studio eller applikasjoner som følger med operativsystemet ditt.
- 5 Når overføringen er ferdig, slår du av kameraet og kobler fra USB-kabelen.



Hvis et minnekort som inneholder et stort antall bilder settes inn, kan det bli en forsinkelse før programmet starter og det kan være at du ikke kan importere eller lagre bilder. Bruk en minnekortleser til å overføre bilder.

USB-kabelen må ikke være mer enn 1,5 m lang og må være egnet for dataoverføring. Koble kameraet direkte til datamaskinen, ikke bruk USB-hub eller tastatur.

Ikke koble fra USB-kabelen mens data utveksles mellom kameraet og datamaskinen eller sett inn eller ta ut minnekortet mens overføringen pågår. Følges ikke denne forholdsregelen kan det medføre tap av data eller at minnekortet blir skadet.

I noen tilfeller kan det være umulig å få tilgang til bilder som er lagret på en nettverksserver med den medfølgende programvaren, på samme måte som på en frittstående datamaskin.

Brukeren er ansvarlig for alle gjeldende avgifter som belastes av telefonselskapet eller internett-leverandøren ved bruk av tjenester som krever en internett-tilkobling.

instax SHARE-skrivere

Skriv ut bilder fra ditt digitalkamera til instax SHARE-skrivere.

Etablere en tilkobling

Velg  TILKOBLINGSINNSTILLING > TIL.-INN. instax-SKRIV. og skriv inn instax SHARE-skriverens navn (SSID) og passord.

Skrivernavn (SSID) og passord

Skrivernavnet (SSID) finnes nederst på skriveren, standardpassordet er "1111". Hvis du allerede har valgt et annet passord for å skrive ut fra en smart-telefon, skriver du inn det passordet i stedet.

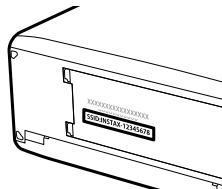

Skrive ut bilder

- 1 Slå på skriveren.
- 2 Velg  **AVSPILLINGSMENY > UTSK. M. instax-SKRIVER** Kameraet vil koble seg til skriveren.



 For å skrive ut et bilde fra en serisekvens viser du bildefeltet før du velger **UTSK. M. instax-SKRIVER**.

- 3 Bruk velgeren for å vise bildet du ønsker å skrive ut, og trykk deretter på **MENU/OK**.



 Bilder som er tatt med andre kameraer, kan ikke skrives ut. Området som skrives ut, er mindre enn det synlige området på LCD-skjermen.

- 4 Bildet sendes til skriveren og utskriften starter.

12

Tekniske merknader

Tilbehør fra FUJIFILM

Følgende valgfrie tilbehør er tilgjengelig fra FUJIFILM. For nyeste informasjon om ekstrautstyr som er tilgjengelig i ditt område, kontakt din lokale FUJIFILM-representant eller besøk http://www.fujifilm.com/products/digital_cameras/index.html.

Oppladbare LI-ion-batterier

NP-T125: NP-T125 oppladbare batterier med ekstra ladekapasitet kan kjøpes ved behov.



Batteriladere

BC-T125: Ekstra batteriladere kan kjøpes ved behov.

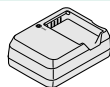

Vekselstrømsadaptere

AC-15 V: Bruk denne 100–240 V, 50/60 Hz vekselstrømadapteren for opptak og avspilling over lengre tid, når du kopierer bilder til en datamaskin eller for å lade batteriet i kameraet eller det valgfrie batterigrepet.



Fjernløsere

RR-90: Bruk for å redusere kameraristing eller for å holde lukkeren åpen under en langtidsekponering.



Stereomikrofoner

MIC-ST1: En ekstern mikrofon for filmopptak.

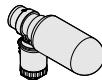

FUJINON-objektiver

Objektiver i GF-serien: Utskiftbare objektiver for bruk sammen med FUJIFILM G-fatningen.



Vertikale batterigrep

VG-GFX1: Dette grepet har plass til et ekstra batteri for forbedret ytelse og gjør det enklere å holde kameraet rotert 90° for å komponere bilder i "stående" (portrett) retning. Batteriet i grepet kan lades ved hjelp av en ekstra AC-15V vekselstrømsadapter.

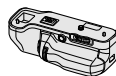
**Vippeadaptere**

EVF-TL1: Denne adapteren gjør at du kan svinge søkeren til venstre eller høyre $\pm 45^\circ$ eller opp eller ned mellom 0° og 90° for å ta bilder fra forskjellige vinkler.

**Blitsenheter med skofeste**

EF-X500: Blitsen med klype har et ledetall på 50 (ISO 100, m) og støtter FP (høyhastighets synk). Dette gjør at den kan brukes med lukkerhastigheter som overstiger blitsynkshastigheten. Drives av fire AA-batterier eller en ekstern EF-BP1 batteripakke (ekstrastyr) og støtter manuell og TTL-blits og autostrømzoom med rekkevidde 24–105 mm (tilsvarende formatet 35mm) og tilbyr FUJIFILM optisk trådløs blitskontroll. Dette gjør at den kan brukes som en hovedblits eller ekstern blits for fjernstyrt trådløs blitsfotografering. Blitshodet kan roteres 90° opp, 10° ned, 135° til venstre eller 180° til høyre for å spre belysningen.



EF-42: Blitsen med klype (drevet av fire AA-batterier), har et ledetall på 42 (ISO 100, m) og støtter manuell og TTL-blitskontroll og automatisk strømzoom i området 24–105 mm (tilsvarende 35mm-formatet). Blitshodet kan roteres 90° opp, 180° til venstre eller 120° til høyre for å spre belysningen.



EF-X20: Blitsen med klype har et ledetall på 20 (ISO 100, m). Denne lette, kompakte enheten er drevet av to AAA-batterier og har et hjul for justering av TTL-blitskompensasjon eller manuell blitsstyrke.

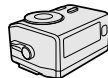

EF-20: Blitsen med klype (drevet av to AA-batterier) har et ledetall på 20 (ISO 100, m) og støtter TTL-blitskontroll (manuell blitskontroll støttes ikke). Blitshodet kan roteres oppover 90° for å spre belysningen.



Kamerahusdeksler

BCP-002: Dekk til kameraets objektivfatning når et objektiv ikke er montert.

instax SHARE skrivere

SP-1/SP-2: Koble til via trådløst LAN nettverk for å skrive ut bilder på instax film.

For din egen sikkerhet

Sørg for å lese disse merknadene før bruk

Sikkerhetsmerknader

- Se til at du bruker kameraet riktig. Les nøye gjennom disse sikkerhetsmerknadene og brukerveiledningen før bruk.
- Etter å ha lest disse sikkerhetsmerknadene, skal de oppbevares på et trygt sted.

Om ikonene

Ikonene som vises nedenfor brukes i dette dokumentet for å indikere alvorlighetsgraden på skaden eller ødeleggelsen som kan oppstå hvis informasjonen som indikeres av ikonet overses og produktet dermed brukes feil.



ADVARSEL Dette ikonet indikerer at dødelig eller alvorlig skade kan være resultatet hvis informasjonen ignoreres.



FORSIKTIG Dette ikonet indikerer at personlig skade eller materialskade kan oppstå hvis informasjonen ignoreres.

Ikonene som vises nedenfor brukes for å indikere typen instruksjoner som skal følges.



Trekantikoner forteller deg at denne informasjonen krever oppmerksomhet ("Viktig").



Sirkelikoner med en diagonal strek forteller deg at handlingen som er indikert er forbudt ("Forbudt").



Fylte sirkler med utropstegn indikerer en handling som må utføres ("Obligatorisk").

ADVARSEL



Koble fra stømsvaret

Hvis det oppstår et problem, slå av kameraet, fjern batteriet, og koble fra og trekk ut vekselstrømsadapteren. Fortsett bruk av kameraet når det slipper ut røyk, slipper ut uvanlig lukt eller befinner seg i en annen unormal tilstand kan forårsake brann eller elektriske støt. Ta kontakt med din FUJIFILM-forhandler.



Ikke la vann eller fremmedlegemer komme inn i kameraet. Hvis vann eller fremmedlegemer kommer inn i kameraet, slå det av, fjern batteriet, og koble fra og trekk ut vekselstrømsadapteren. Fortsett bruk av kameraet kan forårsake brann eller elektriske støt. Ta kontakt med din FUJIFILM-forhandler.



Skal ikke brukes på badet eller i dusjen

Ikke bruk kameraet på badet eller i dusjen. Dette kan forårsake brann eller elektriske støt.



Skal ikke demonteres

Prøv aldri å endre eller plukke fra hverandre kameraet (åpne aldri kamerahuset). Dersom denne forhåndsregelen ikke blir fulgt kan det oppstå brann eller elektriske støt.



Interne deler må ikke berøres

Skulle kamerahuset åpne seg som følge av et fall eller et annet uhell, må de interne delene ikke berøres. Hvis denne forholdsregelen ikke følges kan det føre til elektriske støt eller skader som følge av at skadde deler berøres. Fjern batteriet med en gang, pass på å unngå skader eller elektriske støt, og ta produktet med til kjøpestedet for konsultasjon.



Strømledningen må ikke endres, varmes opp, vrís eller trekkes i mer enn nødvendig, og ikke plasser tunge gjenstander oppå strømledningen. Disse handlingene kan skade strømledningen og forårsake brann eller elektriske støt. Hvis strømledningen er skadet, ta kontakt med din FUJIFILM-forhandler.



Ikke plasser kameraet på en ustabil overflate. Dette kan gjøre at kameraet faller eller velter og forårsaker skade.













Prøv aldri å ta bilder mens du beveger deg. Ikke bruk kameraet mens du går eller kjører. Dette kan føre til at du faller eller at du blir involvert i en trafikkulykke.



Ikke berør noen metalldele av kameraet under tordenvær. Dette kan forårsake elektriske støt pga. induert strøm fra lynnedslag.

 **ADVARSEL**

-  **Ikke bruk batteriet unntatt slik det er spesifisert.** Legg inn batteriet som vist av indikatoren.
-  **Ikke demonter, modifiser eller varm opp batteriene. Ikke mist, slå eller kast batterier eller på annen måte utsette dem for kraftige støt. Ikke bruk batterier som viser tegn på lekkasje, deformasjon, misfarging eller andre abnormaliteter. Kun bruk angitte ladere til å lade opp oppladbare batterier og ikke forsøke å lade ikke-oppladbare Li-ion eller alkaliske batterier. Ikke kortslett batterier eller lagre dem sammen med metallgjenstander.** Følges ikke denne forholdsregelen kan det resultere i at batteriene overopphetes, tar fyr, sprekker eller lekker, noe som kan forårsake brann, brannskader eller andre personskaider.
-  **Bruk kun batterier og vekselstrømsadaptere som er spesifisert for bruk med dette kameraet. Ikke bruk andre spenninger enn den strømforsyningsspenningen som er vist.** Bruk av andre strømkilder kan forårsake brann.
-  **Dersom batteriet lekker, og væsken kommer i kontakt med øynene, huden eller klærne dine, skyll området med rent vann, og oppsøk legehjelp eller ring et nødnummer umiddelbart.**
-  **Ikke bruk laderen til å lade andre batterier enn de som er spesifisert her.** Den medfølgende laderen skal kun brukes til batterier av den typen som fulgte med kameraet. Bruk av laderen til å lade opp konvensjonelle batterier eller andre typer oppladbare batterier kan gjøre at batteriet lekker, overopphetes eller sprekker.
-  **Hvis du bruker blitsen for nært øynene til en person kan vedkommendes syn bli svekket.** Vær spesielt forsiktig ved fotografering av spedbarn og unge barn.
-  **Ikke vær i langvarig kontakt med varme overflater.** Hvis denne forholdsregelen ikke følges kan det føre til forbrenninger ved lave temperaturer, særlig ved høye omgivelsestemperaturer eller med brukere som lider av dårlig sirkulasjon eller redusert følelse, i så fall anbefales bruk av stativ eller tilsvarende.
-  **Ikke la en del av kroppen i kontakt med produktet over lengre tid mens produktet er på.** Hvis denne forholdsregelen ikke følges kan det føre til forbrenninger ved lave temperaturer, særlig ved langvarig bruk, ved høye omgivelsestemperaturer eller med brukere som lider av dårlig sirkulasjon eller redusert følelse, i så fall anbefales bruk av stativ eller tilsvarende.
-  **Ikke bruk i nærheten av brennbare objekter, eksplosive gasser eller støv.**
-  **Ved bæring av batteriet skal det installeres i et digitalt kamera eller beholdes i den harde esken. Ved oppbevaring av batteriet skal det beholdes i den harde esken. Ved avhending skal batteriterminalene tildekkes med isolasjonstape.** Kontakt med andre metalliske gjenstander eller batterier kan føre til at batteriet antennes eller eksploderer.
-  **Oppbevar minnekort, varme sko, og andre små deler utilgjengelig for små barn.** Barn kan svelge små deler; oppbevares utilgjengelig for barn. Hvis et barn skulle komme til å svelge en del, må du oppsøke medisinsk hjelp eller ringe et nødnummer.
-  **Oppbevares utilgjengelig for små barn.** Blant de elementene som kan forårsake skade er stroppen, som kan sette seg fast rundt halsen til barnet og forårsake kvelning, og blitsen, som kan føre til synsskader.
-  **Følg anvisningene fra flyselskapet og sykehuspersonellet.** Dette produktet sender ut radiobølger som kan forstyrre navigasjons- og medisinsk utstyr.

 FORSIKTIG	
	Ikke bruk dette kameraet på steder som påvirkes av oljeavgasser, damp, fuktighet eller støv. Dette kan forårsake brann eller elektriske støt.
	Ikke la kameraet ligge på steder som utsettes for ekstremt høye temperaturer. Ikke la kameraet ligge på steder som f.eks. en lukket bil eller i direkte sollys. Dette kan forårsake brann.
	Ikke plasser tunge gjenstander på kameraet. Dette kan gjøre at den tunge gjenstanden velter eller faller og forårsaker skade.
	Ikke flytt kameraet mens strømadapteren er tilkoblet. Ikke trekk i ledningen for å koble fra strømadapteren. Dette kan skade strømledningen eller kablene og forårsake brann eller elektriske støt.
	Ikke dekk til eller pakk inn kameraet eller strømadapteren i en klut eller et teppe. Dette kan forårsake varmedannelse og misforme huset eller forårsake brann.
	Når du rengjør kameraet, eller du ikke har planer om å bruke kameraet over lang tid, fjern batteriet og koble fra og trekk ut strømadapteren. Hvis du unnlater å gjøre dette, kan det forårsake brann eller elektriske støt.
	Når ladingen er ferdig, koble laderen fra strømuttaket. Hvis du lar laderen være tilkoblet strømuttaket, kan dette forårsake brann.
	Når du tar ut et minnekort, kan kortet komme meget raskt ut av sporet. Bruk fingeren til å holde det igjen og slipp så kortet forsiktig ut. Skader kan oppstå dersom noen treffes av det utsendte kortet.
	Be om regelmessig innvendig testing og rengjøring av kameraet. Støvpopsamling i kameraet kan forårsake brann eller elektriske støt. Ta kontakt med din FUJIFILM-forhandler for å be om innvendig rengjøring hvert andre år. Venligst legg merke til at dette ikke er en gratis tjeneste.
	Eksplisjonsfare hvis batteriet settes inn feil. Byttes kun med samme eller tilsvarende type.
Batteriet og strømtilførselen	

Merk: Sjekk batteritypen som brukes i ditt kamera, og les de gjeldende avsnittene.

 **ADVARSEL:** Batteriet må ikke utsettes for ekstrem varme, som solskinn, ild eller lignende.

Følgende forklarer riktig bruk av batterier, og hvordan du forlenger batteriets levetid. Feilaktig bruk kan forkorte batteriets levetid, eller forårsake lekkasje, overoppheting, brann eller eksplosjon.

Li-ion-batterier

Les dette avsnittet dersom kameraet ditt bruker et oppladbart Li-ion-batteri.

Batteriet er ikke ladet ved forsendelsen. Lad batteriet før bruk. Oppbevar batteriet i holderen sin når det ikke er i bruk.

■ Merknader om batteriet

Batteriet taper gradvis ladingen når det ikke er i bruk. Lad batteriet i en eller to dager før bruk.

Batteriets levetid kan forlenges ved å slå kameraet av når det ikke er i bruk.

Batterikapasiteten minsker ved lave temperaturer, et nesten utladet batteri kan slutte å fungere når det er kaldt. Oppbevar et fulladet reservebatteri på et varmt sted og skift batteri etter behov, eller oppbevar batteriet i lomma eller på et annet varmt sted, og sett det i kameraet først idet du skal ta bilder. Ikke plasser batteriet i direkte kontakt med håndvarmere eller andre oppvarmingsenheter.

■ Lade batteriet

Lad batteriet i den medfølgende batteriladeren. Ladetiden øker ved lufttemperaturer under +10 °C eller over +35 °C. Ikke forsøk å lade batteriet ved temperaturer over +40 °C, ved temperaturer under +5 °C vil ikke batteriet lade.

Ikke forsøk å lade opp et fulladet batteri. Derimot behøver ikke batteriet å være helt utladet før lading.

Batteriet kan være varmt å ta på umiddelbart etter lading eller bruk. Dette er normalt.

■ Batteriets levetid

Ved normale temperaturer kan batteriet lades omtrent 300 ganger. En merkbar nedgang i tiden batteriet vil holde på lading indikerer at det har nådd slutten på sitt funksjonelle liv, og bør skiftes ut.

■ Lagring

Ytelsen kan bli dårligere dersom batteriet blir liggende ubrukt over lengre tid når det er fulladet. Utlad batteriet til det er flatt før du lagrer det.

Dersom kameraet ikke skal brukes over en lengre periode, fjern batteriet og lagre det på et tørt sted med lufttemperatur mellom +15 °C og +25 °C. Ikke lagre batteriet på steder som er utsatt for ekstreme temperaturer.

■ Forsiktighetsregler: Håndtere batteriet

- Ikke transporter eller oppbevar batteriet med metallgjenstander slik som smykker eller hårnåler.
- Ikke utsett for flammer eller varme.
- Skal ikke demonteres eller endres.
- Brukes kun sammen med angitte ladere.
- Kast brukte batterier med en gang.
- Ikke mist eller utsett det for harde fysiske støt.
- Ikke utsett for vann.
- Hold terminalene rene.
- Batteriet og kamerahuset kan føles varme etter ekstensiv bruk. Dette er normalt.

■ Forsiktig: Avhending

Avhende brukte batterier i henhold til lokale retningslinjer. Oppmerksomhet bør vies de miljømessige innvirkningene ved batterideponering. Bruk produktet i et moderat klima.

Vekselstrømsadaptere (selges separat)

Bruk kun FUJIFILM-vekselstrømsadaptere som er spesifisert for bruk med dette kameraet. Andre adaptere kan skade kameraet.

- Vekselstrømsadapteren er kun for innendørs bruk.
- Sørg for at likestrømspluggen er festet ordentlig i kameraet.
- Skru av kameraet før du kobler fra adapteren. Koble fra adapteren med pluggen, ikke kabelen.
- Må ikke brukes sammen med andre enheter.
- Skal ikke demonteres.
- Må ikke utsettes for høy varme eller fuktighet.
- Ikke utsett for harde fysiske støt.
- Adapteren kan varme opp eller bli varm å ta på under bruk. Dette er normalt.
- Dersom adapteren forårsaker radiointerferens, snu eller flytt på mottakerantennen.

Bruke kameraet

- Ikke rett kameraet mot ekstremt lyssterke kilder, slik som solen på en skyfri himmel. Hvis denne forholdsregelen ikke overholdes kan kameraets bildesensor bli skadet.
- Dersom det fokuseres på sterkt sollys gjennom søkeren, kan dette skade panelet til den elektroniske søkeren (EVF). Ikke rett den elektroniske søkeren mot solen.

Ta testbilder

Før du tar fotografier ved viktige anledninger (slik som bryllup, eller før du tar med kameraet på tur), ta et testbilde og se på resultatet for å forsikre deg om at kameraet fungerer som normalt. FUJIFILM Corporation tar ikke erstatningsansvar for skade eller tap av profit som skyldes funksjonsfeil ved produktet.

Merknader om opphavsrett

Med mindre det er kun til personlig bruk, kan bilder tatt opp med ditt digitale kamerasystem ikke brukes på måter som bryter opphavsrettslige lover uten eierens samtykke. Merk at visse restriksjoner gjelder for fotografering av sceneoppførere, underholdning og utstillinger, selv hvis det er ment kun til personlig bruk. Brukerne bes også om å være oppmerksomme på at overføringen av minnekort som inneholder bilder eller data som er beskyttet under opphavsrettslige lover kan er tillatt innenfor de begrensningene som er satt ved disse lovene om opphavsrett.

Håndtering

For å sikre at bilder tas opp riktig, må du ikke utsette kameraet for støt eller slag mens det tas et bilde.

Flytende krystall

Dersom visningsskjermen skulle ta skade, sørg for å unngå kontakt med flytende krystall. Utfør indikert nødprosedyre dersom noen av følgende situasjoner oppstår:

- **Dersom flytende krystall kommer i kontakt med huden din**, rengjør området med en klut, og vask deretter grundig med såpe og rennende vann.
- **Dersom flytende krystall kommer i øynene**, skyll det aktuelle øyet med rent vann i minst 15 minutter, og oppsøk deretter legehjelp.
- **Dersom flytende krystall svelges**, skyll munnen nøye med vann. Drikk store mengder vann og fremkall oppkast, oppsøk deretter legehjelp.

Selv om visningsskjermen er produsert med teknologi av ekstremt høy presisjon, kan den inneholde piksler som alltid lyser, eller som ikke lyser. Dette er ikke en funksjonsfeil, og bilder tatt med produktet påvirkes ikke av dette.

Informasjon om varemerker

Digital Split Image er et varemerke eller et registrert varemerke som tilhører FUJIFILM Corporation. xD-Picture Card og **.sd** er varemerker som tilhører FUJIFILM Corporation. Skrifttypene her er utelukkende utviklet av DynaComware Taiwan Inc. Macintosh, Mac OS og macOS er varemerker som tilhører Apple Inc. i USA og andre land. Windows er et registrert varemerke som tilhører Microsoft Corporation i USA og andre land. Adobe, Adobe-logoen, Photoshop og Lightroom er registrerte varemerker eller varemerker som tilhører Adobe Systems Incorporated i USA og andre land. Wi-Fi® og Wi-Fi Protected Setup® er registrerte varemerker som tilhører Wi-Fi Alliance. Logoene SDHC og SDXC er varemerker som tilhører SD-3C, LCC. Logoene HDMI er et varemerke. Alle andre varemerker som nevnes i denne brukerveiledningen er varemerker eller registrerte varemerker som tilhører sine respektive eiere.

Elektrisk interferens

Dette kameraet kan påvirke utstyr på sykehus eller i fly. Konsulter ansatte på sykehuset eller luftsekskapet før du bruker kameraet i et sykehus eller på et fly.

Fargefjernsynssystemer

NTSC (National Television System Committee) er spesifikasjoner for sending av farge-TV, som brukes hovedsakelig i USA, Canada og Japan. PAL (Phase Alternation by Line) er et fargefjernsynssystem som hovedsakelig brukes av europeiske land og Kina.

Exif Print (Exif versjon 2.3)

Exif Print er et nylig endret digitalkamera-filformat der informasjon som lagres med bildene brukes til optimal farge-reproduksjon under utskrift.

VIKTIG MERKNAD: Les før programvaren benyttes

Direkte eller indirekte eksport, i sin helhet eller delvis, av lisensiert programvare er forbudt uten tillatelse fra gjeldende styrende organ.

MERKNADER

For å forebygge fare for brann eller elektriske støt må ikke enheten settes for regn eller fuktighet.

Vennligst les "Sikkerhetsmerknader", og vær sikker på at du forstår dem før du tar i bruk kameraet.

For kunder i Canada

CAN ICES-3 (B)/NMB-3(B)

FORSIKTIG: Dette klasse B apparatet er i overensstemmelse med kanadisk ICES-003.

Erklæring fra Industry Canada: Denne enheten er i overensstemmelse med RSS unntatt fra lisens av Industry Canada. Bruken er underlagt følgende to betingelser: (1) Denne enheten skal ikke forårsake skadelig interferens, og (2) denne enheten må godta all mottatt interferens, inkludert interferens som kan forårsake uønsket drift av enheten.

Denne enheten og antennene skal ikke være samlokalisert eller brukes sammen med andre antenner eller sendere, bortsett fra utprøvede innebygde radioer. Funksjonen for valg av landkode er deaktivert i produkter som markedsføres i USA/Canada.

Uttalelse om strålingseksponering: Det tilgjengelige forskningsmaterialet har ikke dokumentert helseproblemer som er forbundet med bruken av lavstrøms trådløse enheter. Det finnes imidlertid ingen bevis for at slike trådløse enheter er fullstendig trygge. Lavstrøms trådløse enheter sender ut små mengder radiofrekvensbasert energi (RF) i mikrobølgeområdet når de brukes. Mens høye nivåer av RF kan utgjøre en helseisiko (grunnet oppvarming av vev), har lave nivåer av RF som ikke varmer opp kroppsvev ingen kjent negativ helseeffekt. Mange studier på eksponering til lave nivåer av RF har ikke funnet noen biologiske effekter. Noen studier har antydnet noen biologiske effekter kan forekomme, men disse funnene har ikke blitt bekreftet av videre forskning. GFX 50S har blitt testet og vurdert å oppfylle grenseverdiene for strålingseksponering i et ukontrollert miljø slik de er fastsatt av Industry Canada (IC), samt RSS-102 i IC sitt regelverk for eksponering til radiofrekvens (RF).

Deponering av elektrisk og elektronisk utstyr fra private husholdninger

I den europeiske union, Norge, Island og Liechtenstein: Dette symbolet på produktet eller i bruksanvisningen og i garantien og/eller på emballasjen indikerer at dette produktet ikke må behandles som husholdningsavfall. I stedet må det tas med til et egnet innsamlingssted for resirkulering av elektrisk og elektronisk utstyr.

Ved å sikre at dette produktet deponeres korrekt hjelper du til med å forhindre potensielle negative konsekvenser for miljøet og menneskelig helse, som ellers kan forårsakes av uegnet avfallshåndtering av dette produktet.

Dette symbolet på batteriene eller akkumulatorene indikerer at disse batteriene ikke må håndteres som husholdningsavfall.

Dersom ditt utstyr inneholder lett fjernbare batterier eller akkumulatorene, vennligst deponer dem atskilt i samsvar med lokale krav.

Resirkuleringen av materialene vil bidra med å bevare naturlige ressurser. For mer detaljert informasjon om resirkulering av dette produktet, vennligst ta kontakt med lokale myndigheter, din lokale tjeneste for håndtering av husholdningsavfall eller med butikken hvor du kjøpte produktet.

I land utenfor Den europeiske union, Norge, Island og Liechtenstein: Dersom du ønsker å kassere dette produktet, inkludert batterier eller akkumulatorene, vennligst ta kontakt med lokale myndigheter og spør om korrekt metode for kassering.

I Japan: Dette symbolet på batteriene indikerer at de skal kasseres separat.



Li-ion

Sørg for å lese disse merknadene før bruk

Sikkerhetsmerknader

- Se til at du bruker objektivet riktig. Les nøye gjennom disse sikkerhetsmerknadene og kameraets *Brukerveiledning* før bruk.
- Etter å ha lest disse sikkerhetsmerknadene, skal de oppbevares på et trygt sted.

Om ikonene

Ikonene som vises nedenfor brukes i dette dokumentet for å indikere alvorlighetsgraden på skaden eller ødeleggelsen som kan oppstå hvis informasjonen som indikeres av ikonet overses og produktet dermed brukes feil.



ADVARSEL Dette ikonet indikerer at dødelig eller alvorlig skade kan være resultatet hvis informasjonen ignoreres.



FORSIKTIG Dette ikonet indikerer at personlig skade eller materialskade kan oppstå hvis informasjonen ignoreres.

Ikonene som vises nedenfor brukes for å indikere typen instruksjoner som skal følges.



Trekantikoner forteller deg at denne informasjonen krever oppmerksomhet ("Viktig").



Sirkelikoner med en diagonal strek forteller deg at handlingen som er indikert er forbudt ("Forbudt").



Fylte sirkler med utropstegn indikerer en handling som må utføres ("Obligatorisk").

ADVARSEL



Ikke senke

Må ikke senkes i eller utsettes for vann. Dersom denne forhåndsregelen ikke blir fulgt kan det oppstå brann eller elektrisk støt.



Skal ikke demonteres

Skal ikke demonteres (ikke åpne dekselet). Hvis denne forholdsregelen ikke følges kan det oppstå brann, elektriske støt eller skader som følge av funksjonsfeil på produktet.



Interne deler må ikke berøres

Skulle kamerahuset åpne seg som følge av et fall eller et annet uhell, må de interne delene ikke berøres. Hvis denne forholdsregelen ikke følges kan det føre til elektriske støt eller skader som følge av at skadde deler berøres. Fjern batteriet med en gang, pass på å unngå skader eller elektriske støt, og ta produktet med til kjøpestedet for konsultasjon.



Ikke plasser på ustabile overflater. Produktet kan falle og føre til skade.



Ikke se på sola gjennom objektivet eller kameraets søkere. Å ikke etterfølge denne forhåndsregelen kan føre til permanent nedsatt syn.

FORSIKTIG



Må ikke brukes eller oppbevares på steder som er utsatt for damp eller røyk, eller som er veldig fuktig eller svært støvete. Dersom denne forhåndsregelen ikke blir fulgt kan det oppstå brann eller elektriske støt.



Må ikke legges i direkte sollys eller på steder som er utsatt for veldig høye temperaturer, som for eksempel i et lukket kjøretøy, på en solfylt dag. Hvis denne forholdsregelen ikke etterfølges kan det føre til brann.



Skal oppbevares utilgjengelig for små barn. Dette produktet kan forårsake skade ved håndtering av et barn.



Må ikke håndteres med våte hender. Dersom denne forhåndsregelen ikke blir fulgt kan det oppstå elektrisk støt.



Hold sola utenfor bildet når du tar bilde med bakgrunnsbelyst motiv. Sollys fokusert i kameraet når sola er i eller nært bildet kan føre til brann eller brannskader.



Sett på objektivdekelet når produktet ikke er i bruk, og oppbevar det utenfor direkte sollys. Sollys fokusert av objektivet kan føre til brann eller brannskader.



Ikke bær kameraet eller objektivet når de er festet til et stativ. Produktet kan falle eller slå borti andre gjenstander og føre til skade.

Informasjon om EU-forskrifter

Dette produktet er i samsvar med følgende EU-direktiver:

- RoHS-direktiv 2011/65/EU
- R- & TTE-direktiv 1999/5/EF

Samsvar med disse direktivene innebærer overensstemmelse med gjeldende harmoniserte europeiske standarder (europeiske normer) som er oppgitt på samsvarserklæringen utstedt av FUJIFILM Corporation for dette produktet eller denne produktfamilien.

Dette samsvaret angis av følgende samsvarsmerking er plassert på produktet:



Dette merket gjelder for produkter som ikke er fra Telecom og EU-harmoniserte Telecom-produkter (f.eks. Bluetooth).

Når det gjelder samsvarserklæringen, kan du gå til http://www.fujifilm.com/products/digital_cameras/gfx/fujifilm_gfx_50s/pdf/index/fujifilm_gfx_50s_cod.pdf.

VIKTIG: Les de følgende merknadene før du bruker kameraets innebygde trådløse sender.

- Ⓞ Dette produktet, som inneholder krypterings funksjon utviklet i USA, kontrolleres av USAs eksportadministrasjonsreguleringer, og det kan være at det ikke kan eksporteres eller reeksporteres til alle land der USA har lagt embargo på varer.
- **Bruk kun som del av et trådløst nettverk.** FUJIFILM tar ikke ansvar for ødeleggelse som skyldes uautorisert bruk. Ikke bruk i applikasjoner som krever en høy grad av pålitelighet, for eksempel i medisinske enheter eller i andre systemer som direkte eller indirekte kan ha innvirkning på menneskelig liv. Når du bruker enheten i en datamaskin og i andre systemer som krever en større grad av pålitelighet enn trådløse nettverk, pass på at du tar alle nødvendige forholdsregler for å ivareta sikkerheten og forhindre funksjonsfeil.
- **Bruk kun i det landet der enheten ble kjøpt.** Denne enheten følger reguleringer gjeldende for trådløst nettverk-enheter i landet der det ble kjøpt. Overhold alle lokale reguleringer ved bruk av enheten. FUJIFILM tar ikke ansvar for problemer som oppstår etter bruk i andre jurisdiksjoner.
- **Trådløse data (bilder) kan fanges opp av tredjeparter.** Sikkerheten til data sendt over trådløse nettverk kan ikke garanteres.
- **Ikke bruk enheten på steder som er utsatt for magnetfelt, statisk elektrisitet eller radiofrekvensforstyrrelser.** Ikke bruk senderen i nærheten av mikrobølgeovner eller på andre steder utsatt for magnetfelt, statisk elektrisitet eller radiofrekvensforstyrrelser som kan forhindre mottagelse av trådløse signaler. Gjensidig forstyrrelse kan forekomme når senderen brukes i nærheten av andre trådløse enheter som opererer i 2,4 GHz-båndbredden.
- **Den trådløse senderen opererer i 2,4 GHz-båndbredden og bruker DSSS- og OFDM-modulering.**

Trådløse nettverks-enheter: Forsiktighetsregler
--

- **Denne enheten opererer på samme frekvens som kommersielle, undervisnings- og medisinske enheter og trådløse sendere.** Den opererer også på samme frekvens som sendere med lisens og spesial-lavspenningssendere uten lisens brukt i RFID-sporfølgingsystemer for samleband og i andre lignende applikasjoner.
- **For å unngå forstyrrelser med de ovennevnte enhetene, se følgende forholdsregler.** Bekreft at RFID-senderen ikke er i drift før du bruker denne enheten. Hvis du merker at enheten forårsaker forstyrrelser for sendere med lisens som brukes for RFID-sporing, avslutt bruken av den påvirkede frekvensen øyeblikkelig eller flytt enheten til et annet sted. Dersom du legger merke til at denne enheten forårsaker forstyrrelser i lavspennings-RFID-sporingsystemer, ta kontakt med en FUJIFILM-representant.

2.4DS/OF4

Dette klistremerket indikerer at denne enheten opererer i 2,4 GHz-båndbredden og bruker DSSS- og OFDM-moduleringer og kan forårsake forstyrrelser på avstander opptil 40 m.

Produktpleie

For å sikre fortsatt nytte av produktet, må du legge merke til følgende forholdsregler.

Kamerahuset: Bruk en myk, tørr klut til å rengjøre kamerahuset etter hver bruk. Bruk ikke sprit, tynner eller flyktige kjemikalier som kan misfarge eller deformere læret på kamerahuset. All væske på kameraet må fjernes umiddelbart med en myk, tørr klut. Bruk en blåsebørste til å fjerne støv fra skjermen, pass på å unngå å lage skraper, og tørk deretter forsiktig av med en myk og tørr klut. Gjenværende flekker kan fjernes ved å tørke varsomt med et stykke FUJIFILM linserens-papir etter at det er påført en liten mengde rensesvæske for linser. For å unngå at det kommer støv inn i kameraet, må du sette på kamerahusdekslet når objektivet ikke er på plass.

Bildesensor: Flere fotografier merket med punkter eller flekker på samme sted kan indikere at det er støv på kameraets bildebrikke. Rengjør bildebrikken med  **BRUKERINNSTILLING > SENSORRENGJØRING.**

Rengjøre bildebrikken

Støv som ikke kan fjernes med **BRUKERINNSTILLING > SENSORRENGJØRING** kan fjernes manuelt som beskrevet nedenfor.

⚠ Legg merke til at det kreves betaling for å reparere eller bytte bildebrikken dersom den blir skadet under rengjøringen.

- 1 Bruk en blåser (ikke en børste) til å fjerne støv fra brikken.

⚠ Ikke bruk en børste eller en blåsebørste. Hvis denne forholdsregelen ikke etterfølges kan det skade brikken.

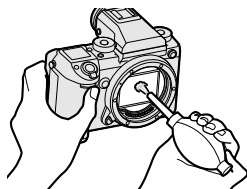

- 2 Kontroller om støvfjerningen var vellykket. Gjenta trinn 1 og 2 om nødvendig.
- 3 Sett kamerahusdekslet eller objektivet på plass igjen.

Firmware-oppdateringer

Noen funksjoner ved produktet kan avvike fra dem som er beskrevet i den medfølgende håndboken, på grunn av fastvareoppdateringen. Besøk vårt nettsted hvis du ønsker detaljert informasjon om hver modell:

http://www.fujifilm.com/support/digital_cameras/software

Kontrollere firmware-versjonen

 Kameraet vil kun vise firmware-versjonen hvis et minnekort er satt inn.

- 1 Slå av kameraet og kontroller at minnekortet er satt inn.
- 2 Slå på kameraet mens du holder nede knappen **DISP/BACK**. Gjeldende firmware-versjon vises, kontroller firmware-versjonen.
- 3 Slå av kameraet.

Feilsøking

Se tabellen nedenfor dersom du opplever problemer med kameraet ditt. Hvis du ikke finner løsningen her, kan du ta kontakt med din lokale FUJIFILM-distributør.

Strøm og batteri

Problem	Løsning
Kameraet slår seg ikke på.	<ul style="list-style-type: none">• Batteriet er utladet: Lad batteriet eller sett inn et ferdig oppladet reservebatteri (📖 27).• Batteriet er satt inn feil: Sett inn batteriet igjen i riktig retning (📖 30).• Dekselet til batterikammeret er ikke lukket: Lukk dekslet til batterikammeret (📖 30).
Skjermen skrur seg ikke på.	Det er mulig skjermen ikke vil skru seg på dersom kameraet skrur raskt av og så på igjen. Trykk utløseren halvveis ned for å aktivere skjermen.
Batteriet lades raskt ut.	<ul style="list-style-type: none">• Batteriet er kaldt: Varm batteriet ved å plassere det i en lomme eller et annet varmt sted og sett det inn i kameraet umiddelbart før du skal ta et bilde.• Det er smuss på batteripolene: Rengjør terminalene med en myk, tørr klut.• PÅ er valgt for AF/MF AF/MF-INNSTILLING. > PRE-AF: Slå PRE-AF av (📖 99).• Batteriet har blitt ladet mange ganger: Batteriet har nådd slutten på levetiden. Kjøp et nytt batteri.
Kameraet slår seg plutselig av.	Batteriet er utladet: Lad batteriet eller sett inn et ferdig oppladet reservebatteri (📖 27).
Ladingen starter ikke.	Sett inn batteriet igjen i korrekt retning, og sikre at laderen er koblet til (📖 27, 30).
Ladingen går sakte.	Lad opp batteriet ved romtemperatur.

Problem	Løsning
Ladelampen lyser, men batteriet blir ikke ladet.	<ul style="list-style-type: none"> • Det er smuss på batteripolene: Rengjør polene med en myk, tørr klut. (📖 30). • Batteriet har blitt ladet mange ganger: Batteriet har nådd slutten på levetiden. Kjøp et nytt batteri. Hvis batteriet fremdeles ikke lades opp, kontakt din FUJIFILM-forhandler. (📖 218).

Menyer og skjermbilder

Problem	Løsning
Menyen er ikke på norsk.	Velg NORSK for BRUKERINNSTILLING > 言語/LANG. (📖 38, 148).

Opptak

Problem	Løsning
Ingen bilder tas når utløseren trykkes ned.	<ul style="list-style-type: none"> • Minnekortet er fullt: Sett inn et nytt minnekort eller slett bilder (📖 32, 129). • Minnekortet er ikke formateret: Formater minnekortet (📖 146). • Kontaktene til minnekortet er skitne: Rens kontaktene med en myk, tørr klut. • Minnekortet er skadet: Sett inn et nytt minnekort (📖 32). • Batteriet er utladet: Lad batteriet eller sett inn et ferdig oppladet reservebatteri (📖 27). • Kameraet har slått seg av automatisk: Slå på kameraet (📖 35). • Du bruker en tredjeparts monteringsadapter: Velg PÅ for TA BILDE UTEN OBJEKTIV (📖 165).
Marmorering ("støy") vises på skjermen eller i den elektroniske søkeren når utløseren trykkes halvveis ned.	Forsterkning økes for å hjelpe komponeringen når motivet er svakt opplyst og blenderåpningen er blendet ned, hvilket kan resultere i synlig marmorering når bilder vises på skjermen. Bilder som er tatt med kameraet er uberørte.
Kameraet fokuserer ikke.	Motivet er ikke egnet for autofokus: Bruk fokuslås eller manuell fokus (📖 78).

Problem	Løsning
Ingen ansikter ble oppdaget.	<ul style="list-style-type: none"> • Motivets ansikt er skjult av solbriller, en hatt, langt hår eller andre gjenstander: Fjern hindringene (📖 100). • Motivets ansikt dekker kun en liten del av bildet: Endre komposisjonen slik at motivets ansikt dekker et større område av bildet (📖 100). • Motivets hode er skjevt eller horisontalt: Be motivet om å holde hodet rett (📖 100). • Kameraet er på skrå: Hold kameraet vannrett. • Motivets ansikt er dårlig belyst: Ta bilde i godt lys.
Feil motiv er valgt.	Valgt motiv er nærmere midten av bildet enn hovedmotivet. Komponer bildet på nytt eller slå av ansiktsgjenkjenning og komponer bildet med fokuslås (📖 78).
Blitsen utløses ikke.	Batteriet er utladet: Lad batteriet eller sett inn et ferdig oppladet reservebatteri (📖 27).
Blitsen lyser ikke fullt ut opp motivet.	<ul style="list-style-type: none"> • Motivet er ikke innenfor blitsens rekkevidde: Plasser motivet innenfor blitsens rekkevidde. • Blitsvinduet er tildekket: Hold kameraet korrekt. • Lukkerhastigheten er raskere enn den blitssynkroniserte lukkertiden: Velg en lavere lukkerhastighet (📖 54, 60, 244).
Bilder er uskarpe.	<ul style="list-style-type: none"> • Objektivet er skittent: Rengjør objektivet (📖 189). • Objektivet er blokkert: Hold objekter borte fra objektivet. (📖 41). • !AF vises under opptak og fokusområdet vises i rødt: Kontroller fokus før opptak (📖 42).
Bilder er marmorerte.	<ul style="list-style-type: none"> • Lukkerhastigheten er lav og romtemperaturen er høy: Dette er normalt og angir ikke en funksjonsfeil. • Pikselavbilding er nødvendig: Utfør pikselavbilding med 📷 BILDEKVALITETSINNSTILLING > PIKSELAVBILDING (📖 95). • Kameraet har vært i bruk kontinuerlig ved høye temperaturer eller en temperaturadvarsel har blitt vist: Slå av kameraet og vent til det kjøler seg ned (📖 35, 241).

Avspilling

Problem	Løsning
Bildene er kornete.	Bildene ble tatt med en annen kameramodell eller et kamera av annet fabrikat.
Avspillingszoom ikke tilgjengelig.	Bildene ble tatt med ENDRE STØRRELSE eller med en annen kameramodell eller et kamera av annet fabrikat.
Ingen lyd ved filmavspilling.	<ul style="list-style-type: none">• Avspillingsvolumet er for lavt: Juster avspillingsvolum (📖 152).• Mikrofonen var blokkert: Hold kameraet korrekt under opptak.• Høytaleren er blokkert: Hold kameraet korrekt under avspilling.
Valgte bilder slettes ikke.	Noen av bildene som ble merket for sletting er beskyttet. Fjern beskyttelsen med enheten som ble brukt til å aktivere beskyttelsen (📖 133).
Filnummereringen ble plutselig nullstilt.	Batterikammerets deksel ble åpnet mens kameraet var slått på. Slå av kameraet før du åpner dekselet til batterikammeret (📖 169).

Tilkoblinger

Problem	Løsning
Skjermen er blank.	Kameraet er tilkoblet en TV: Bilder vises på TV-en i stedet for kameraskjermen (📖 16, 208).
Ikke noe bilde eller lyd på TV.	<ul style="list-style-type: none">• Kameraet er ikke skikkelig tilkoblet: Koble til kameraet riktig (📖 16, 208).• Inngangen på fjernsynet er satt til "TV": Sett overføring til "HDMI"(📖 16, 208).• Volumet på TV-en er for lavt: Bruk kontrollene på fjernsynet til å justere volumet (📖 16, 208).
Både TV og kamera-skjermen er tomme.	<ul style="list-style-type: none">• Visningsmodusen valgt med VIEW MODE knappen er KUN EVF + : Legg øyet ditt mot søkeren eller bruk VIEW MODE knappen for å velge en annen visningsmodus.
Datamaskinen gjenkjenner ikke kameraet.	Kontroller at kameraet og datamaskinen er korrekt tilkoblet (📖 211).
Kan ikke overføre RAW- eller JPEG-filer til datamaskinen.	Bruk MyFinePix Studio til å overføre bilder (kun Windows; 📖 211).

Trådløs overføring

For mer informasjon om feilsøking for trådløse tilkoblinger, besøk: <http://digital-cameras.support.fujifilm.com/app?pid=x>

Problem	Løsning
Problemer med å koble eller laste opp bilder til en smarttelefon.	<ul style="list-style-type: none"> • Smarttelefonen er for langt unna: Flytt enhetene nærmere (📖 210). • Nærliggende enheter forårsaker radiofrekvensforstyrrelser: Flytt kameraet og smarttelefonen vekk fra mikrobølgeovner og trådløse telefoner (📖 210).
Kan ikke laste opp bilder.	<ul style="list-style-type: none"> • Smarttelefonen er koblet til en annen enhet: Smarttelefonen og kameraet kan kun koble seg til én enhet om gangen. Avslutt koblingen og prøv igjen (📖 210). • Det er flere smarttelefoner i nærheten: Prøv å koble til igjen. Dersom det er mange smarttelefoner i nærheten kan dette vanskeliggjøre tilkobling (📖 210). • Gjeldende bilde er en film, eller ble opprettet på en annen enhet og kan ikke lastes opp på en smarttelefon (📖 210).
Smarttelefonen vil ikke vise bilder.	<p>Velg PÅ for TILKOBLINGSINNSTILLING > TRÅDLØS INNST. > ENDRE STR. 3M. Velger du AV øker opplastingstiden for større bilder; i tillegg kan det hende at noen telefoner ikke viser bilder over en viss størrelse (📖 172).</p>



Diverse

Problem	Løsning
Kameraet svarer ikke.	<ul style="list-style-type: none"> • Midlertidig funksjonsfeil i kameraet: Fjern og sett inn batteriet på nytt (📖 30). • Batteriet er utladet: Lad batteriet eller sett inn et ferdig oppladet reservebatteri (📖 27). • Kameraet er tilkoblet et trådløst LAN: Avslutt tilkoblingen. • Kontrollene er låst: Trykk og hold nede MENU/OK-knappen for å låse opp kontrollene (📖 5). • Styrt opptak pågår: Kamerakontrollene kan ikke brukes når styrt opptak pågår. Velg en annen bruksmodus (📖 174).
Kameraet fungerer ikke som forventet.	Fjern og sett inn batteriet på nytt (📖 30). Dersom problemet vedvarer, ta kontakt med din FUJIFILM-forhandler.
Ingen lyd.	Juster volum (📖 151).
EVF slår seg ikke på.	EVF er ikke riktig festet: Skyv EVF på til den klikker på plass (📖 11).

Advarselmeldinger og displayer

Følgende advarsler vises på skjermen.



Advarsel	Beskrivelse
 (rød)	Lavt batterinivå. Lad batteriet eller sett inn et ferdig oppladet reservebatteri.
 (blinker rødt)	Batteriet er utladet. Lad batteriet eller sett inn et ferdig oppladet reservebatteri.
!AF (vises i rødt med rødt fokusområde)	Kameraet kan ikke fokusere. Bruk fokuslås til å låse fokus på et annet motiv på samme avstand, komponer deretter bildet på nytt.
Blender eller lukkerhastighet vist i rødt	Motivet er for lyst eller for mørkt, og bildet vil bli over- eller undereksponert. Bruk blitsen for ytterligere lys når du tar bilder av dårlig opplyste motiver.
FOKUSFEIL	
OBJEKTIVKONTROLLFEIL	Kamerafeil. Skru kameraet av og på igjen. Gjentas meldingen, ta kontakt med en FUJIFILM-forhandler.
SLÅ KAMERAET AV OG DERETTER PÅ IGJEN	
IKKE NOE KORT	Lukkeren kan kun utløses når det er satt inn et minnekort i kameraet. Sett inn et minnekort.
KORTET ER IKKE FORMATERT	<ul style="list-style-type: none">• Minnekortet er ikke formatert, eller minnekortet er formatert i en datamaskin eller en annen enhet: Formater minnekortet med  BRUKERINNSTILLING > FORMATERE.• Kontaktene på minnekortet må rengjøres: Rens kontaktene med en myk, tørr klut. Dersom beskjeden gjentas, formater kortet. Fortsetter meldingen må minnekortet byttes ut.• Kamerafeil: Kontakt en FUJIFILM-forhandler.
OBJEKTIVFEIL	Slå av kameraet, ta av objektivet, rens monteringsflatene, sett tilbake objektivet og slå på kameraet igjen. Dersom problemet vedvarer, ta kontakt med en FUJIFILM-forhandler.

Advarsel	Beskrivelse
KORTFEIL	<ul style="list-style-type: none"> • Minnekortet er ikke formatert for bruk i kameraet: Formater kortet. • Kontaktene til minnekortet må rengjøres, eller minnekortet er skadet: Rens kontaktene med en myk, tørr klut. Dersom beskjeden gjentas, formater kortet. Fortsetter meldingen må minnekortet byttes ut. • Inkompatibelt minnekort: Bruk et kompatibelt kort. • Kamerafeil: Kontakt en FUJIFILM-forhandler.
KORT SKRIVEBESKYTTET	Minnekortet er låst. Lås opp kortet.
OPPTATT	Minnekortet er feilformatert. Bruk kameraet til å formatere kortet.
 MINNET FULLT	Minnekortet er fullt og det kan ikke tas flere fotografier. Slett bilder eller sett inn et minnekort med mer ledig plass.
FEIL UNDER SKRIVING	<ul style="list-style-type: none"> • Feil med minnekort eller tilkoblingsfeil: Sett inn kortet på nytt, eller slå kameraet av og på igjen. Gjentas meldingen, ta kontakt med en FUJIFILM-forhandler. • Ikke nok ledig minne til å ta opp flere bilder: Slett bilder eller sett inn et minnekort med mer ledig plass. • Minnekortet er ikke formatert: Formater minnekortet.
BILDENUMMER OPPBRUKT	Kameraet har nådd høyest mulige bildenummer (nåværende bildenummer er 999-9999). Formater minnekortet og velg FORNY for  LAGRE DATA-OPPS. > BILDENUMMER. Ta et bilde for å tilbakestille bildenummereringen til 100-0001, velg deretter KONTINUERLIG for BILDENUMMER.

Advarsel	Beskrivelse
FEIL UNDER LESINGEN	<ul style="list-style-type: none"> • Filen er skadet eller ble ikke opprettet med dette kameraet: Filen kan ikke vises. • Kontaktene på minnekortet må rengjøres: Rens kontaktene med en myk, tørr klut. Dersom beskjeden gjentas, formater kortet. Fortsetter meldingen må minnekortet byttes ut. • Kamerafeil: Kontakt en FUJIFILM-forhandler.
SKRIVEBESKYTTET BILDE	Det ble gjort et forsøk på å slette eller rotere et beskyttet bilde. Fjern beskyttelsen og prøv igjen.
KAN IKKE BESKJÆRE	Bildet er skadet eller ble ikke opprettet med dette kameraet.
FEIL I DPOF-FIL	En utskriftsordre kan maksimalt inneholde 999 bilder. Kopier andre bilder du ønsker å skrive ut til et annet minnekort og opprett en ny utskriftsordre.
KAN IKKE ROTERE	Det valgte bildet kan ikke roteres.
 KAN IKKE ROTERE	Filmer kan ikke roteres.
KAN IKKE STILLE INN DPOF	Bildet kan ikke skrives ut med en DPOF.
 KAN IKKE STILLE DPOF	Filmer kan ikke skrives ut med DPOF.
 KAN IKKE UTFØRES	Fjerning av røde øyne kan ikke brukes på filmer.
 KAN IKKE UTFØRES	Fjerning av røde øyne kan ikke anvendes på bilder som er opprettet med andre enheter.
 (gul)	Slå av kameraet og vent til det kjøler seg ned. Marmorering kan øke på bilder som blir tatt mens denne advarselen vises.
 (rød)	Slå av kameraet og vent til det kjøler seg ned. Mens denne advarselen vises kan ikke filmer spilles inn, marmorering kan øke, og ytelsen inkludert bildematingsfrekvensen og visningskvaliteten kan falle.

Kapasitet for minnekort

Følgende tabell viser opptakstid eller tilgjengelig antall bilder ved forskjellige bildekvaliteter. Alle tallene er omtrentlige; filstørrelsen varierer med scenen som er lagret, noe som produserer variasjoner i antall filer som kan lagres. Antallet eksponeringer eller lengde som gjenstår minker ikke jevnt.

		Kapasitet	8 GB			16 GB		
			SUPER FINE	FIN	NORMAL	SUPER FINE	FIN	NORMAL
Bilder	 4:3		254	381	607	524	785	1253
	RAW (UKOMPRIMERT)		66			137		
	RAW (TAPSFRI-KOMPRIMERT)		127			265		
Filmer*	 1080/29.97P, 25P, 24P, 23.98P		26 minutter			54 minutter		
	 720/29.97P, 25P, 24P, 23.98P		51 minutter			105 minutter		

* Bruk et UHS-kort i hastighetsklasse 1 eller bedre. Individuelle filmer kan ikke være lengre enn 30 minutter.

 Selv om filmopptak kan fortsette uten avbrudd når filstørrelsen når 4 GB, vil påfølgende opptak tas opp i en egen fil som må ses separat.

Spesifikasjoner

System																	
Modell	FUJIFILM GFX 50S																
Produktnummer	FF160005																
Effektive piksler	Cirka 51,4 millioner																
Bildesensor	43,8 mm × 32,9 mm Bayer-matrise med primærfargefilter																
Lagringsmedia	FUJIFILM-anbefalte SD/SDHC/SDXC-minnekort																
Minnekortspor	To SD-minnekort (UHS-II compatible)																
Filsystem	Kompatibelt med Design Rule for Camera File System (DCF), Exif 2.3 og Digital Print Order Format (DPOF)																
Filformat	<ul style="list-style-type: none">• Stillbilder: Exif 2.3 JPEG (komprimert); RAW (originalt RAF-format, ukomprimert eller komprimert med algoritme uten tap; programvare til spesielle formål kreves); RAW+JPEG tilgjengelig; TIFF (RGB)• Filmer: H.264 standard med stereolyd (FILM)• Audio (stemmenotater): Stereolyd (WAV)																
Bildestørrelse	<table><tbody><tr><td>L 4:3 (8256 × 6192)</td><td>S 4:3 (4000 × 3000)</td></tr><tr><td>L 3:2 (8256 × 5504)</td><td>S 3:2 (4000 × 2664)</td></tr><tr><td>L 16:9 (8256 × 4640)</td><td>S 16:9 (4000 × 2248)</td></tr><tr><td>L 1:1 (6192 × 6192)</td><td>S 1:1 (2992 × 2992)</td></tr><tr><td>L 65:24 (8256 × 3048)</td><td>S 65:24 (4000 × 1480)</td></tr><tr><td>L 5:4 (7744 × 6192)</td><td>S 5:4 (3744 × 3000)</td></tr><tr><td>L 7:6 (7232 × 6192)</td><td>S 7:6 (3504 × 3000)</td></tr><tr><td>RAW (8256 × 6192)</td><td>TIFF (8256 × 6192)</td></tr></tbody></table>	L 4:3 (8256 × 6192)	S 4:3 (4000 × 3000)	L 3:2 (8256 × 5504)	S 3:2 (4000 × 2664)	L 16:9 (8256 × 4640)	S 16:9 (4000 × 2248)	L 1:1 (6192 × 6192)	S 1:1 (2992 × 2992)	L 65:24 (8256 × 3048)	S 65:24 (4000 × 1480)	L 5:4 (7744 × 6192)	S 5:4 (3744 × 3000)	L 7:6 (7232 × 6192)	S 7:6 (3504 × 3000)	RAW (8256 × 6192)	TIFF (8256 × 6192)
L 4:3 (8256 × 6192)	S 4:3 (4000 × 3000)																
L 3:2 (8256 × 5504)	S 3:2 (4000 × 2664)																
L 16:9 (8256 × 4640)	S 16:9 (4000 × 2248)																
L 1:1 (6192 × 6192)	S 1:1 (2992 × 2992)																
L 65:24 (8256 × 3048)	S 65:24 (4000 × 1480)																
L 5:4 (7744 × 6192)	S 5:4 (3744 × 3000)																
L 7:6 (7232 × 6192)	S 7:6 (3504 × 3000)																
RAW (8256 × 6192)	TIFF (8256 × 6192)																
Objektivfeste	FUJIFILM G-fatning																
Følsomhet	<ul style="list-style-type: none">• Stillbilder: Standard utgangsfølsomhet tilsvarende ISO 100–12800 i trinn på 1/3 EV; AUTO, utvidet utgangsfølsomhet tilsvarende ISO 50, 25600, 51200, eller 102400• Filmer: Standard utgangsfølsomhet tilsvarende ISO 200–6400 i trinn på 1/3 EV																
Måling	256-segment through-the-lens (TTL)-måling; MULTI, SPOT, MIDDELS, SENTERAVVEID																
Eksponeringskontroll	Programmert AE (med programvalg); lukkerprioritert AE; blenderprioritert AE; manuell eksponering																
Eksponeringskomposisjon	<ul style="list-style-type: none">• Stillbilder: –5 EV–+5 EV i intervaller på 1/3 EV• Filmer: –2 EV–+2 EV i intervaller på 1/3 EV																

System

Lukkerhastighet

	Modus P	Andre moduser	Tid	Lampe
MEKANISK LUKKER	4 s til $\frac{1}{4000}$ s	60 min. til $\frac{1}{4000}$ s	60 min. til $\frac{1}{4000}$ s	Maks. 60 min.
E-FRONT GARDINLUKKER				
ELEKTRONISK LUKKER	4 s til $\frac{1}{16000}$ s	60 min. til $\frac{1}{16000}$ s	60 min. til $\frac{1}{16000}$ s	Maks. 60 min.
MEKANISK + ELEKTRONISK				
E-FRONT GARDIN+ELEK				

Kontinuerlig

- **Tilgjengelige bildematingsfrekvenser (JPEG):** 3,0 b/s
- **Omtrentlig maksimalt antall bilder per serie:** 25



Bildefrekvensen varierer med opptaksforhold og antall bilder som tas. I tillegg kan bildefrekvens og antall bilder per serie variere, avhengig av type minnekort som brukes.

Fokus

- **Modus:** Enkel eller kontinuerlig AF; manuell fokus med fokusring
- **Fokusområdevalg:** ENKELT PUNKT, SONE, BRED/SPORING
- **Autofokussystem:** TTL kontrastsøkende

Hvitbalanse

Egendefinert 1, Egendefinert 2, Egendefinert 3, valg av fargetemperatur, automatisk, direkte sollys, skygge, dagslys fluorescerende, varm hvit fluorescerende, kjølig hvit fluorescerende, hvitglød, under vann

Selvutløser

Av, 2 sek., 10 sek.

Blitsmodus

- **MODUS:** TTL-MODUS (BLITZ AUTO, STANDARD, LANGSOM SYNK.), MANUELL, MULTI, OFF
- **SYNK.-MODUS:** FØRSTE GARDIN, ANDRE GARDIN, AUTO FP(HSS)
- **FJERN RØDE ØYNE:** BLITZ+FJERNING, BLITZ, FJERNING, AV

Blitssko

Tilbehørssko med TTL-kontakter; støtter synkroniserte lukkertider så korte som $\frac{1}{125}$ s



Synk-kontakt

X-kontakt; støtter synkhastigheter like raskt som $\frac{1}{25}$ s

Synk terminal

Medfølgende

System

Søker	EVF-GFX1 utskiftbar elektronisk søker (medfølger)	
LCD-skjerm	<ul style="list-style-type: none"> • Bakre skjerm: 3,2-tom./8,1 cm, 2360k-pkt farge LCD-berøringsskjerm med 3-veis skrånstilling • Skulderskjerm: 1,28-tom./3,25 cm, 128 × 128-punkt minne LCD-skjerm 	
Filmer (med stereolyd)	 1080/29.97P  1080/25P  1080/24P  1080/23.98P	 720/29.97P  720/25P  720/24P  720/23.98P

Inn- og utgangskontakter

Mikrofonkontakt	ø3,5 mm mini-stereo-støpsel
Hodetelefoner	ø3,5 mm mini-stereo-støpsel
Digital inn-/utgang	USB 3.0 høyhastighets; Mikro USB-kontakt (Mikro-B)
HDMI-utgang	HDMI-mikrokontakt (type D)
Fjernstyrt utløserkontakt	ø2,5 mm 3-pols minijack
DC IN	Medfølgende

Strømforsyning/annet

Strømforsyning

- NP-T125 oppladbart batteri (leveres med kameraet)
- AC-15V-likestrømsadapter (selges separat)

Batteriets levetid

- **Batteritype:** NP-T125
- **Fotografier:** Antall bilder varierer med alternativet som er valgt for **AUTO STRØMSPARING**:

Kun kamerabatteri		
AUTO STRØMSPARING	LCD	EVF
PÅ	Ca. 400	Ca. 400
AV	Ca. 340	Ca. 340

Med batterigrep		
AUTO STRØMSPARING	LCD	EVF
PÅ	Ca. 800	Ca. 800
AV	Ca. 660	Ca. 660

- **Filmer:** Lengde som kan tas opp varierer med filmmodusen:

Modus	Faktisk batterilevetid til filmopptak	Fortsatt batterilevetid til filmopptak
 FULL HD	Ca. 145 minutter	Ca. 70 minutter

CIPA-standard, målt i **P**-modus, med fulladet batteri (NP-T125), GF63mmF2.8 R WR objektiv og SD minnekort.

Merk: Batteriets levetid varierer med batteriets lade nivå og reduseres ved lave temperaturer.

Kamerastørrelse

(B × H × D)

147,5 mm × 94,2 mm × 91,4 mm (41,6 mm unntatt utstikkende deler, målt ved den tynneste delen)

Kameraets vekt

Cirka 740 g, uten batteri, tilbehør og minnekort

Opptaksvekt

Cirka 825 g, inkludert batteri og minnekort

Driftsforhold

- **Temperatur:** -10 °C til +40 °C (+5 °C til +40 °C når batteriet lades)
- **Fuktighet:** 10 % til 80 % (ingen kondensasjon)

Trådløs sender

Standarder	IEEE 802.11b/g/n (standard trådløs protokoll)
Driftsfrekvens	2412 MHz – 2462 MHz (11 kanaler)
Tilgangsprotokoller	Infrastruktur

EVF-GFX1 utskiftbar elektronisk søker

Type	OLED
Størrelse	0,5-tom./1,3 cm
Pikselantall	Cirka 3,69 millioner punkter
Forstørrelse	0,85× med et 50 mm objektiv (35mm format) ved uendelig og diopter stilt inn på $-1,0 \text{ m}^{-1}$
Diagonal visningsvinkel	Cirka 40° (horizontal visningsvinkel cirka 33°)
Diopterjustering	-4 til $+2 \text{ m}^{-1}$
Øyepunkt	Cirka 23 mm
Dimensjoner (B × H × D)	53,6 mm × 36,4 mm × 80,1 mm
Vekt	Cirka 95 g

NP-T125 oppladbart batteri

Nominell spenning	10,8 V
Nominell kapasitet	1250 mAh
Driftstemperatur	$-10 \text{ }^\circ\text{C}$ til $+40 \text{ }^\circ\text{C}$
Dimensjoner (B × H × D)	36,0 mm × 54,4 mm × 26,0 mm
Vekt	Cirka 81 g

BC-T125 batterilader

Nominell inngang	100 V – 240 V AC, 50/60 Hz
Inngangskapasitet	23 – 31 VA
Nominell utgang	12,6 V likestrøm, 800 mA
Støttede batterier	NP-T125 oppladbare batterier
Ladetid	Cirka 140 minutter (+25 °C)
Driftstemperatur	+5 °C til +40 °C
Dimensjoner (B × H × D)	71,4 mm × 97,0 mm × 34,2 mm, eksklusive projeksjoner
Vekt	Cirka 120 g

Vekt og dimensjoner varierer med landet eller regionen det ble kjøpt. Betegnelser, menyer og andre visninger kan avvike fra det aktuelle kameraet.

 Spesifikasjoner og ytelse kan endres uten varsel. FUJIFILM kan ikke holdes ansvarlig for skader som skyldes feil i denne bruksanvisningen. Utseendet på produktet kan være forskjellig fra det som er beskrevet i denne bruksanvisningen.

FUJIFILM

FUJIFILM Corporation

7-3, AKASAKA 9-CHOME, MINATO-KU, TOKYO 107-0052, JAPAN

http://www.fujifilm.com/products/digital_cameras/index.html

